

PATTERNBOOK

Western Riding:

LK 1/ 2 A/B Pattern 4

LK 3 A/B Pattern 5

Ranch Riding:

LK 1 / 2 A/B Pattern 1

LK 3 A/B Pattern 3

LK 4/5 A/B Pattern 14

Reining:

LK 1/ 2 / 3 A/B Pattern 6

LK 4 A/B Pattern 12

Superhorse:

LK 1/ 2 A/B Pattern 4

H&D TRAIL

LK 3-5 Pattern 1

Showmanship LK 3/4/5 A/B

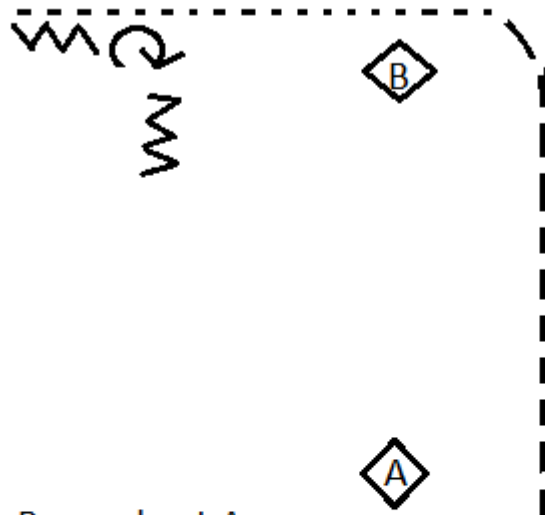

Be ready at A
Jog zu B
Walk um B
Back Up
450° Drehung re
Set Up
Back Up
walk out

Showmanship LK 1 / 2

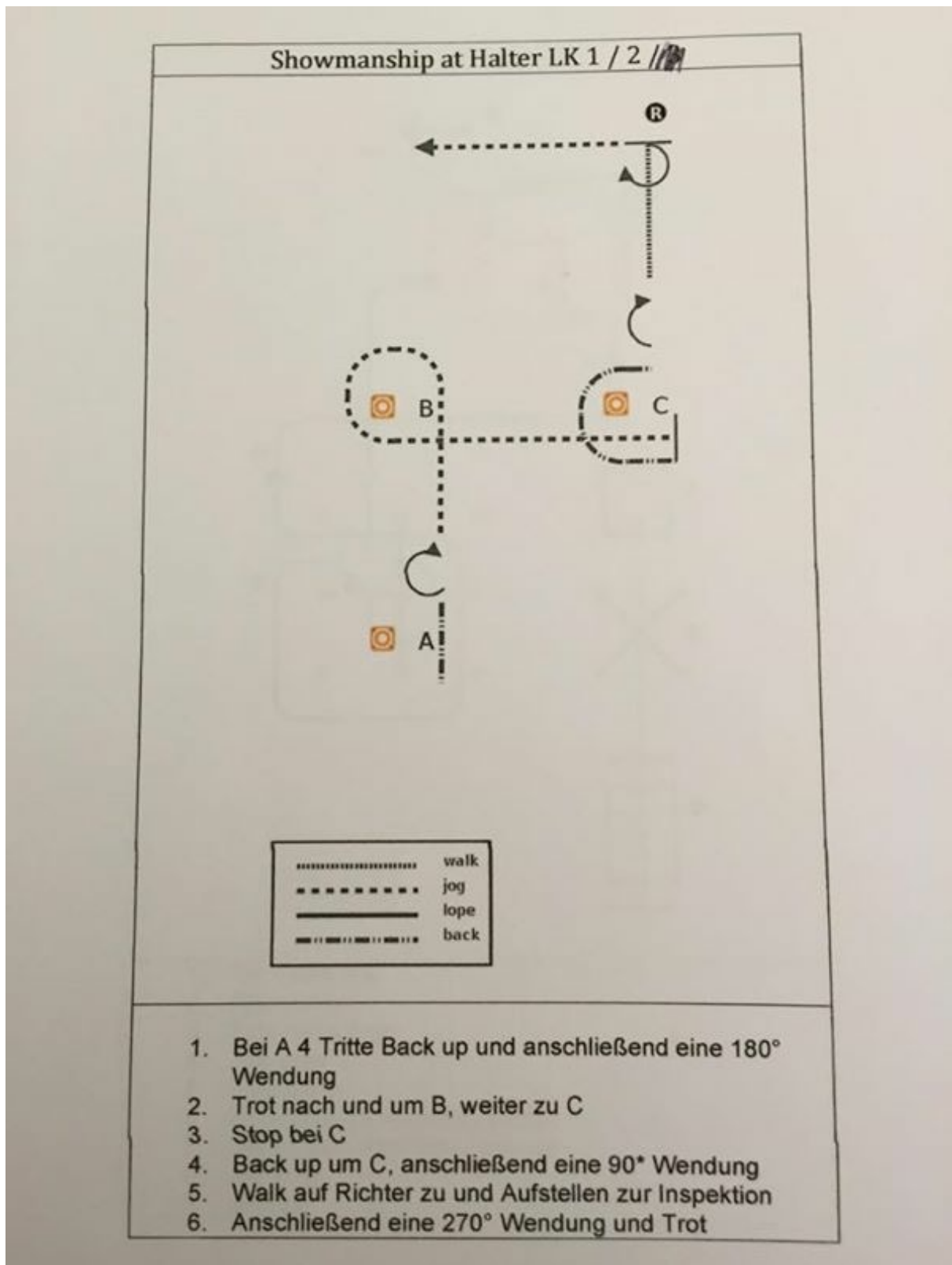

Trail LK 1 & 2

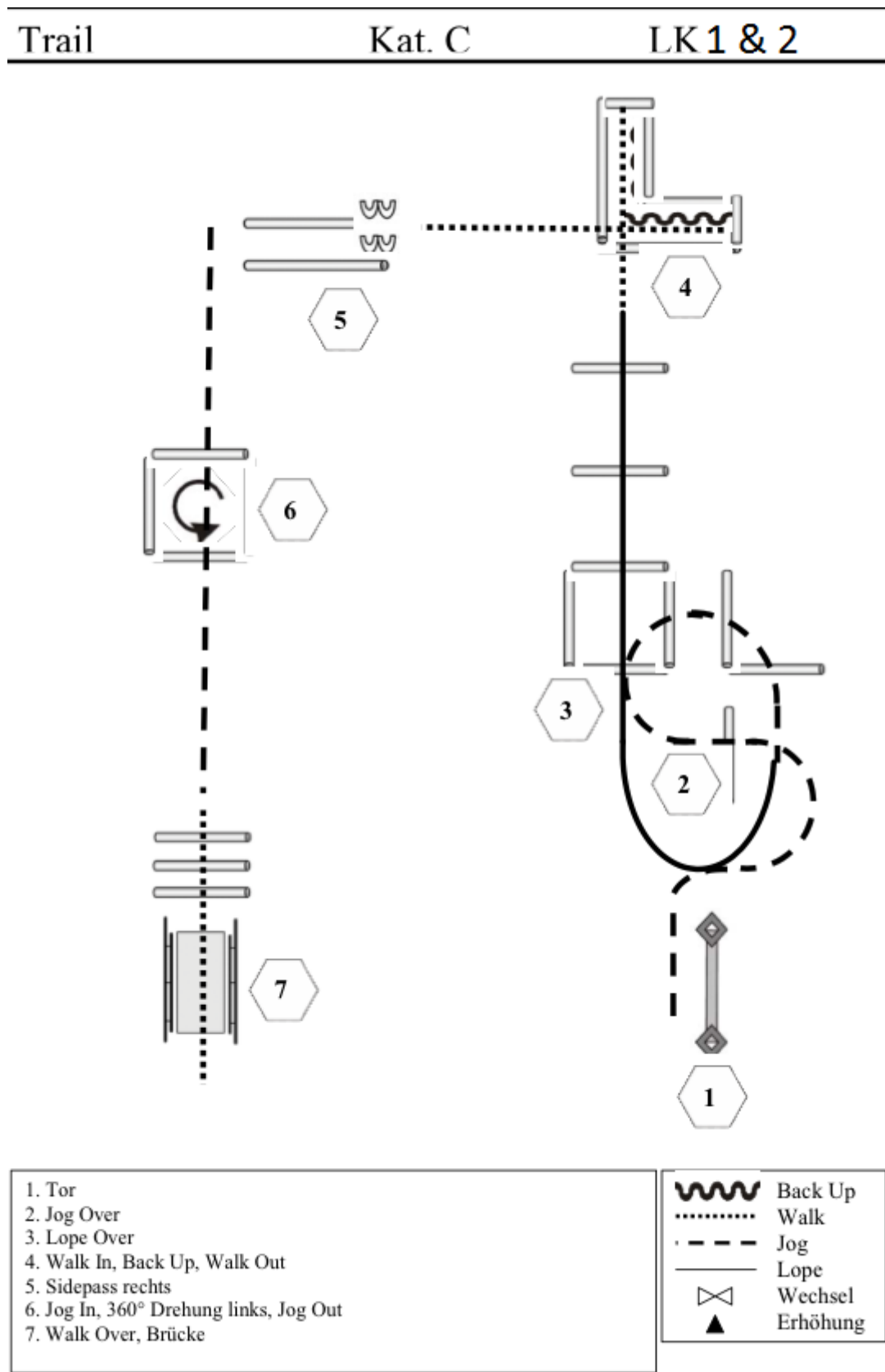

Trail Pattern LK 3 A/B !

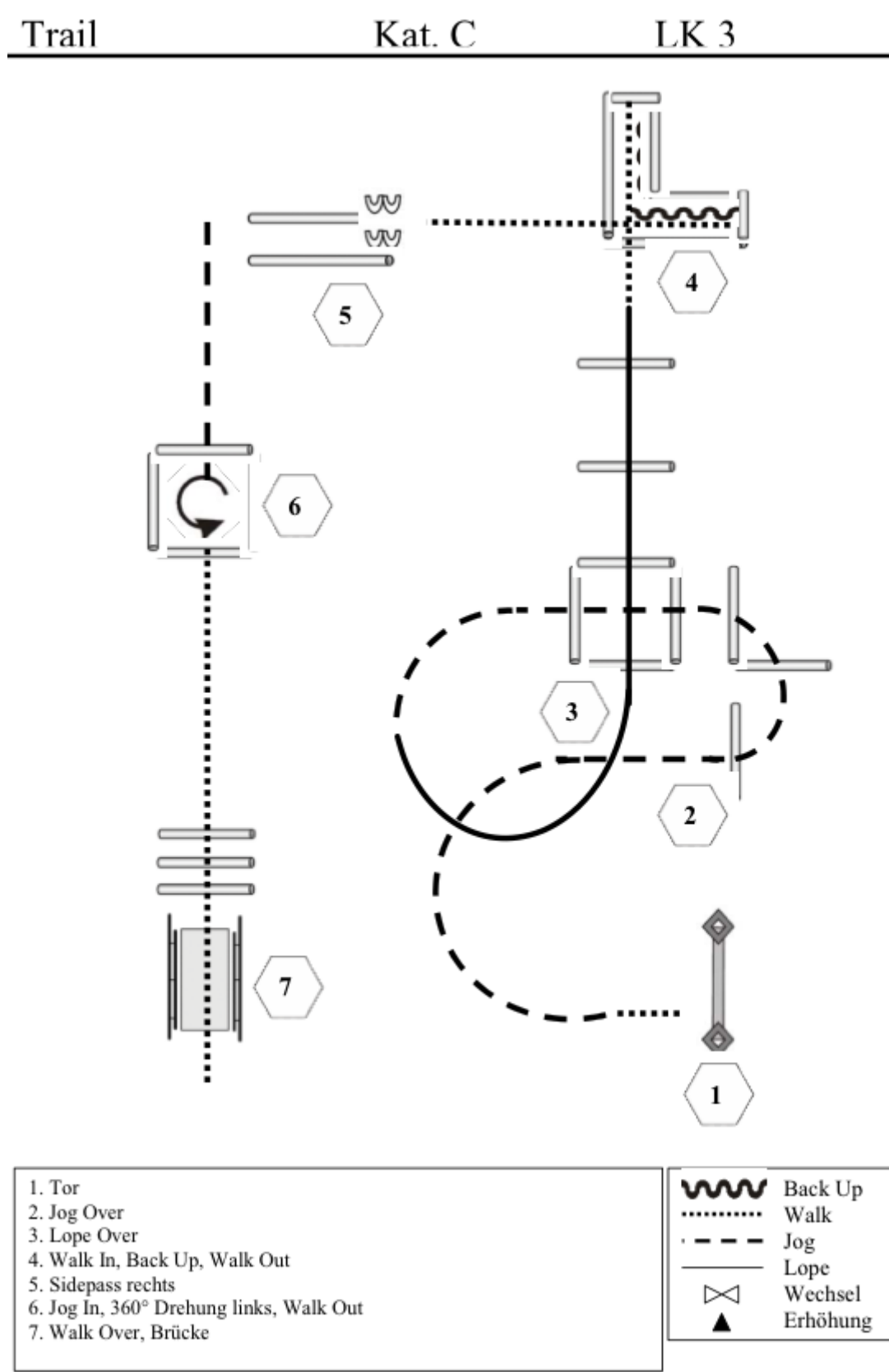

Trail Pattern LK 4/5 A/B !

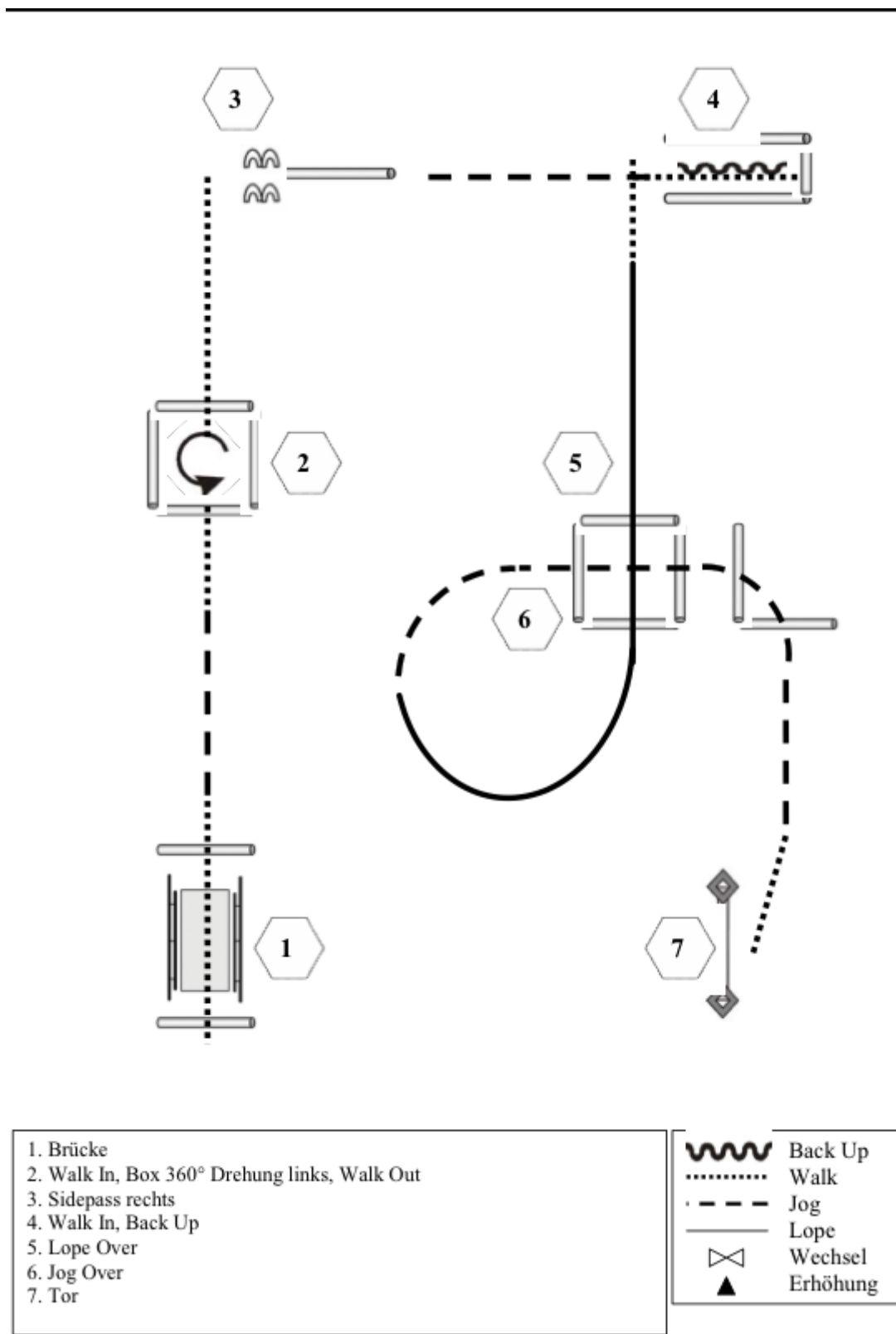



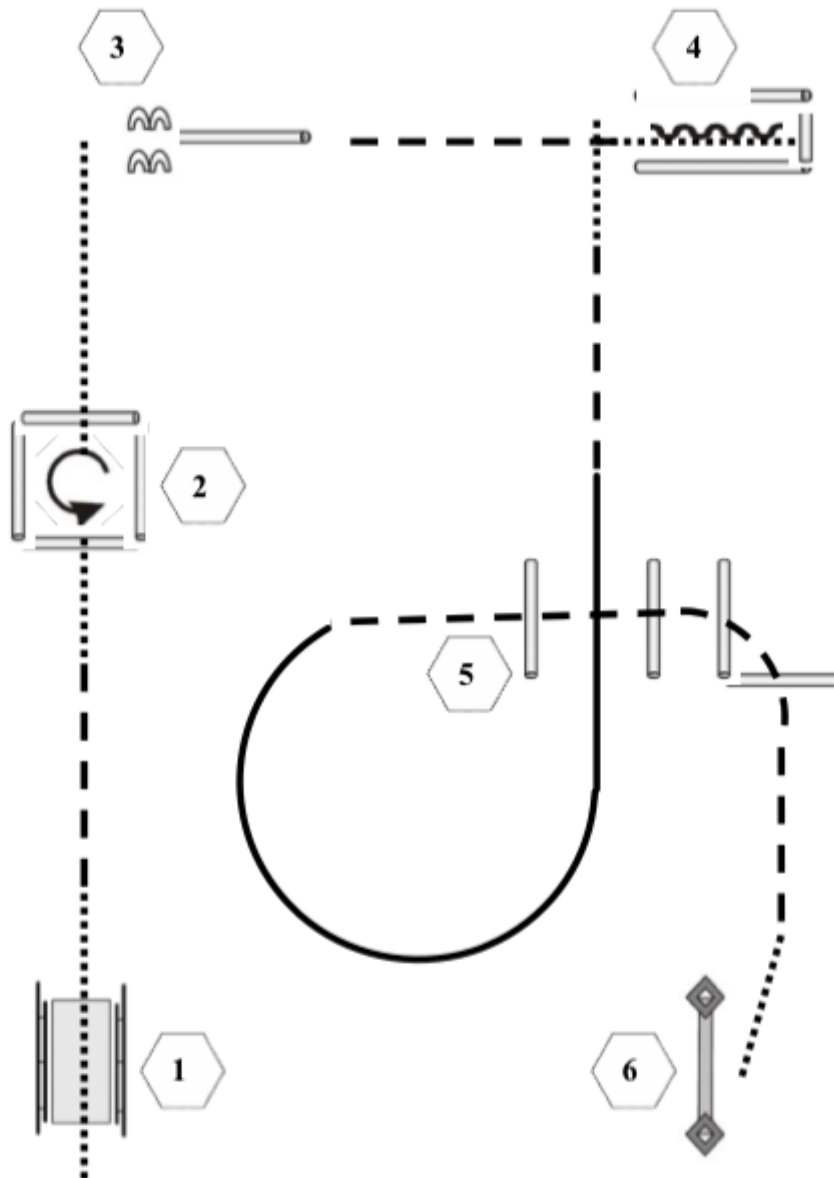



Trail Walk Trot OHNE GALOPP!!



1. Brücke
2. Walk In, Box 360° Drehung links, Walk Out
3. Sidepass rechts
4. Walk In, Back Up
5. Jog Over
6. Tor

WT Trail:
Bei der Galopp Volte Traben!

- | | |
|---|----------|
|  | Back Up |
|  | Walk |
|  | Jog |
|  | Lope |
|  | Wechsel |
|  | Erhöhung |

Western Horsemanship LK 1/ 2 A/B

The diagram shows a vertical dashed line representing a path with four markers: A at the bottom, B in the middle, C above B, and D at the top. To the left of the line is a solid circle with a counter-clockwise arrow. To the right of the line is a solid circle with a clockwise arrow. Below the diagram is a legend with four line styles: a dotted line for 'walk', a dashed line for 'jog', a solid line for 'lope', and a line of short dashes for 'back'. To the right of the legend are five horse head illustrations showing different head positions. Below the legend and illustrations is a three-step instruction list.

	walk
	jog
	lope
	back

1. Von A nach B Jog. Bei B ein Volte im Linksgalopp.
2. Von B nach C Jog. Bei C ein Volte im Rechtsgalopp. Weiter bis D
3. Bei D Stop, Back Up.

Western Horsemanship LK 3

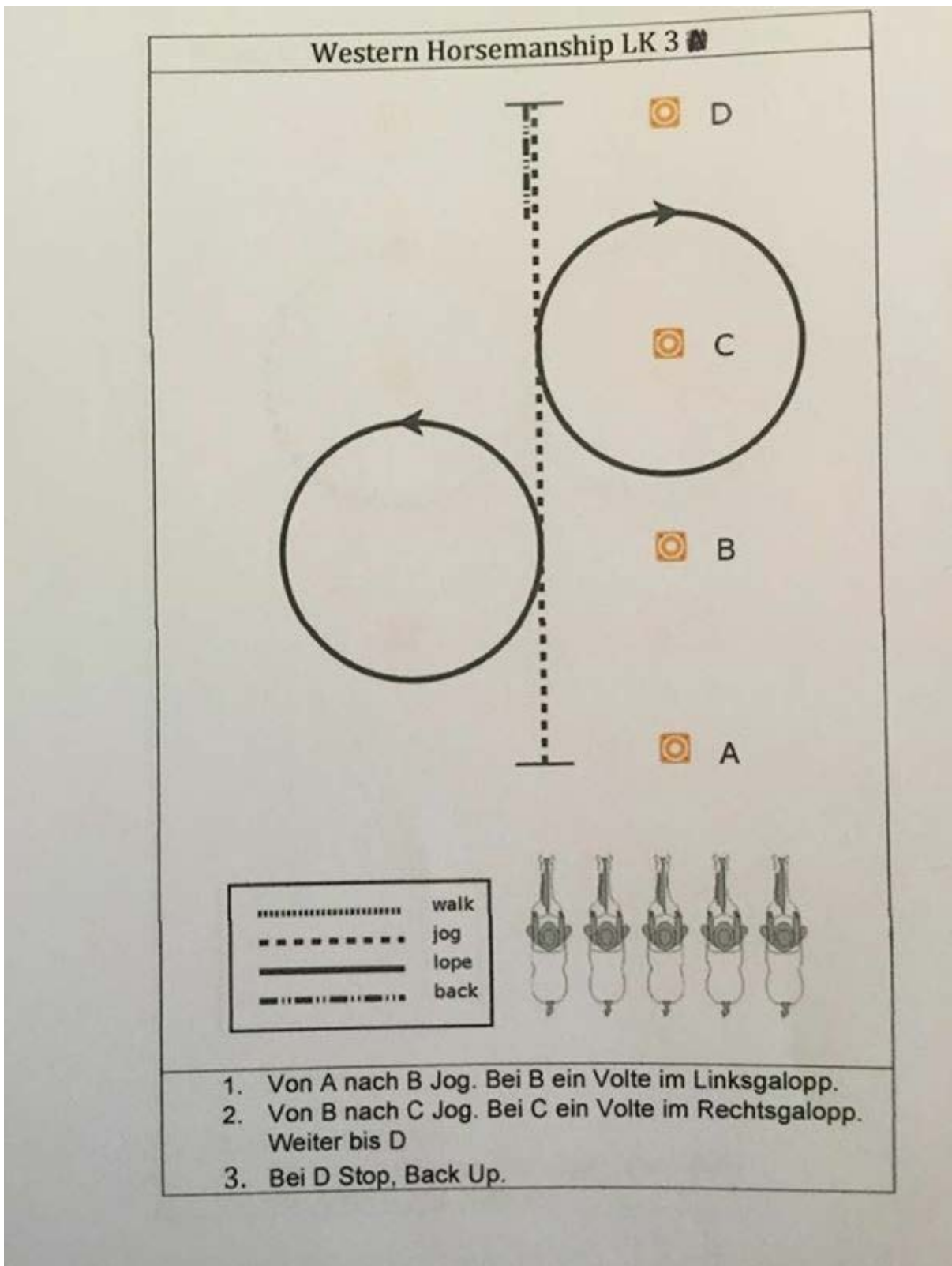

Western Horsemanship LK 4 / 5 B, LK 4 / 5 A

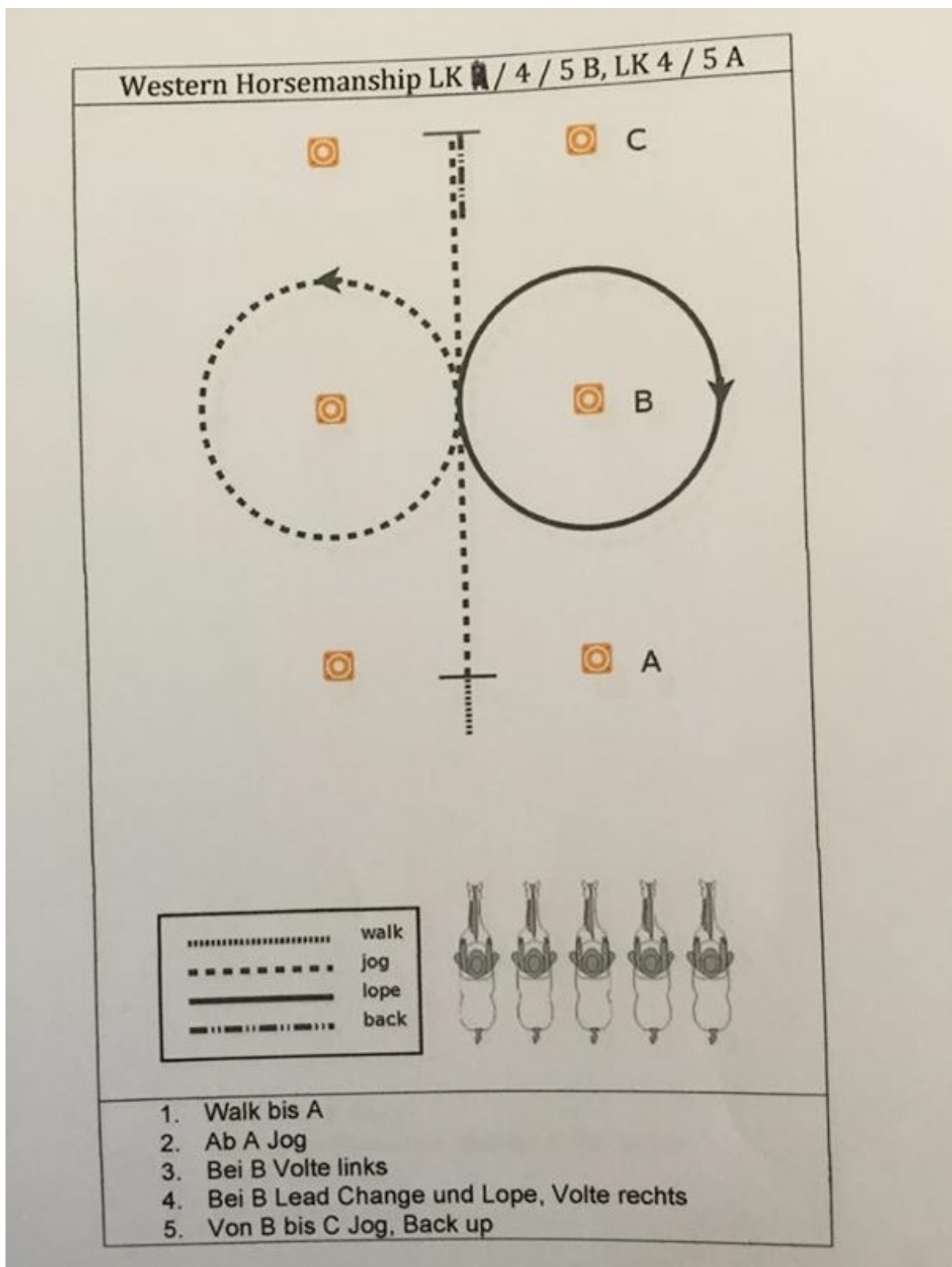



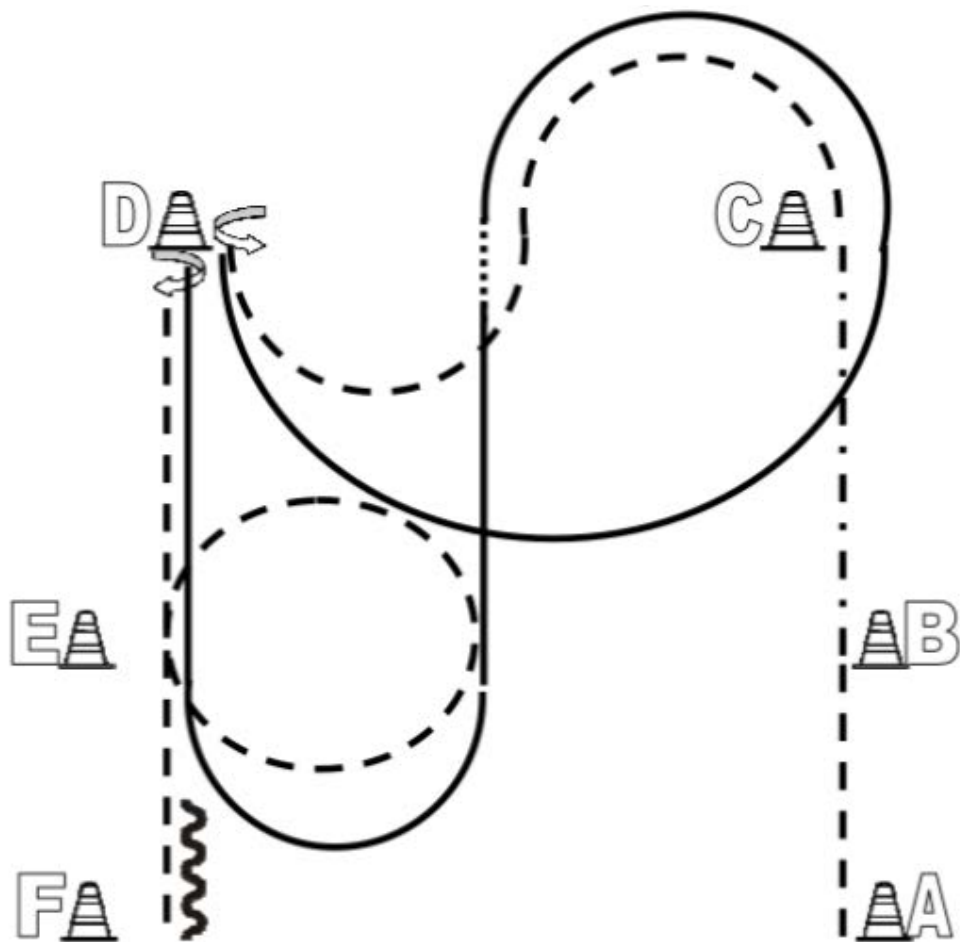

WALK TROT KLASSE TRABEN DIE GALOPP VOLTE EBENFALLS!!!

SONDERPRÜFUNG WESTERN HORSEMANSHIP



- . Beginnend aus dem Stand im Jog von A nach B
- B bis C extended Jog
- Bei C Jog und Slalom zu D, Stop
- . 540° HHW links, Lope links zu C und um C
- Einfacher Wechsel über Walk zwischen C und D
- Lope rechts bis D, Stop
- . 180° HHW rechts
- Jog zu E, Jogvolte links
- weiter bis F, Stop, mind. 1 Pferdelänge rückwärtsrichten
- m Walk zurück ins Line Up.

	Back Up
	Walk
	Jog
	Lope
	Wechsel

Western Riding Pattern 4

§ 7605 Western Riding-Pattern 4

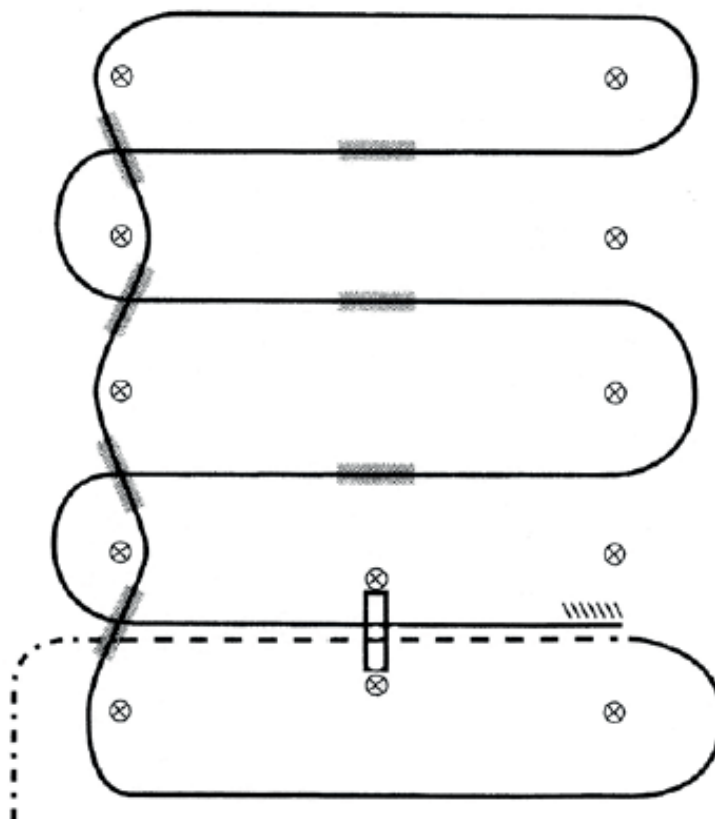

- 1) Schritt, Übergang zum Jog zwischen den ersten beiden Markern,
Jog über die Stange
- 2) Übergang zum Rechtsgalopp zwischen den Markern und
Galopp an der kurzen Seite
- 3) 1. Galoppwechsel auf der Linie zwischen den Pylonen
- 4) 2. Galoppwechsel auf der Linie zwischen den Pylonen
- 5) 3. Galoppwechsel auf der Linie zwischen den Pylonen
- 6) 4. Galoppwechsel auf der Linie zwischen den Pylonen
- 7) 5. Galoppwechsel auf der Mittellinie mit Seitenwechsel
- 8) 6. Galoppwechsel auf der Mittellinie mit Seitenwechsel
- 9) 7. Galoppwechsel auf der Mittellinie mit Seitenwechsel
- 10) Galopp über die Stange
- 11) Anhalten zwischen den Pylonen und mind. 3 m rückwärtsrichten

Verharren, um das Ende der Aufgabe anzuzeigen.

Western Riding Pattern 5

§ 7606 Western Riding-Pattern 5 (empfohlen für kleine Reithallen)

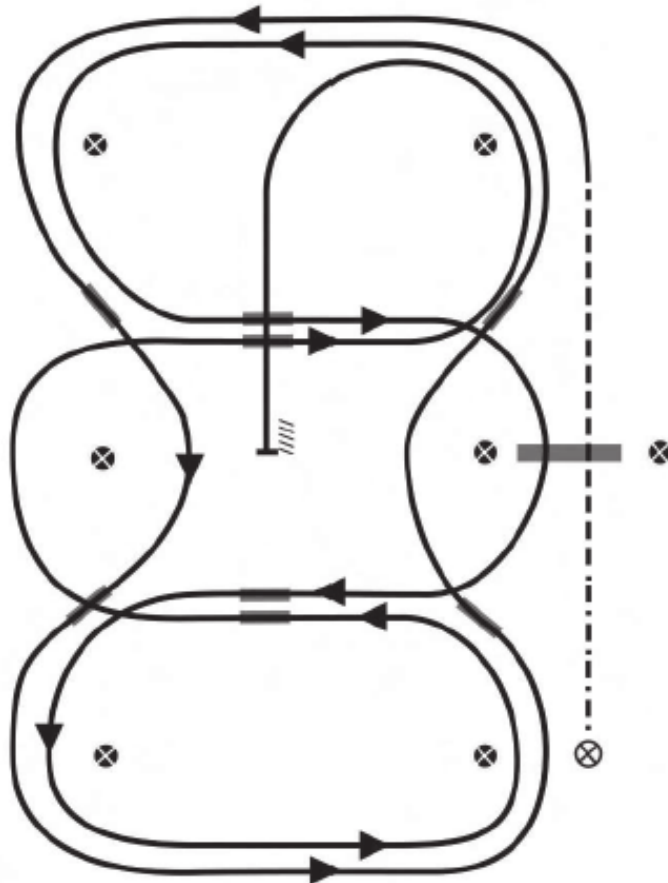

- 1) Walk, Übergang zum Jog zwischen den ersten beiden Pylonen
Jog über die Stange
- 2) Vor dritten Pylone Übergang zum Linksgalopp
- 3) 1. Galoppwechsel zwischen den Pylonen
- 4) 2. Galoppwechsel zwischen den Pylonen
- 5) 3. Galoppwechsel zwischen den Pylonen
- 6) 4. Galoppwechsel zwischen den Pylonen
- 7) 5. Galoppwechsel auf der Mittellinie mit Seitenwechsel
- 8) Galopp über die Stange
- 9) 6. Galoppwechsel auf der Mittellinie mit Seitenwechsel
- 10) 7. Galoppwechsel auf der Mittellinie mit Seitenwechsel
- 11) 8. Galoppwechsel auf der Mittellinie mit Seitenwechsel
- 12) Mitte der kurzen Seite abwenden auf die Mittellinie,
Stop auf Höhe der Pylone und rückwärtsrichten mind. 3 m

Verharren, um das Ende der Aufgabe anzuzeigen.

Reining Pattern 6

§ 7830 Reining-Pattern 6

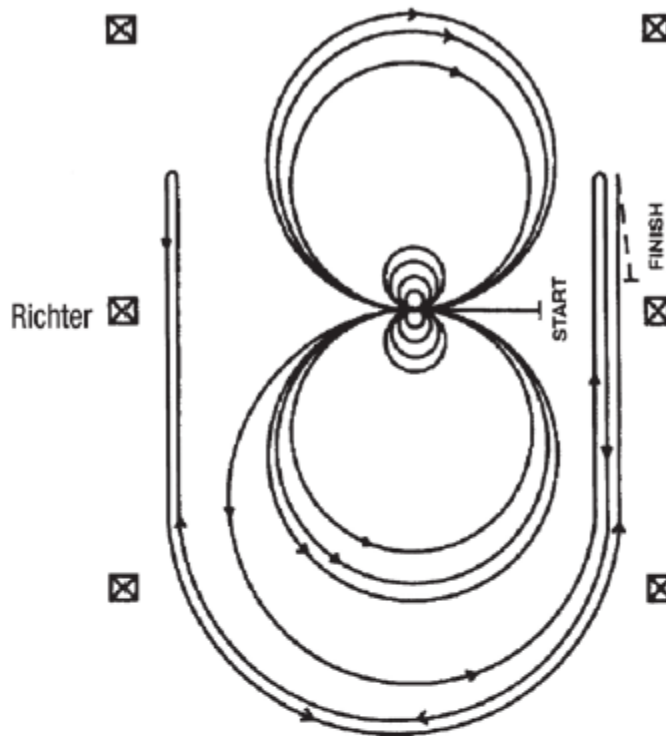

Im Walk oder Trab zur Mitte der Bahn. Beginn der Aufgabe aus dem Walk oder aus dem Halten.

Beginnend in der Mitte der Bahn mit Blickrichtung auf die linke Bande.

- 1) Volle 4 Spins nach rechts
- 2) Volle 4 Spins nach links – verharren
- 3) Beginnend im Linksgalopp, 3 vollständige Zirkel nach links, die ersten beiden Zirkel groß und schnell, der 3. Zirkel klein und langsam. Galoppwechsel im Mittelpunkt der Bahn
- 4) 3 vollständige Zirkel nach rechts (im Rechtsgalopp), die ersten beiden Zirkel groß und schnell, der 3. Zirkel klein und langsam. Galoppwechsel im Mittelpunkt der Bahn
- 5) Weiter mit einem großen, schnellen Zirkel nach links, der nicht geschlossen wird. Lope entlang der rechten Seite der Bahn bis hinter den Mittelmarker – Rollback nach rechts – mind. 6 m von der Bande entfernt – kein Verharren
- 6) Zurück auf dem vorherigen Zirkel – nun auf der rechten Hand, der Zirkel wird nicht geschlossen. Lope entlang der linken Seite der Bahn bis hinter den Mittelmarker – Rollback nach links – mind. 6 m von der Bande entfernt – kein Verharren
- 7) Zurück auf dem vorherigen Zirkel – nun wieder auf der linken Hand, der Zirkel wird nicht geschlossen. Lope entlang der rechten Seite der Bahn bis hinter den Mittelmarker – Sliding Stop – mind. 6 m von der Bande entfernt. Rückwärtsrichten von mind. 3 m. Verharren, um das Ende der Prüfung anzuzeigen.

Der Reiter muss das Kopfstück (Bridle) zur Kontrolle des Bits vor dem Richter abnehmen.

Reining Pattern 12 (nur LK 4)

§ 7840 Reining-Pattern 12 (nur für LK 4)

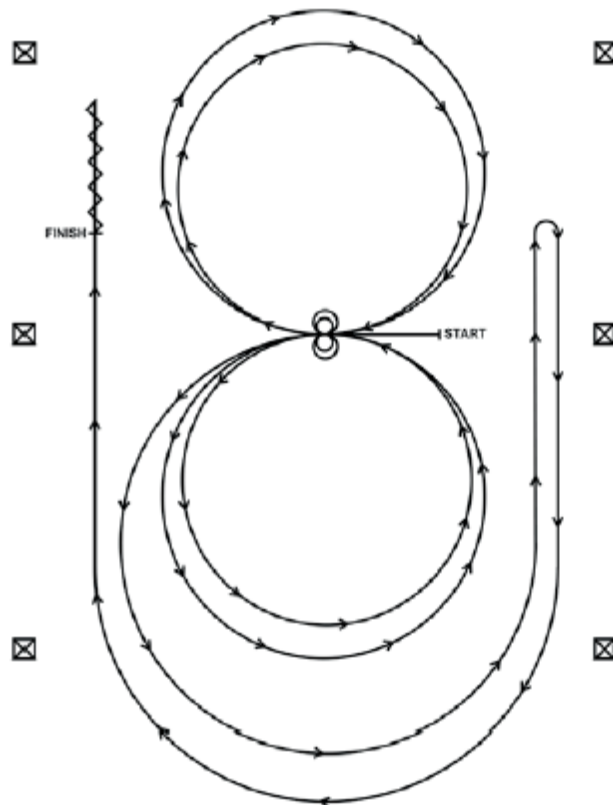

Einreiten im Schritt oder Trab zur Mitte der Bahn. Beginn der Aufgabe aus dem Schritt oder aus dem Halten. Beginnend in der Mitte der Bahn mit Blickrichtung auf die linke Bande.

- 1) Beginnend im Linksgalopp, 2 vollständige Zirkel nach links. Stop im Mittelpunkt der Bahn – verharren.
- 2) Volle 2 Spins nach links – verharren.
- 3) Beginnend im Rechtsgalopp, 2 vollständige Zirkel nach rechts. Stop im Mittelpunkt der Bahn – verharren.
- 4) Volle 2 Spins nach rechts – verharren.
- 5) Beginnend im Linksgalopp, einen großen, schnellen Zirkel auf der linken Hand, der nicht geschlossen ist. Run Down auf der rechten Seite der Arena mind. 6 m von der Bande entfernt, bis hinter den Mittelmarker – Stop – Rollback nach rechts.
- 6) Weiter im großen, schnellen Zirkel auf der rechten Hand, im Galopp entlang der linken Seite der Bahn, Run Down mind. 6 m von der Bande entfernt, bis hinter den Mittelmarker – Stop – Rückwärtsrichten von mind. 3 m – verharren, um das Ende der Prüfung anzuzeigen.

Der Reiter muss das Kopfstück (Bridle) zur Kontrolle des Bits vor dem Richter abnehmen.

Superhorse Pattern 4 (20x40 m)

§7706 Superhorse-Pattern 4 (auch für 20x40m geeignet)

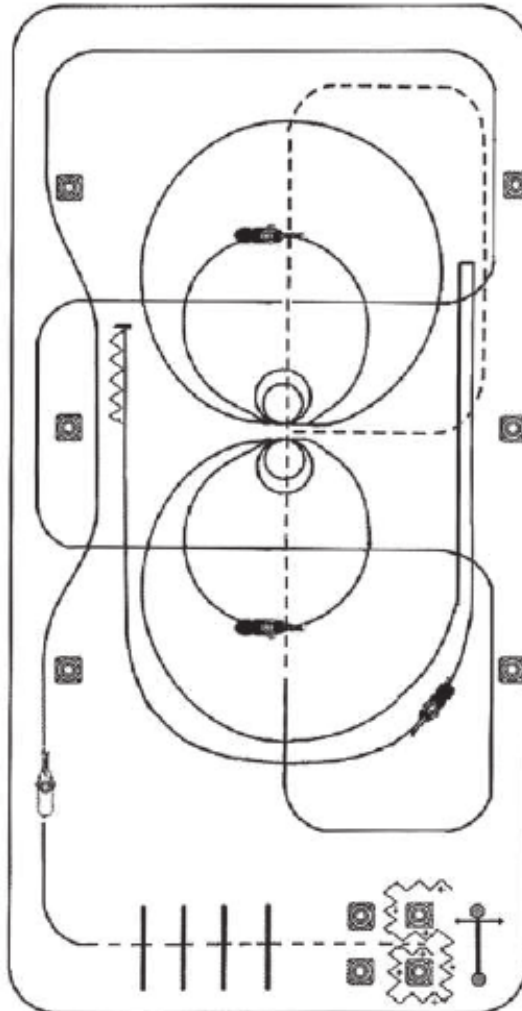

- 1) Öffnen, Durchreiten und Schließen des Tores
- 2) Rückwärtsrichten um die Pylonen
- 3) Antraben zwischen den Pylonen durch, über die Stangen
- 4) Nach den Stangen Angaloppieren zum Rechtsgalopp
- 5) 2 fliegende Galoppwechsel auf der langen Seite, 2 fliegende Galoppwechsel mit Seitenwechsel, an der kurzen Seite abwenden
- 6) In Höhe des ersten Makers Übergang zum Jog bis zur gegenüberliegenden kurzen Seite, rechts abwenden bis zum Mittelmarker, weiter bis zum Mittelpunkt
- 7) Hier Stoppen, 2 Spins rechts
- 8) 2 Zirkel rechts: 1. groß und schnell, 2. klein und langsam
- 9) Stoppen, 2 Spins links
- 10) 1 3/4 Zirkel links: 1. klein und langsam, 2. nicht schließen und Run Down bis hinter den Mittelmarker, Stop, Rollback rechts (mindestens 3 m von der Bande entfernt)
- 11) Zurück auf den vorherigen Zirkel, gerader Run Down, hinter dem Mittelmarker Sliding Stop, mind. 3 m rückwärtsrichten

Ranch Riding Pattern 14 (20x40 m)

LK 4/5 A/B

05/2015



2015 Ranch Riding Pattern 14 (Arenagröße mind. 20x40):
LK 4/5 A/B

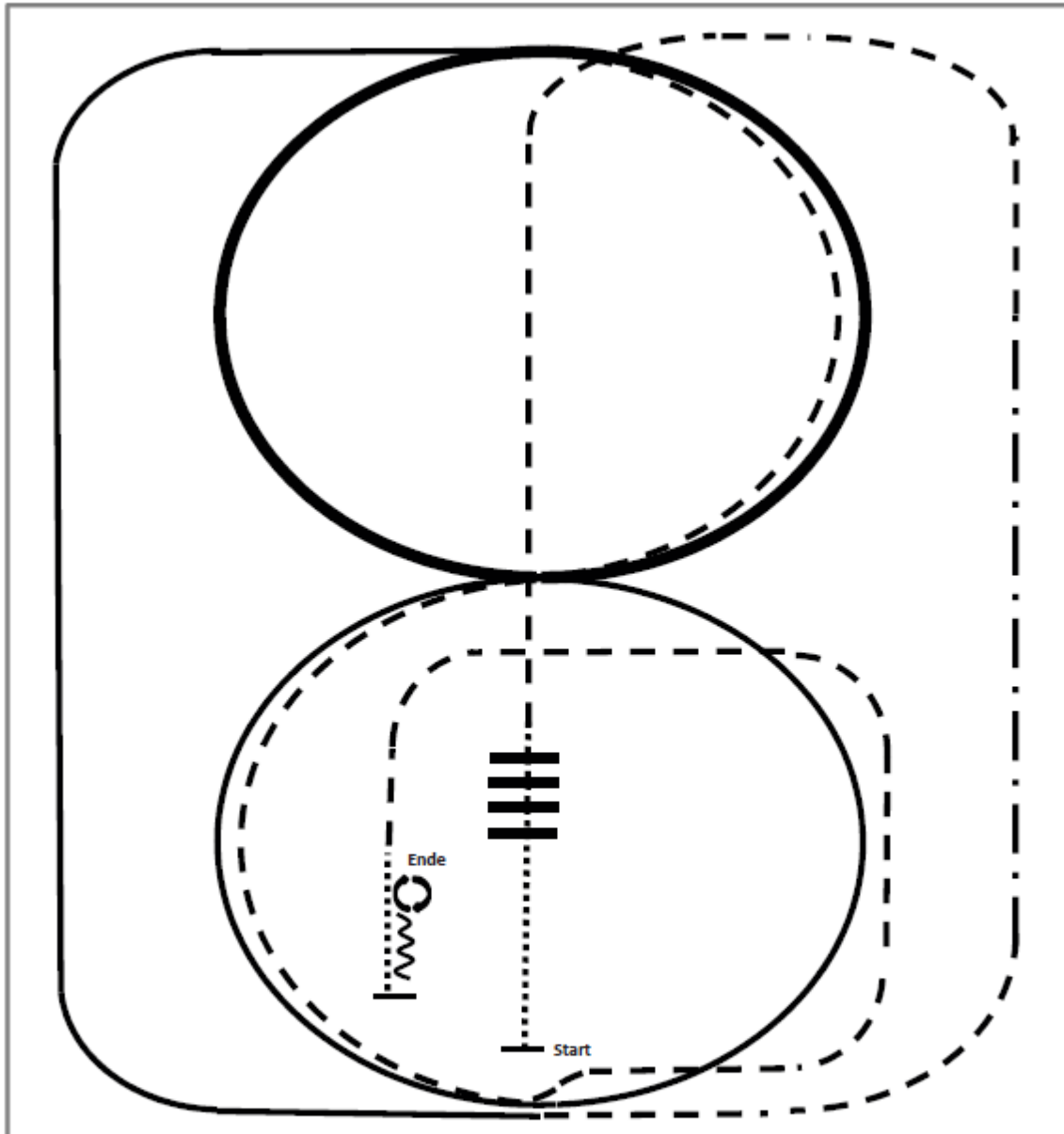

- 1.Walk
- 2.Walk over
- 3.Trot
- 4.Ext. Trot, Trot
- 5.Lope right lead
- 6.Ext. Lope circle right lead
- 7.Trot (2x ½ circle)

- 8.Lope left lead circle
- 9.Trot
- 10.Walk
- 11.Stop, Back
- 12.Turn right 180°
- 13.Turn left 180°

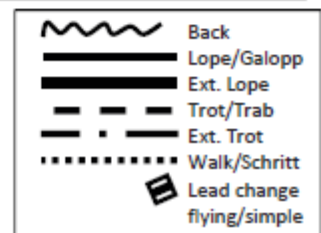

Ranch Riding Pattern 3 (20x40 m)

LK 1-3 A/B

05/2015



2015 Ranch Riding Pattern 3 (Arenagröße mind. 20x40):
LK 1-3 A/B

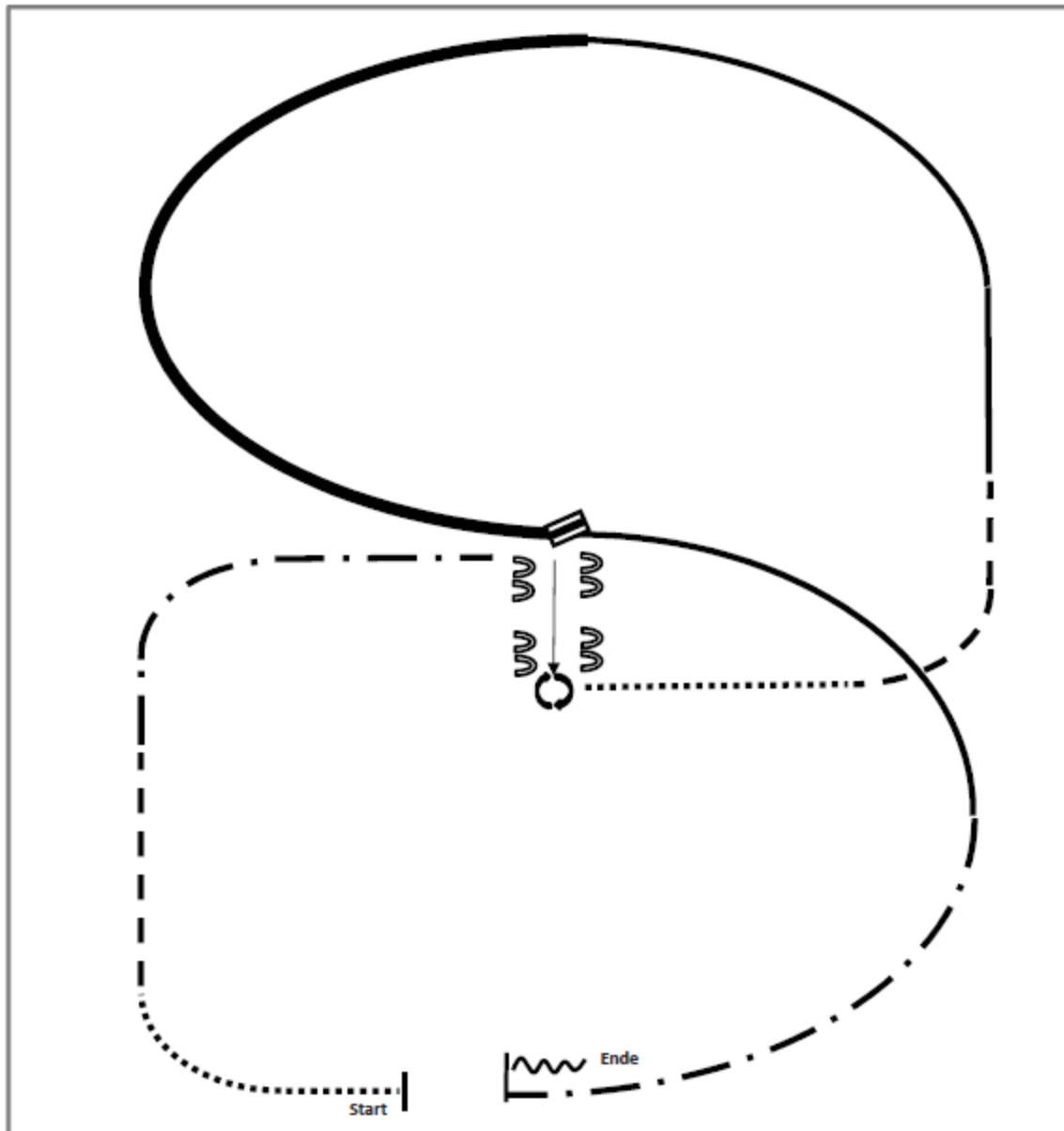

- | | |
|--|-----------------------|
| 1.Walk | 7.Trot |
| 2.Trot | 8.Lope left lead |
| 3.Ext. Trot to the center | 9.Ext. Lope left lead |
| 4.Stop, Sidepass right | 10.Change leads |
| 5.Turn 360° each direction
(either way first) | 11.Lope right lead |
| 6.Walk | 12.Ext. Trot |
| | 13.Stop, Back |

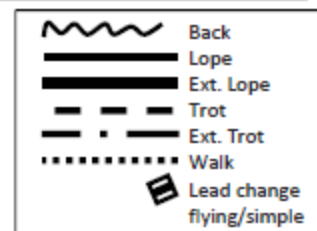

Ranch Riding Pattern 1 (20x40 m)

Q LK 1/2 A/B



2015 Ranch Riding Pattern 1 (Arenagröße mind. 20x40):
Q LK 1/2 A/B

05/2015

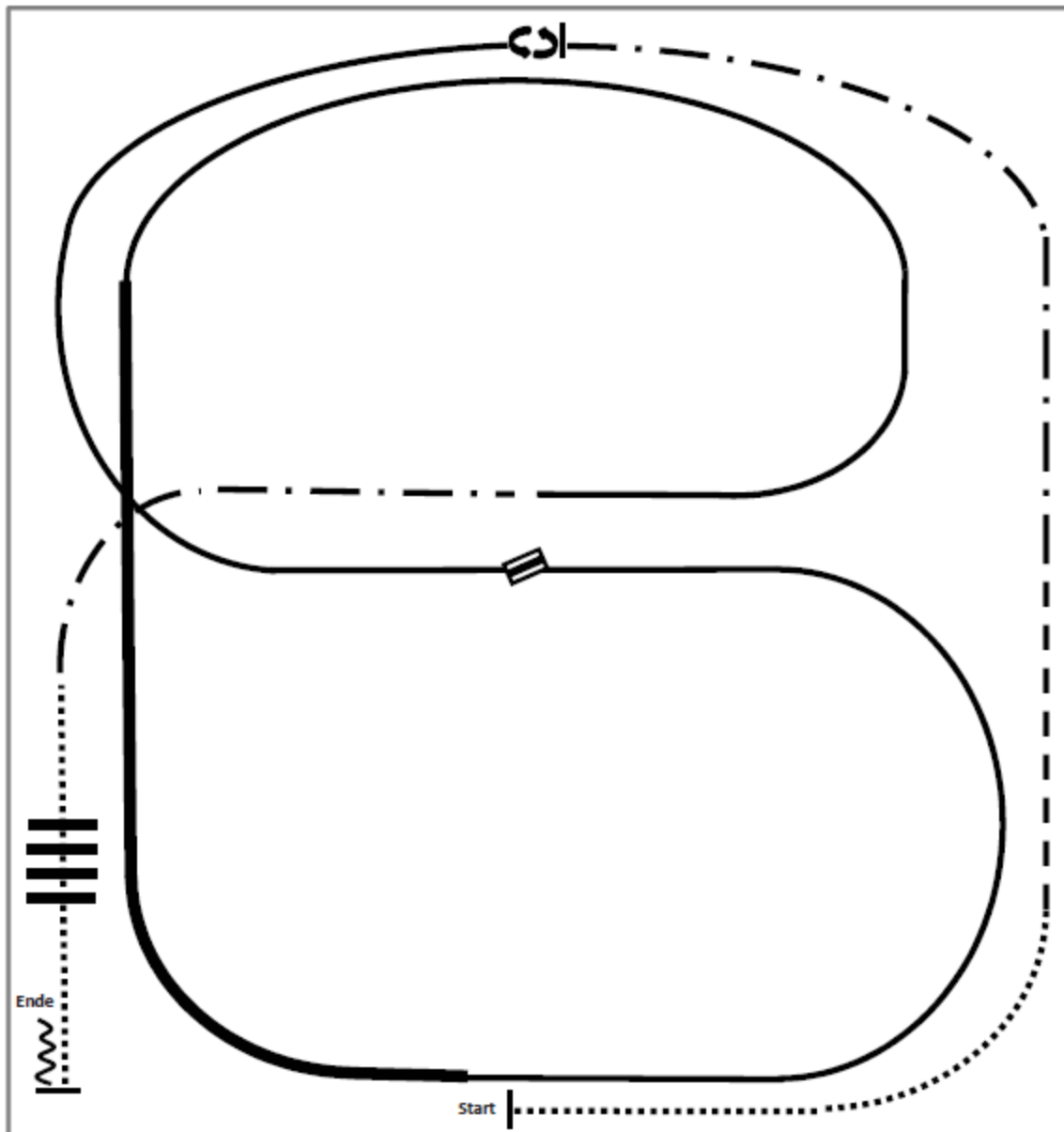

- 1.Walk
- 2.Trot
- 3.Ext. Trot, Stop
- 4.Turn left 360°
- 5.Lope left lead
- 6.Change leads
- 7.Lope right lead

- 8.Ext. Lope right lead
- 9.Lope right lead
- 10.Ext. Trot
- 11.Walk over
- 12.Stop, Back

