

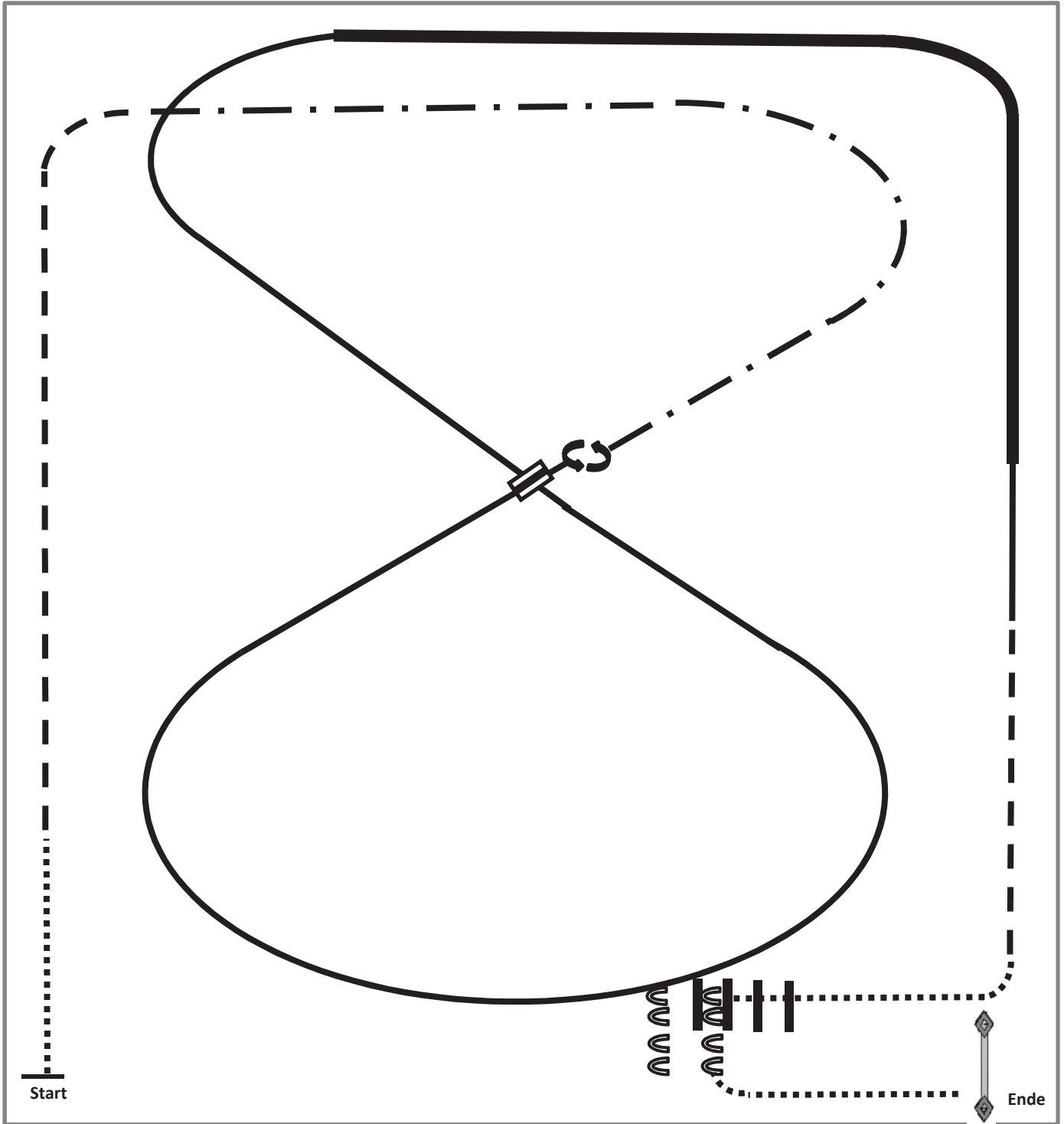

2015 Ranch Riding Pattern 12 (Arenagröße mind. 20x40): LK 1-3 A/B



- 1.Walk
- 2.Trot
- 3.Ext. Trot
- 4.Stop, Turn left 360°
- 5.Lope left lead
- 6.Change leads
- 7.Lope right lead

- 8.Ext. Lope right lead, Lope right lead
- 9.Trot
- 10.Walk
- 11.Walk over
- 12.Sidepass left, Turn left 180°
- 13.Gate right hand push

	Back
	Lope
	Ext. Lope
	Trot
	Ext. Trot
	Walk
	Lead change flying/simple



2015 Ranch Riding Pattern 14 (Arenagröße mind. 20x40): LK 4/5 A/B

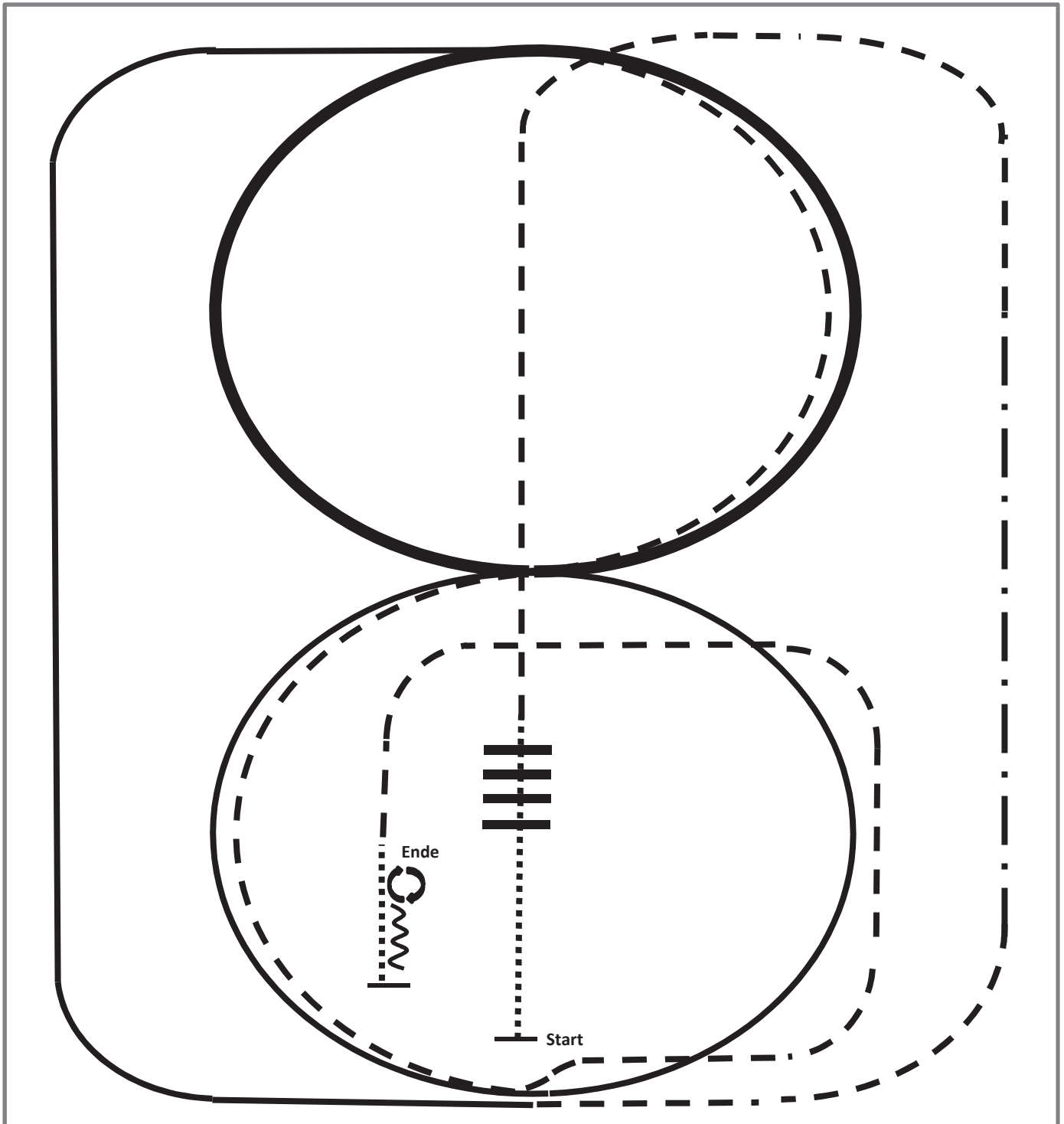

- 1.Walk
- 2.Walk over
- 3.Trot
- 4.Ext. Trot, Trot
- 5.Lope right lead
- 6.Ext. Lope circle right lead
- 7.Trot (2x 1/2 circle)

- 8.Lope left lead circle
- 9.Trot
- 10.Walk
- 11.Stop, Back
- 12.Turn right 180°
- 13.Turn left 180°

	Back
	Lope/Galopp
	Ext. Lope
	Trot/Trab
	Ext. Trot
	Walk/Schritt
	Lead change flying/simple

Edition Westernshop TH 1-3

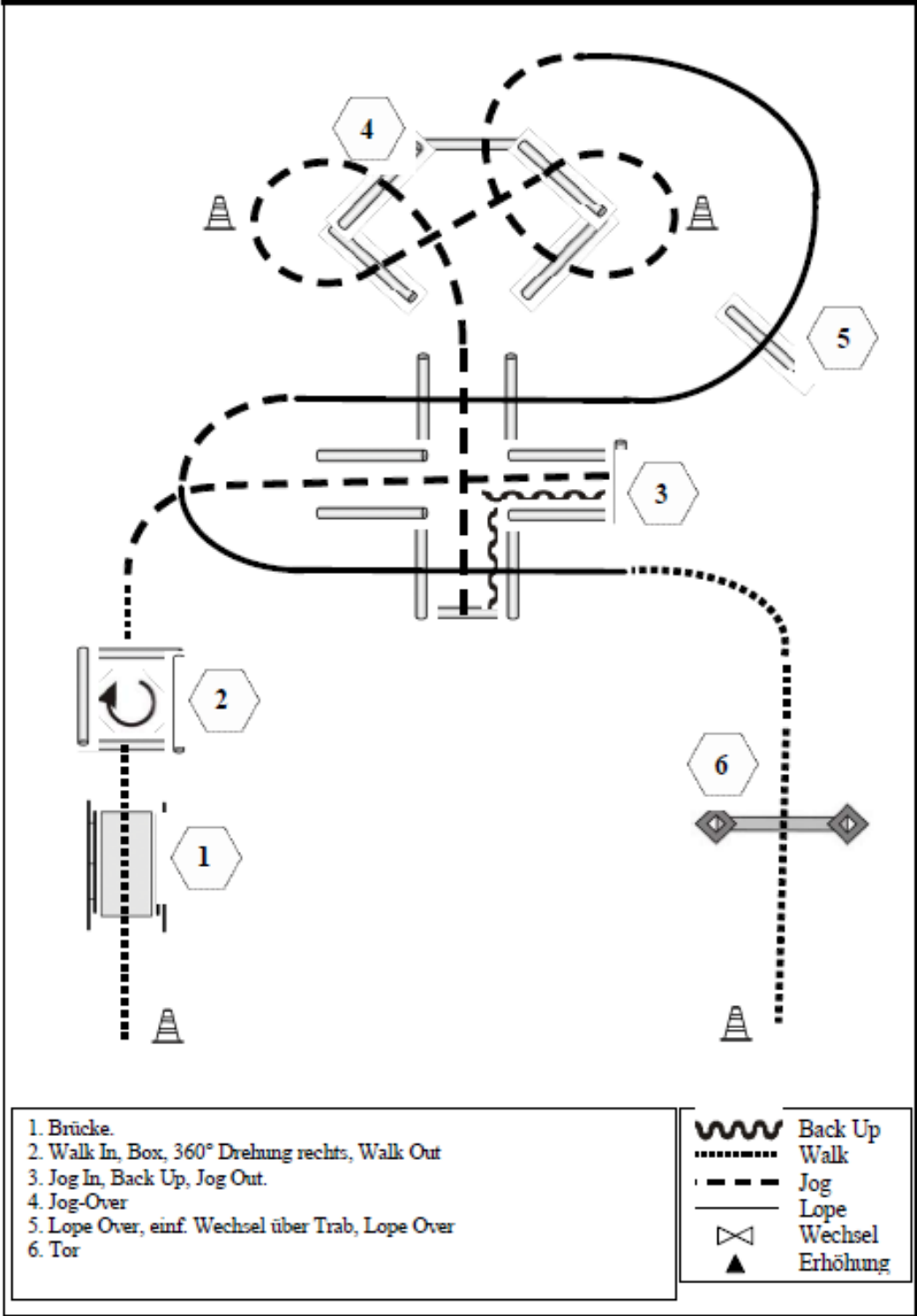

Patternliste:

WR LK 1/2 A/B	#8
SuHo 1/2 A/B	#4
SO 3 Trainingstall Kayser RR 4/5 A/B	#3 LK 4/5 2017
SO 4 Trainingstall Kayser RR 1-3A/B	#2 LK3 2017
RN LK 4 A/B	#14
RN LK 1-3 A/B	#13
RR 4/5 A/B	#14 2015
RR 1/2 A/B	#13 2015
RR 3 A/B	#12 2015

§ 7841 Reining-Pattern 13

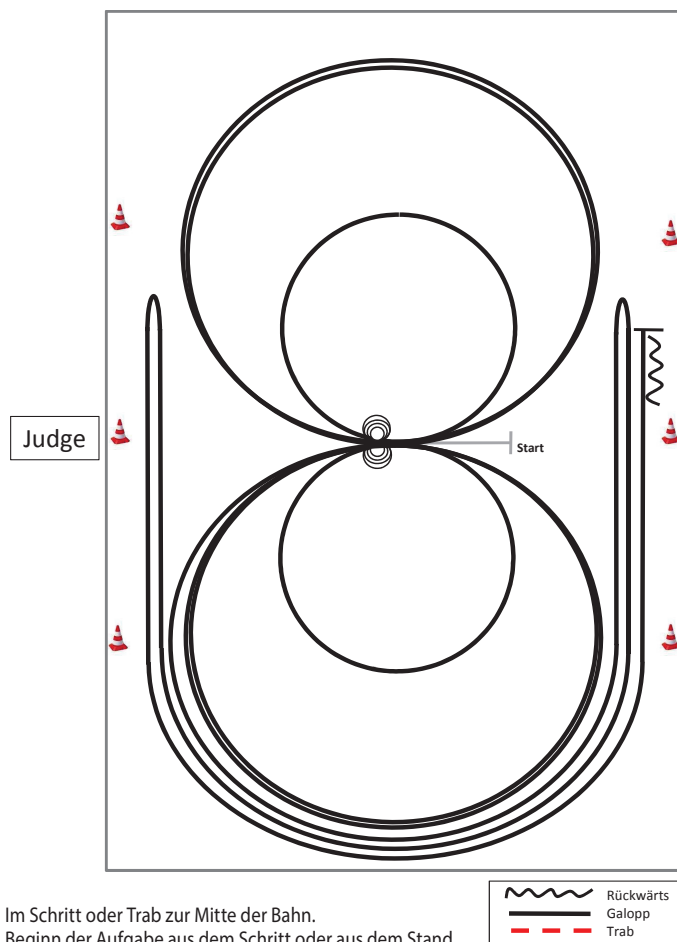

Im Schritt oder Trab zur Mitte der Bahn.

Beginn der Aufgabe aus dem Schritt oder aus dem Stand.

- 1) 2 Zirkel Galopp (**links**), 1.groß und schnell, **2.klein** und langsam, stop bei X.
- 2) 4 Spins **links**, verharren.
- 3) 2 Zirkel Galopp (**rechts**), 1.groß und schnell, **2.klein** und langsam, stop bei X.
- 4) 4 Spins **rechts**, verharren.
- 5) 1 Zirkel Galopp (**links**) groß und schnell, Galoppwechsel bei X, 1 Zirkel Galopp (**rechts**) groß und schnell, Galoppwechsel bei X (figure 8).
- 6) Galopp (**links**) auf dem Zirkel, der nicht geschlossen wird, run down entlang der langen Seite, sliding stop mind. 6m von der Bande entfernt hinter dem **Mittelmarker**, rollback **rechts**, kein Verharren.
- 7) Galopp (**rechts**) auf dem Zirkel, der nicht geschlossen wird, run down entlang der langen Seite, sliding stop mind. 6m von der Bande entfernt hinter dem **Mittelmarker**, rollback **links**, kein Verharren.
- 8) Galopp (**links**) auf dem Zirkel, der nicht geschlossen wird, run down entlang der langen Seite, sliding stop mind. 6m von der Bande entfernt hinter dem **Mittelmarker**, Rückwärtsrichten mind. 3m, verharren.

Der Reiter muss das Kopfstück zur Gebisskontrolle vor dem Richter abnehmen.

§ 7842 Reining-Pattern 14 (nur für LK 4)

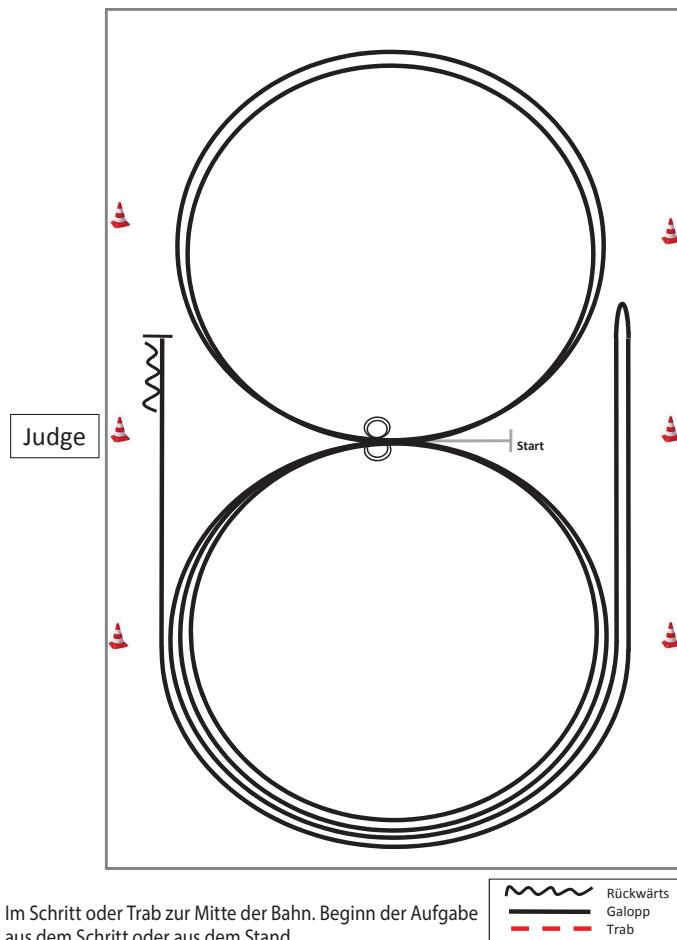

Im Schritt oder Trab zur Mitte der Bahn. Beginn der Aufgabe aus dem Schritt oder aus dem Stand.

- 1) 2 Zirkel Galopp (**links**), stop bei X, Verharren.
- 2) 2 Spins **links**, verharren.
- 3) 2 Zirkel Galopp (**rechts**), stop bei X, Verharren.
- 4) 2 Spins **rechts**, verharren.
- 5) Galopp (**links**) auf dem Zirkel, der nicht geschlossen wird, run down entlang der langen Seite, stop mind. 6m von der Bande entfernt hinter dem **Mittelmarker**, rollback **rechts**, kein Verharren.
- 6) Galopp (**rechts**) auf dem Zirkel, der nicht geschlossen wird, run down entlang der langen Seite, stop mind. 6m von der Bande entfernt hinter dem **Mittelmarker**, Rückwärtsrichten mind. 3m, verharren.

Der Reiter muss das Kopfstück zur Gebisskontrolle vor dem Richter abnehmen.

Pattern RR 2017 #2: LK 3 A/B (auch für Hallen und Plätze 20x40m geeignet)

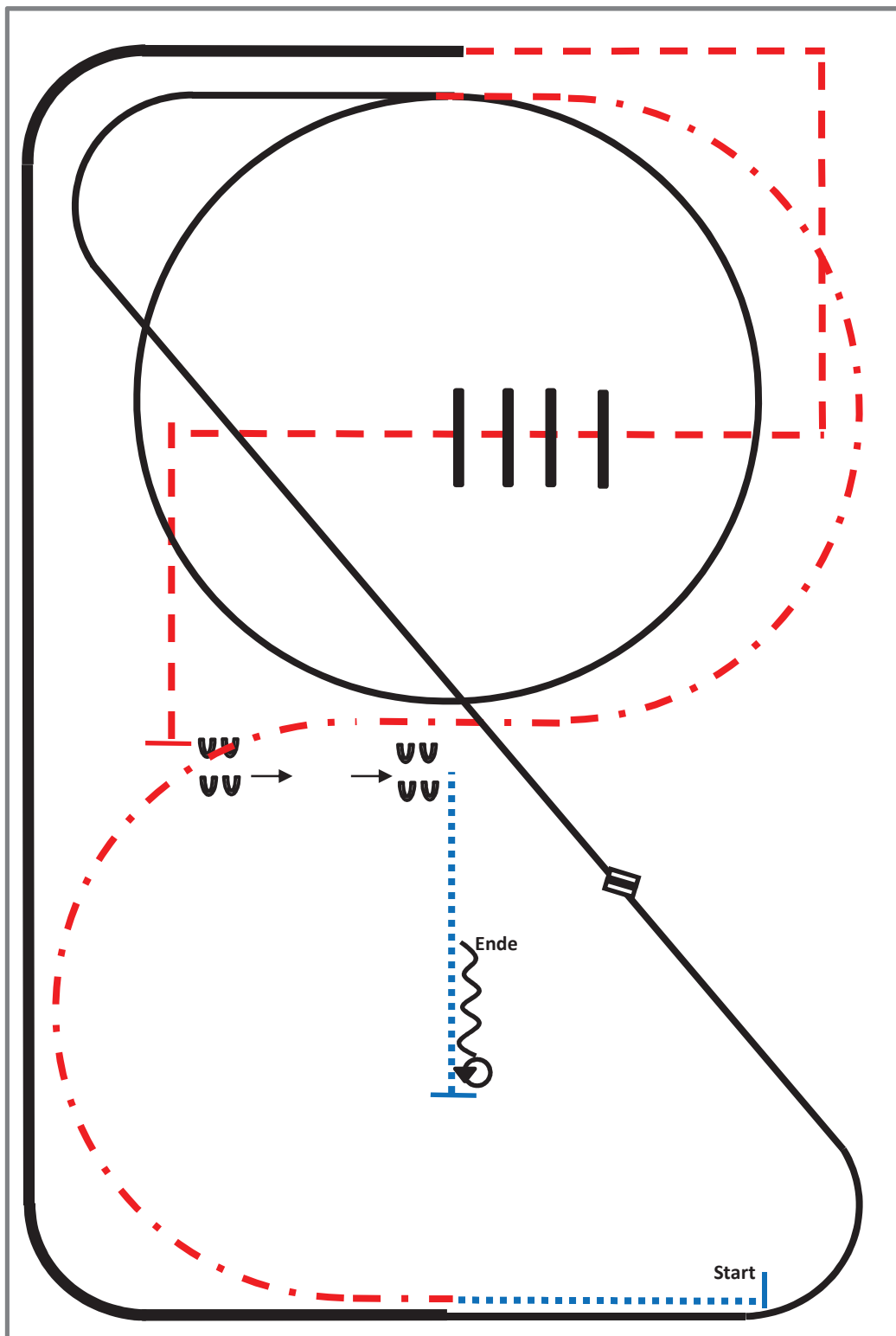

- 1) Walk.
- 2) Extended trot, trot.
- 3) Lope left lead one circle, lope left lead.
- 4) Lead change.
- 5) Lope right lead.
- 6) Extended lope.
- 7) Trot corners.
- 8) Trot over, trot.
- 9) Stop, sidepass left.
- 10) Walk, stop.
- 11) 360° turn right or left, back.

	Back
	Lope
	Ext. Lope
	Trot
	Ext. Trot
	Walk
	Lead change flying/simple

Pattern RR 2017 #3: LK 4/5 A/B (auch für Hallen und Plätze 20x40m)

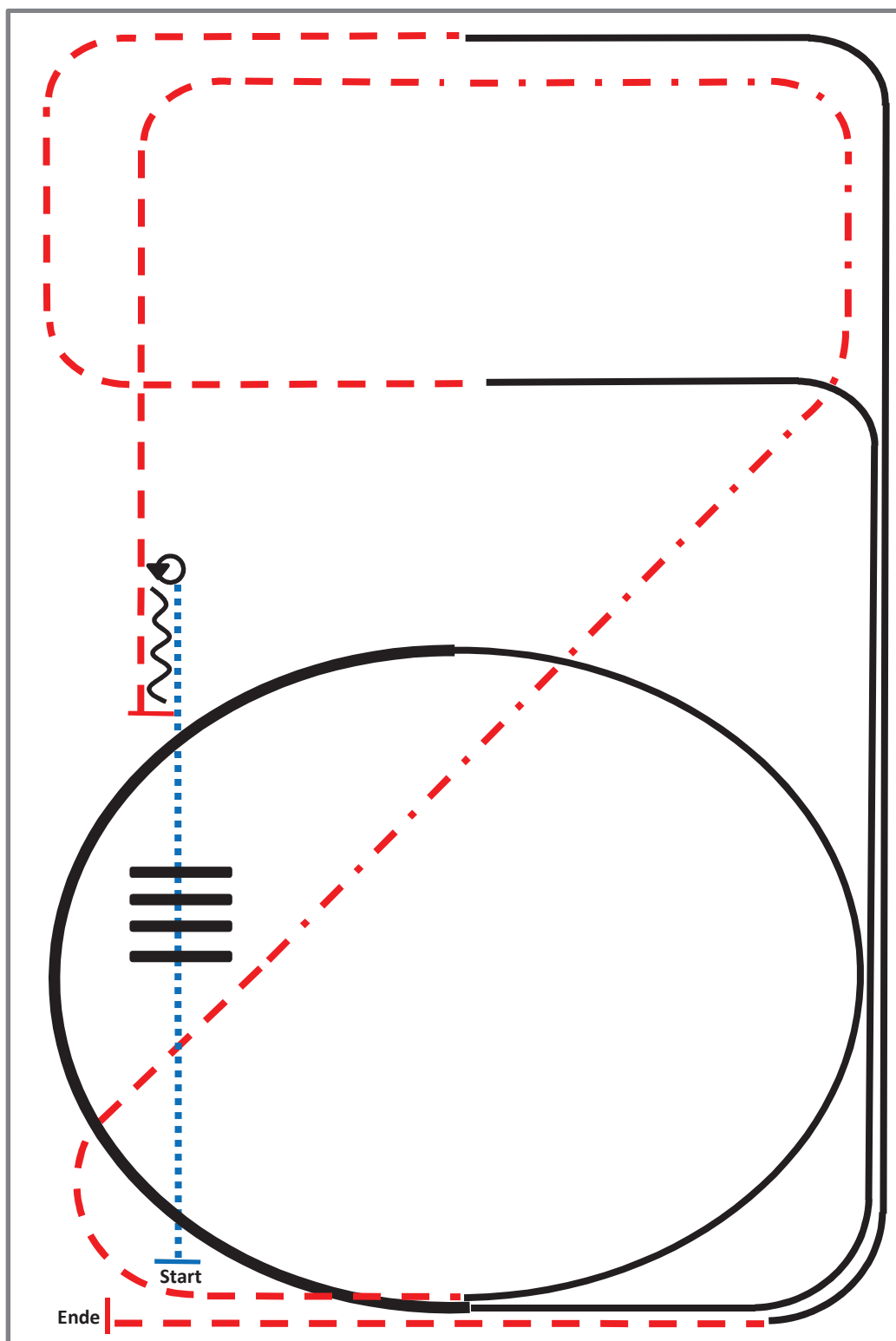

- 1) Walk.
- 2) Walk over, walk.
- 3) Stop, 360° turn left or right.
- 4) Back.
- 5) Trot.
- 6) Extended trot, trot.
- 7) Lope left lead.
- 8) Extended lope, lope.
- 9) Trot.
- 10) Lope right lead.
- 11) Trot, stop.

	Back
	Lope
	Ext. Lope
	Trot
	Ext. Trot
	Walk
	Lead change flying/simple

Sonderprüfung
Ranch Trail

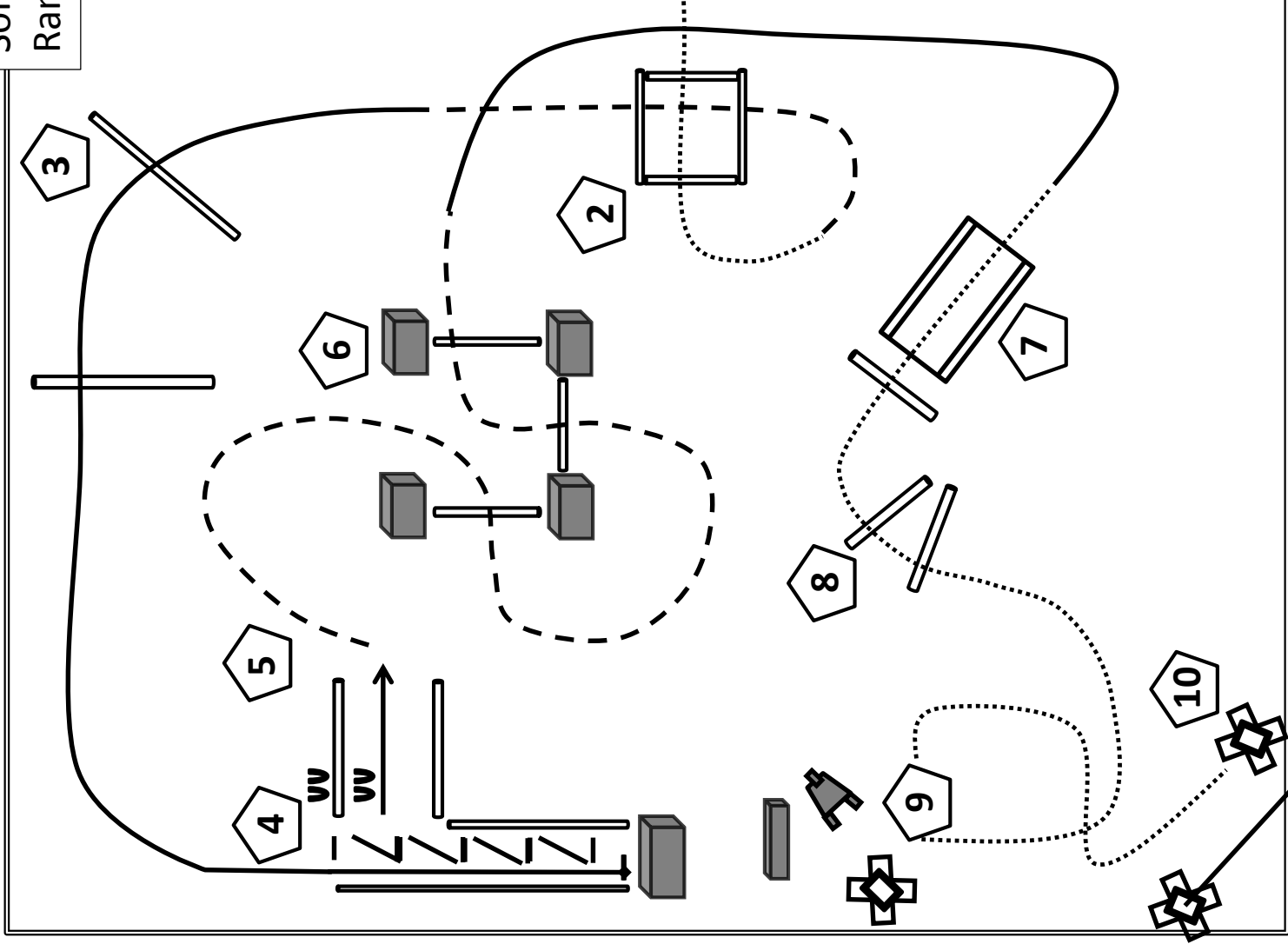

- | | | | |
|---|--------------------------|----|-------------------------|
| 1 | Berg + Graben | 7 | Rechtsgalopp + Brücke |
| 2 | Schritt Box, Trabstangen | 8 | Schrittstangen |
| 3 | Galoppstangen, Stop | 9 | Ground Tie + Schubkarre |
| 4 | Rückwärts | 10 | Tor |
| 5 | Seitwärts | | |
| 6 | Trabslalom | | |

- Schritt
 - - - - - Trab
 _____ Galopp
 I N N N N Rückwärts

SSH 1 - 3

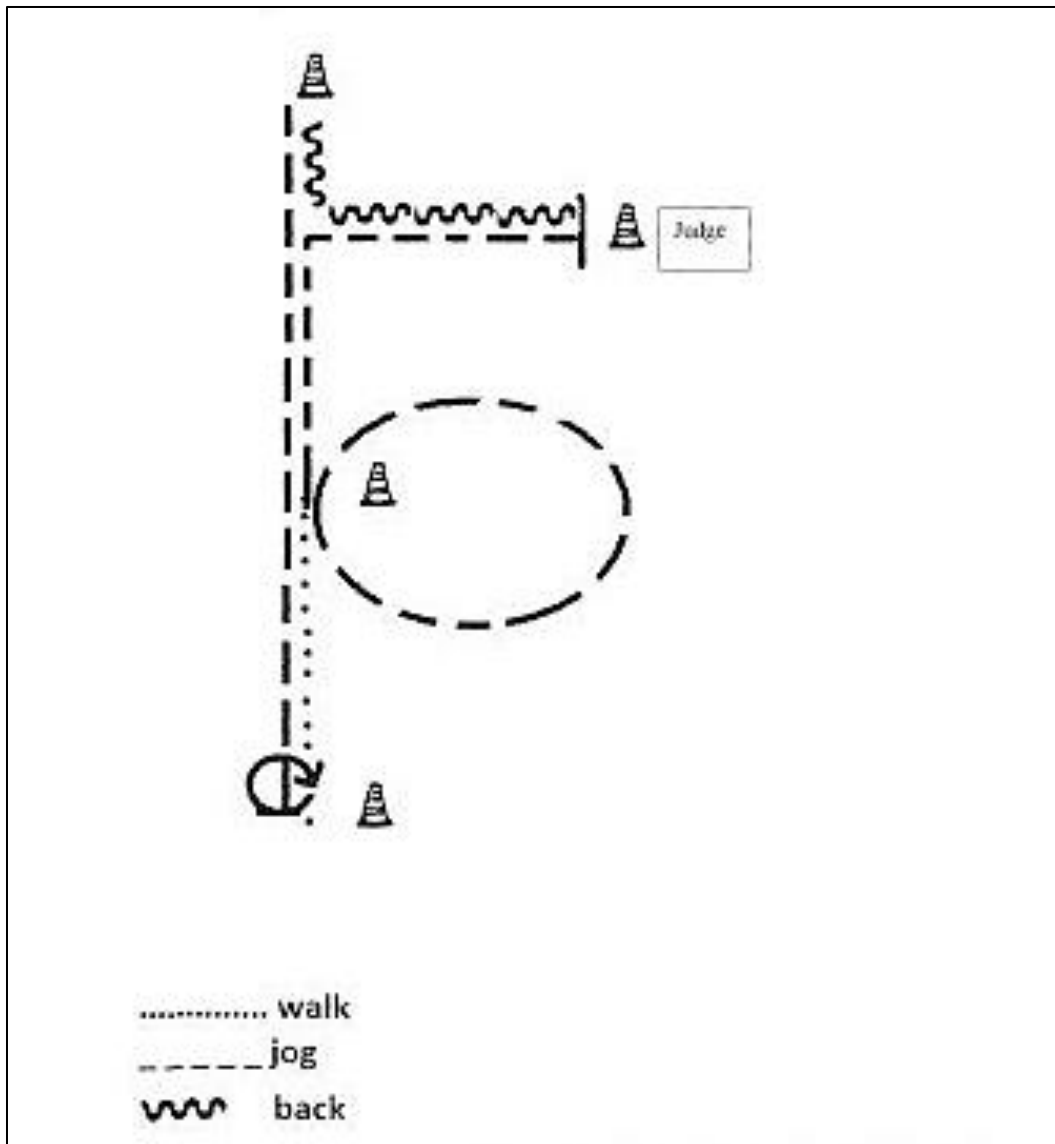

Walk, Jogvolte um die zweite Pylone

Jog zum Richter, Set up

Back up um die Ecke

Jog bis zur letzten Pylone, 180° HHW rechts

SSH LK 4/5

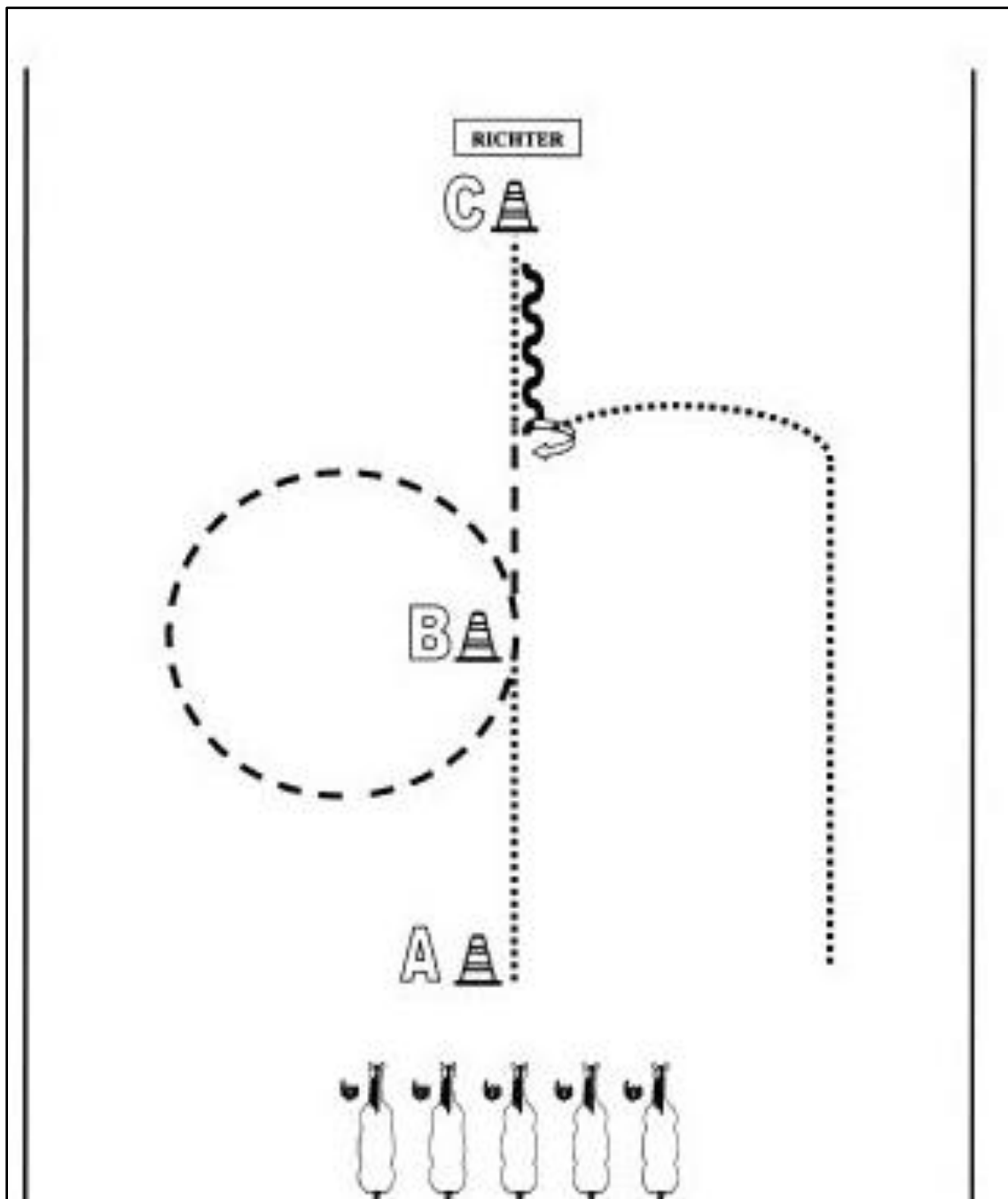

Von A nach B Schritt
Bei B antraben und um B eine Trabvolte
Weiter zu C im Trab, kurz vor C Schritt
Bei C anhalten und Set Up vor dem Richter
Rückwärtsrichten, 90° HHW rechts
Im Schritt zurück ins Line-Up

§ 7706 Superhorse-Pattern 4 (auch für eine 20x40m Arena geeignet)

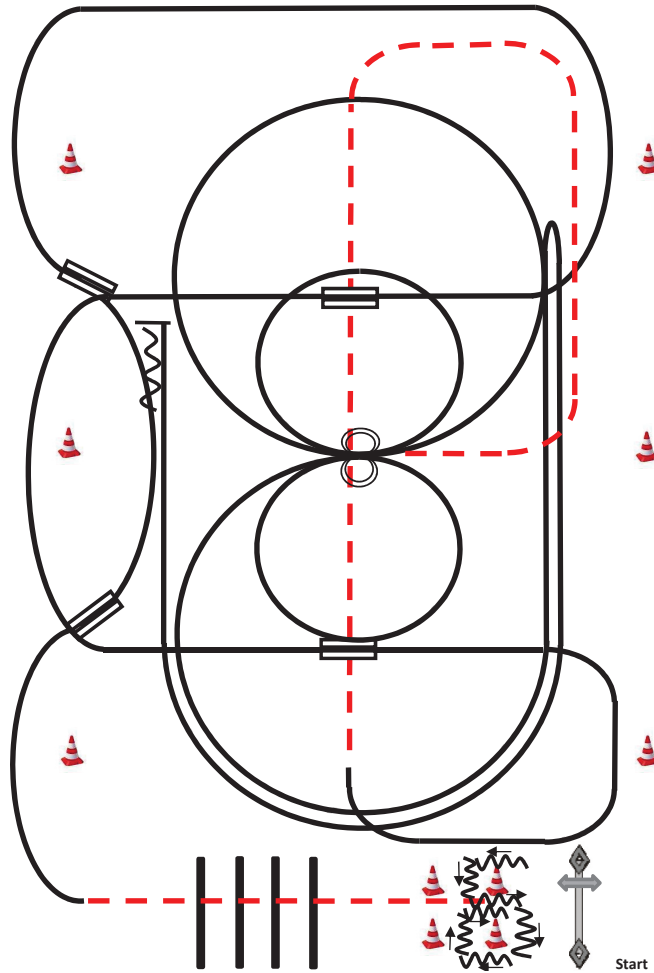

- 1) Tor.
- 2) Rückwärtsrichten Pylonen.
- 3) Trab, Trabstangen.
- 4) 4 Galoppwechsel: 1.+2. Galoppwechsel auf der Linie, 1.+2. Galoppwechsel mit Seitenwechsel.
- 5) Jog auf Höhe des ersten Markers, Jog auf der Mittellinie, Jog bis X.
- 6) Stop, 2 Spins **rechts**.
- 7) 2 Zirkel Galopp (**rechts**), 1. groß und schnell, **2.klein** und langsam.
- 8) Stop, 2 Spins **links**.
- 9) 1 Zirkel (**links**) klein und langsam, Galopp (**links**) auf dem Zirkel, der nicht geschlossen wird, run down entlang der langen Seite, sliding stop mind. 6m von der Bande entfernt hinter dem **Mittelmarker**, rollback **rechts**, kein Verharren.
- 10) Galopp (**rechts**) auf dem Zirkel, der nicht geschlossen wird, run down entlang der langen Seite, sliding stop mind. 6m von der Bande entfernt hinter dem **Mittelmarker**, Rückwärtsrichten mind. 3m.

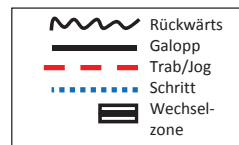

TH LK 1/2

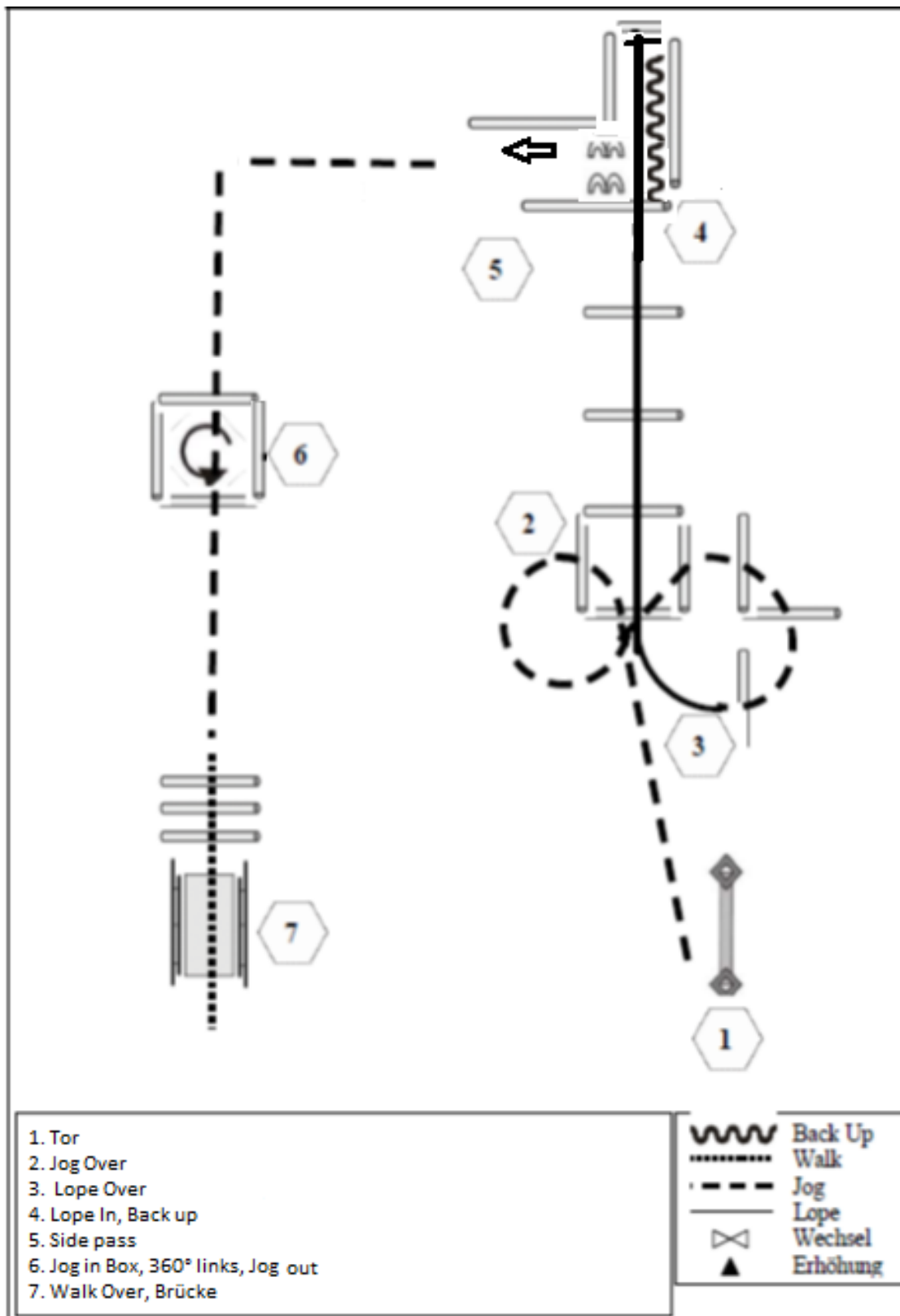

TH LK 3

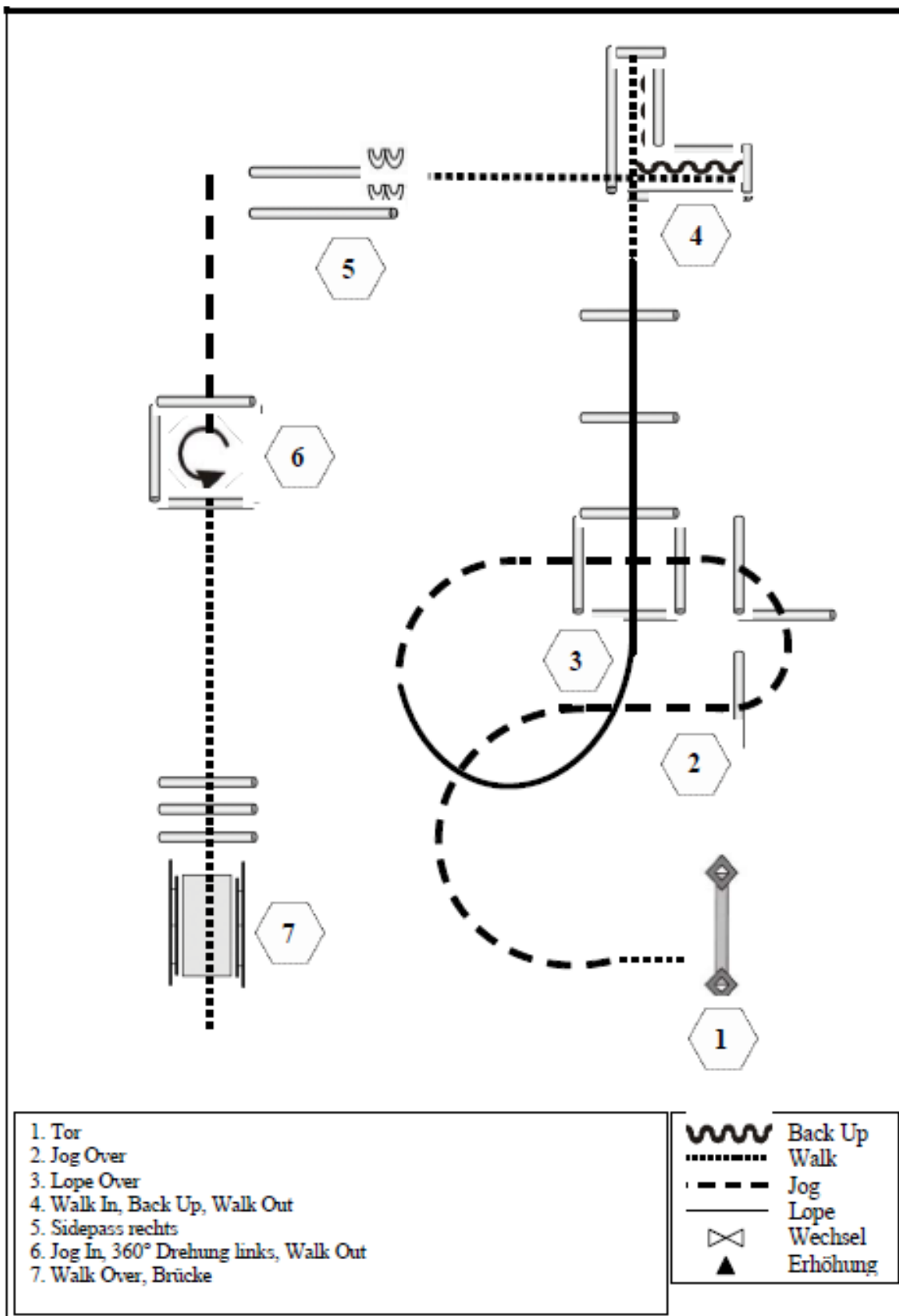



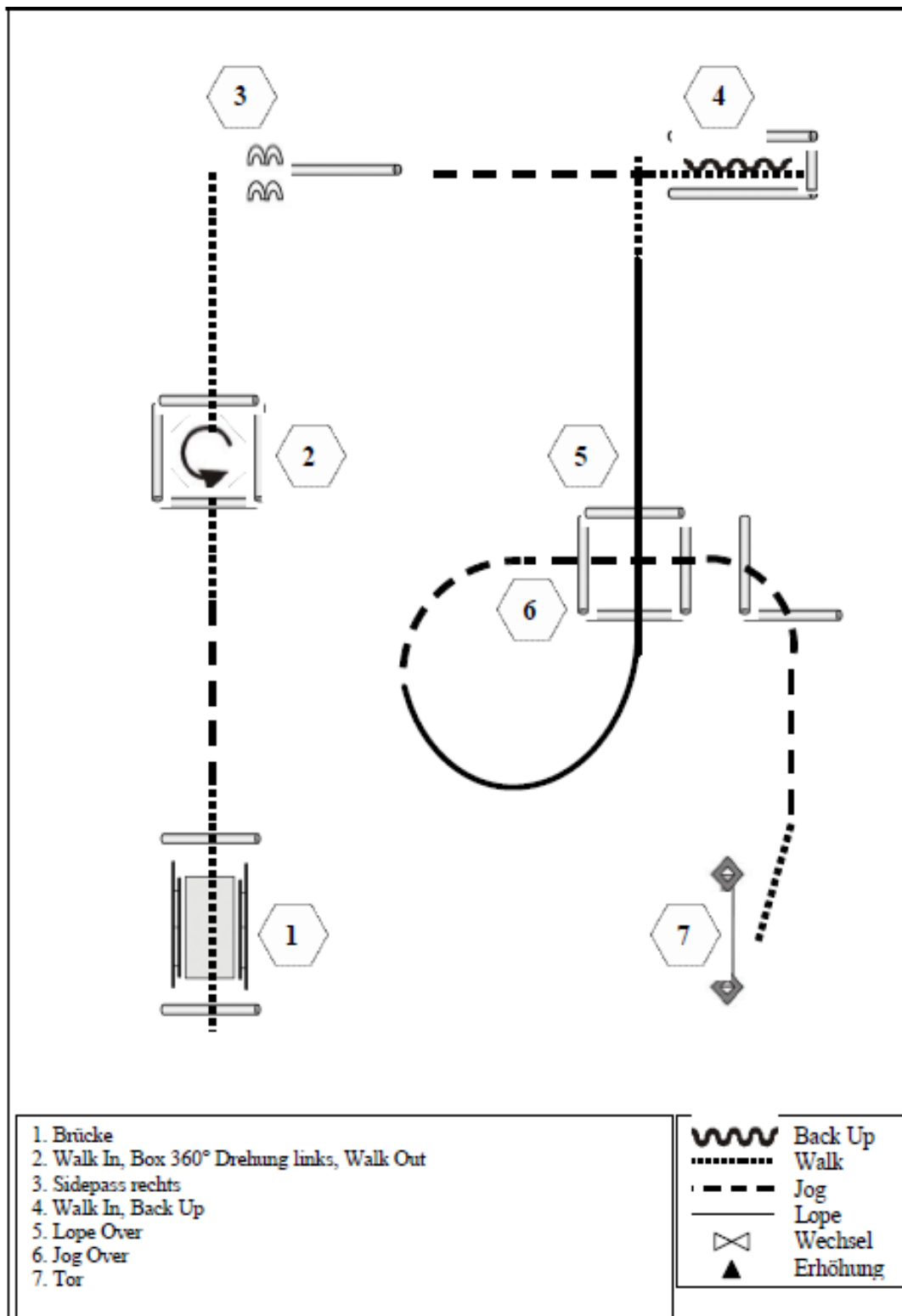

TH LK 4 – 5

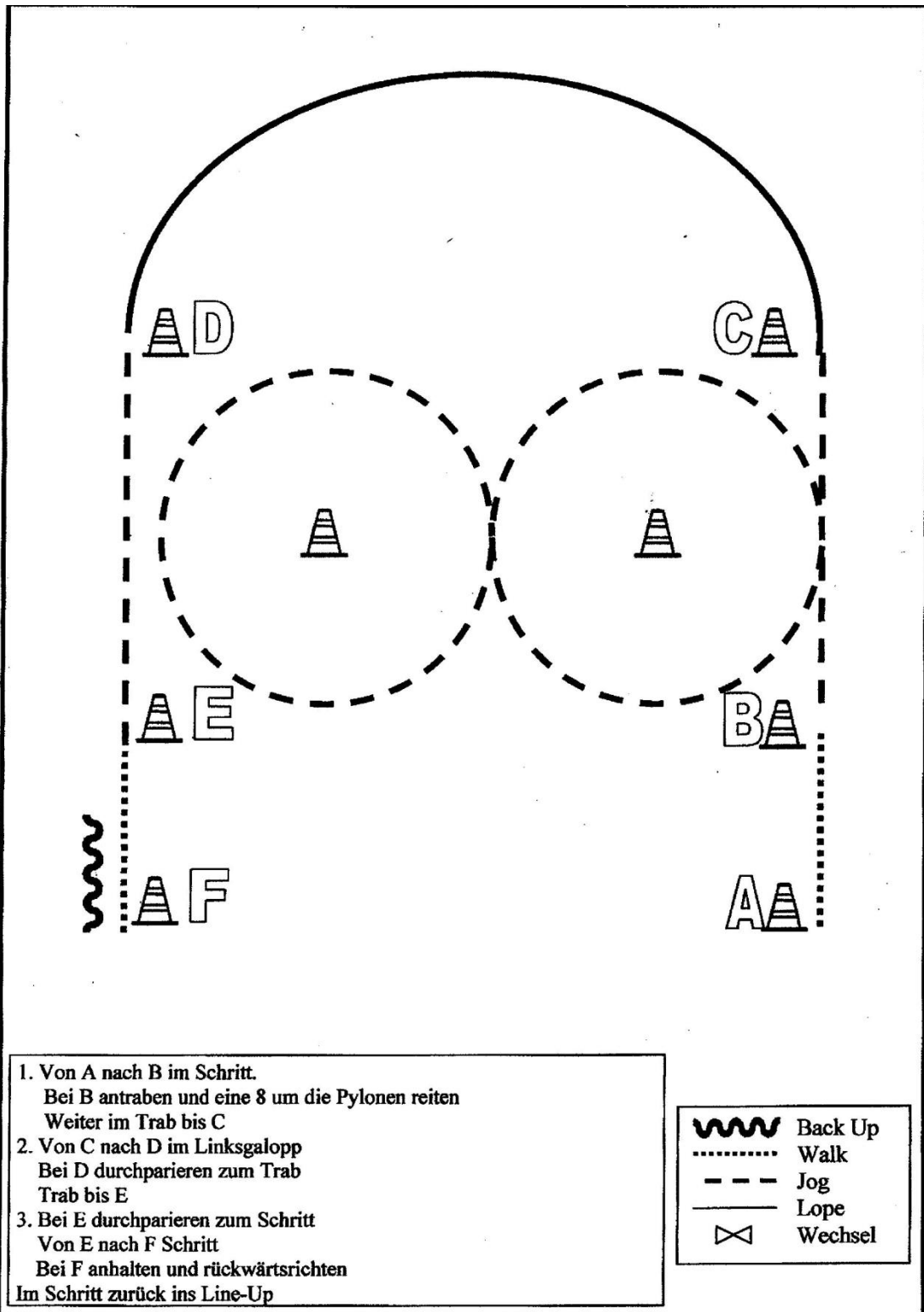

WHS LK 4-5





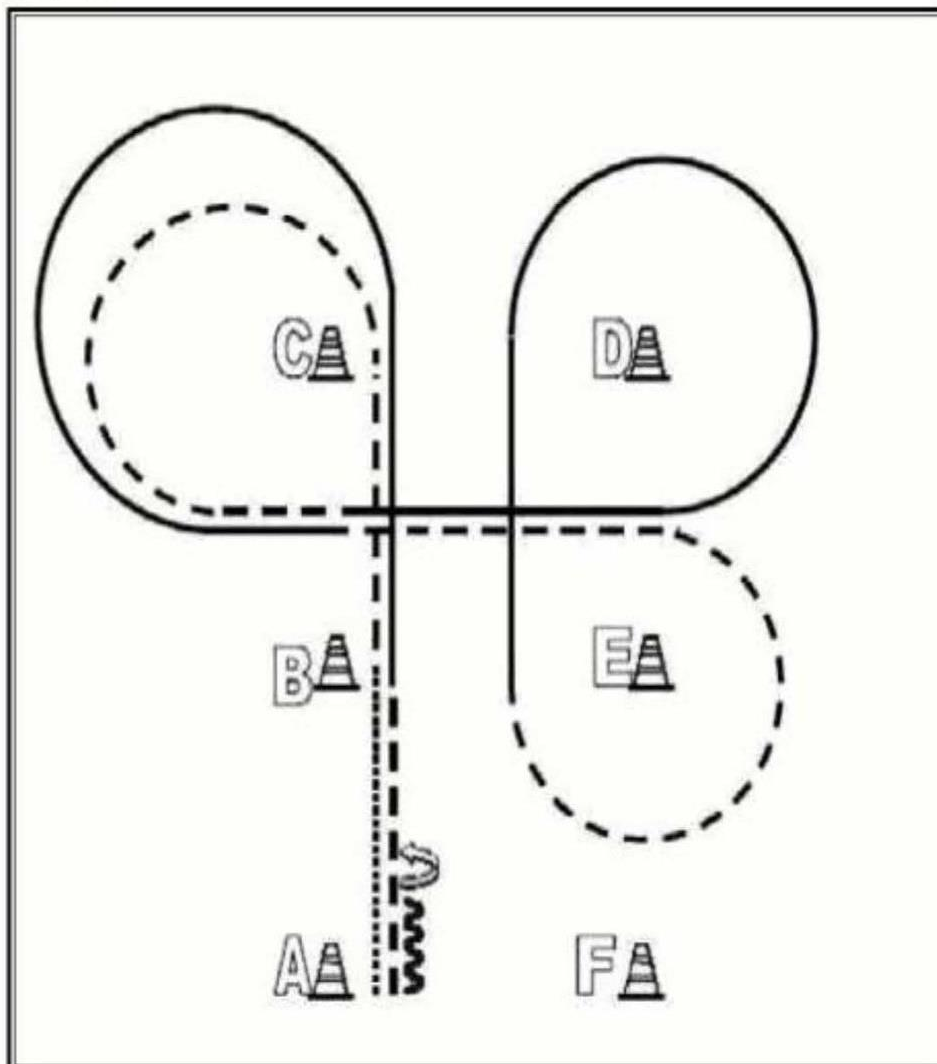

1. Von A nach B im Schritt.
Bei B antraben und eine 8 um die Pylonen reiten
Weiter im Trab bis C
2. Von C nach D im Linksgalopp
Bei D durchparieren zum Trab
Trab bis E
3. Bei E durchparieren zum Schritt
Von E nach F Schritt
Bei F anhalten und rückwärtsrichten
Im Schritt zurück ins Line-Up

	Back Up
	Walk
	Jog
	Lope
	Wechsel

WHS LK 1-2



1. Von A nach B Walk
 Von B nach C Jog
 Jog Volte um C
2. Zwischen B/C Lope links und weiter zu D
 Lope-Volte um D und weiter zu E
 Bei E Jog und Jog-Volte um E und weiter bis zwischen B/C
3. Bei C Lope rechts und Volte um C
 Lope bis B, Bei B Jog und weiter bis A
 Bei A anhalten, rückwärtsrichten, 360° HHW links

	Back Up
	Walk
	Jog
	Lope
	Wechsel

WHS LK 3

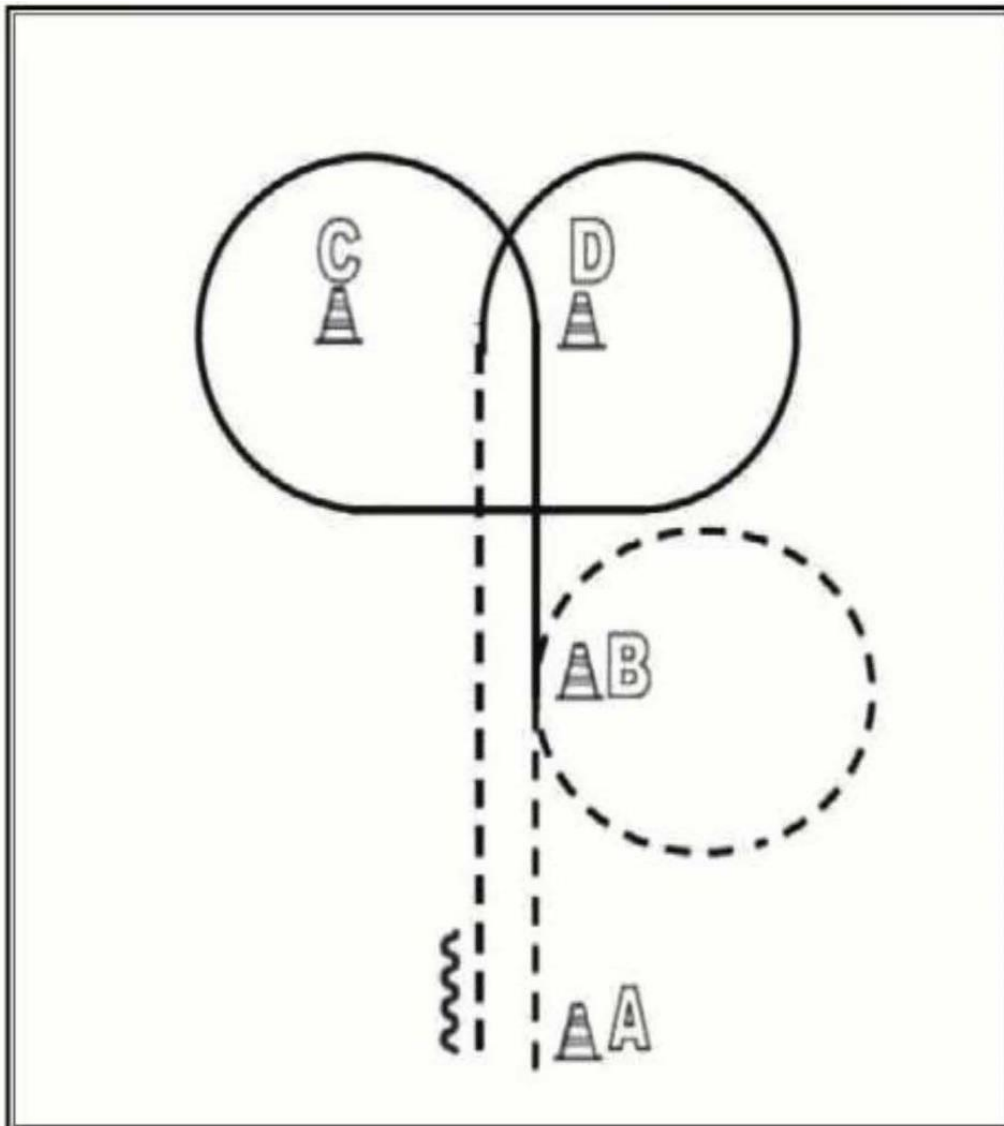

1. Beginnend bei A im Jog bis B.
Bei B eine Jog-Volte rechts um B reiten
2. Bei B links angaloppieren, eine $\frac{3}{4}$ Volte um C,
dann weiter zu D und eine $\frac{3}{4}$ Volte um D reiten
3. Bei D durchparieren zum Jog und weiter zu A.
Bei A Stopp und mind. Eine Pferdelänge
rückwärts richten.
4. Im Schritt zurück in den Warm-Up-Bereich.

§ 7609 Western Riding-Pattern 8 (für junior Pferde)

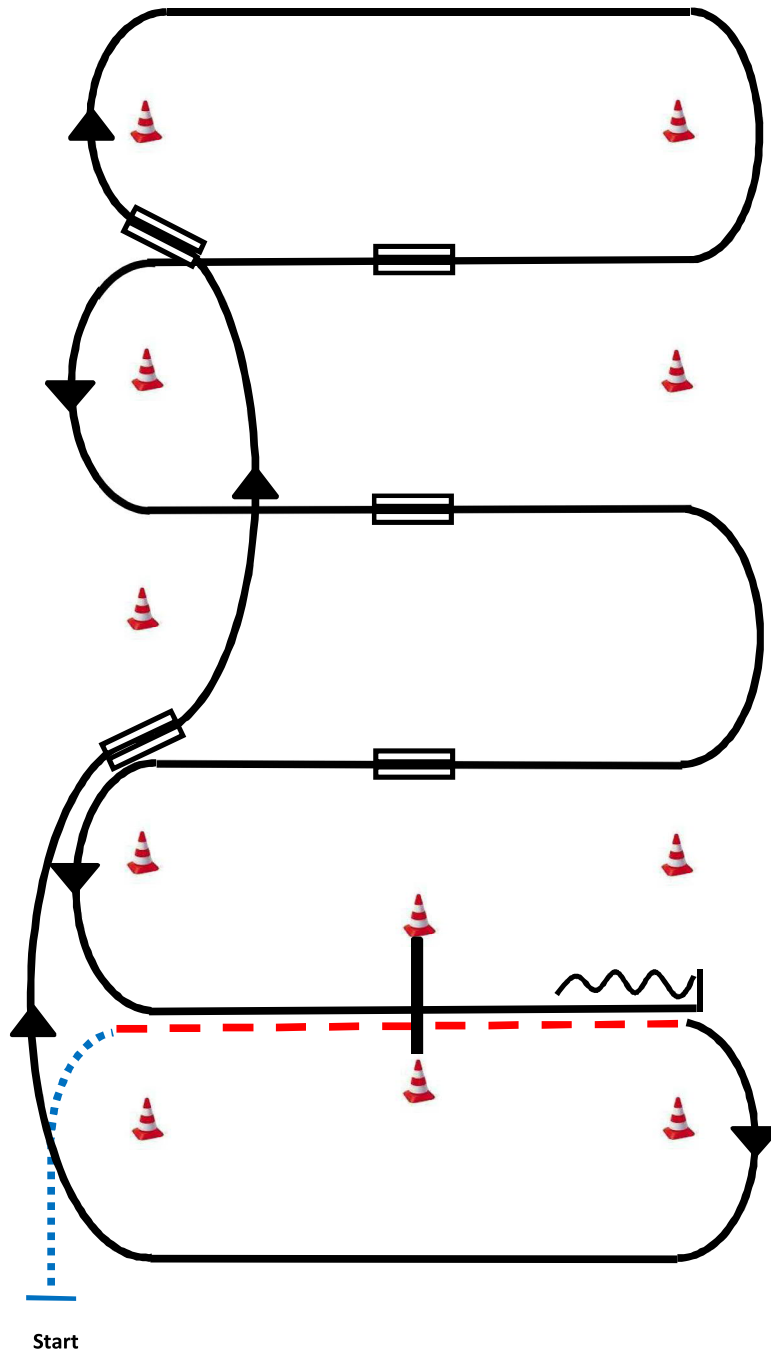



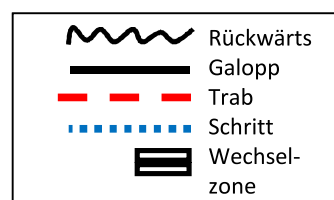

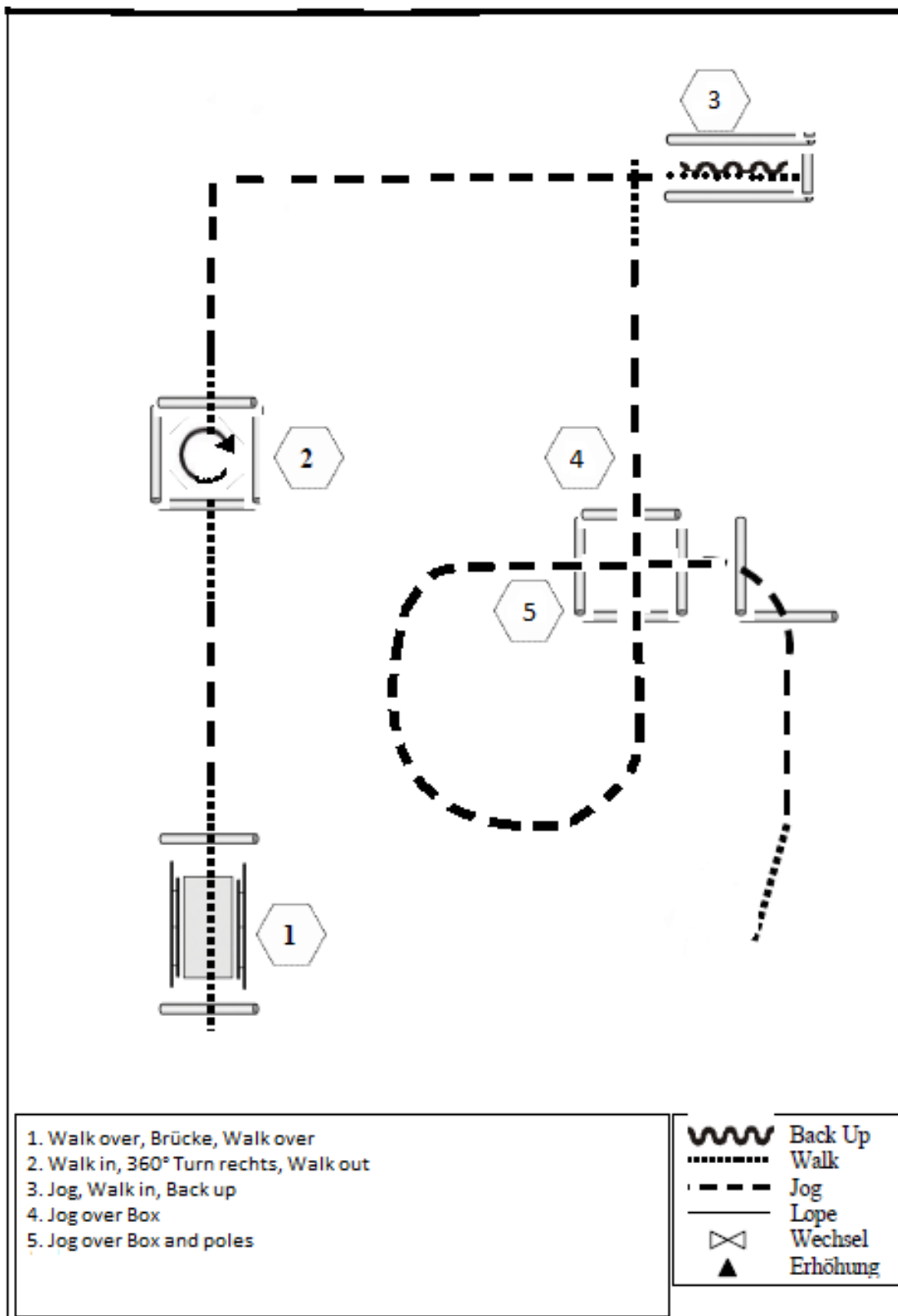

- 1) Schritt, Übergang zum Trab zwischen den ersten beiden Markern, Trab über die Stange.
- 2) Übergang zum Rechtsgalopp zwischen den Markern, Galopp an der kurzen Seite.
- 3) 1.Galoppwechsel auf der Linie.
- 4) 2.Galoppwechsel auf der Linie.
- 5) 1.Galoppwechsel mit Seitenwechsel.
- 6) 2.Galoppwechsel mit Seitenwechsel.
- 7) 3.Galoppwechsel mit Seitenwechsel.
- 8) Galopp über die Stange.
- 9) Stop zwischen den Markern, Rückwärtsrichten mind. 3m.



WT TH + FZ TH



1. Walk over, Brücke, Walk over
2. Walk in, 360° Turn rechts, Walk out
3. Jog, Walk in, Back up
4. Jog over Box
5. Jog over Box and poles

- | | |
|---|----------|
|  | Back Up |
|  | Walk |
|  | Jog |
|  | Lope |
|  | Wechsel |
|  | Erhöhung |

WT WHS

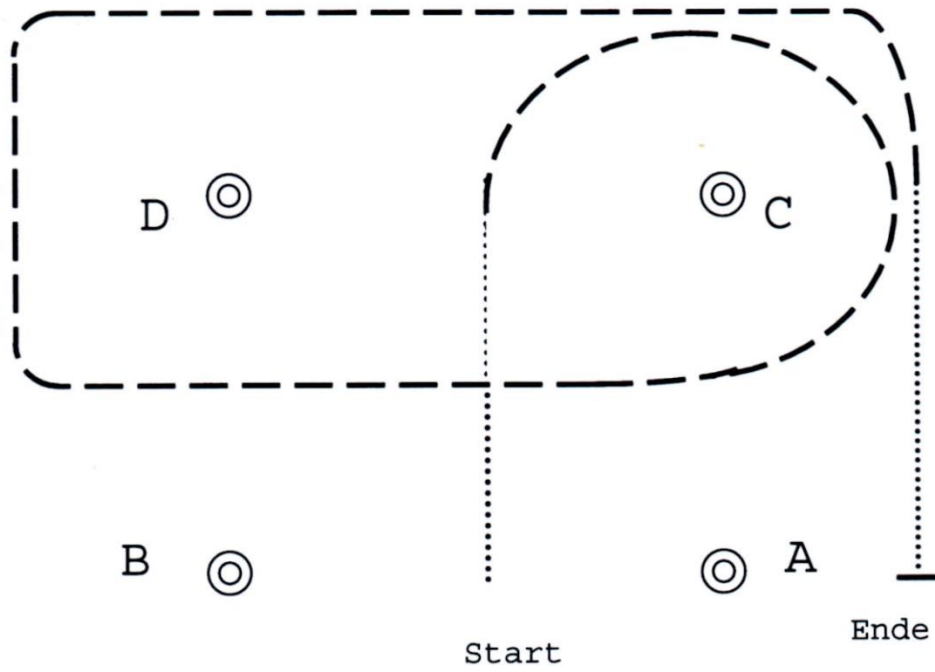

Beginn im Schritt zwischen A und B
Zwischen C und D Jog
Im Jog um C und D
Bei C Schritt
Stopp bei A

Im Schritt zurück zum Line Up