

**EWU-Turnier: C-Turnier Trainingsstall Kayser in Wollbach
Braidbacher Str. 1, 97618 Wollbach**



vorl. Zeitplan

Öffnungszeiten der Meldestelle

17.06.23: 08:00 - 19:00

18.06.23: 06:30 - 19:00

Abreitezeiten

17.06.23: 08:00 - 20:00

18.06.23: 06:30 - 18:30

Abreiten am Freitag von 17 - 21 Uhr möglich

Samstag

17.06.23

Reitplatz

09:00	-	09:20	LK 3 Showmanship at Halter	Nennungen: 7
09:20	-	09:40	LK 4/5 Showmanship at Halter	Nennungen: 7
09:40	-	10:05	LK 1/2 Showmanship at Halter	Nennungen: 5
10:05	-	10:30	LK 4/5 Western Pleasure	Nennungen: 8
10:30	-	10:45	Greenhorse Pleasure	Nennungen: 4
10:45	-	11:05	LK 3 Western Pleasure	Nennungen: 7
11:05	-	11:20	Walk Trot Pleasure	Nennungen: 4
11:20	-	11:40	LK 1/2 Western Pleasure	Nennungen: 6
11:40	-	12:00	LK 4/5 Western Horsemanship	Nennungen: 10
12:00	-	12:25	Greenhorse Horsemanship	Nennungen: 4
12:25	-	12:50	LK 3 Western Horsemanship	Nennungen: 12
12:50	-	13:10	LK 1/2 Western Horsemanship	Nennungen: 8
13:10	-	13:45	Walk Trot Horsemanship	Nennungen: 4
13:45	-	14:15	Pause	
14:15	-	15:10	Z LK 1-3 Trail	Nennungen: 11
15:10	-	16:00	Z LK 4/5 Trail	Nennungen: 5
16:00	-	16:35	Z LK 1-3 Ranch Riding	Nennungen: 13
16:35	-	17:05	Z LK 4/5 Ranch Riding	Nennungen: 6
17:05	-	17:20	Ranch Rail Pleasure LK 1-3	Nennungen: 4
17:20	-	18:00	Ranch Rail Pleasure LK 4-5	Nennungen: 3
18:00	-	18:50	Freestyle Ranch Riding	Nennungen: 9

Sonntag

18.06.23

Reitplatz

07:30	-	08:20	Ranch Trail LK 1-3	Nennungen: 10
08:20	-	09:00	Ranch Trail LK 4/5	Nennungen: 4
09:00	-	09:15	Walk Trot Trail	Nennungen: 4
09:15	-	09:45	LK 4 Trail	Nennungen: 7
09:45	-	10:00	Greenhorse Trail	Nennungen: 3
10:00	-	10:35	LK 3 Trail	Nennungen: 8
10:35	-	11:20	LK 1/2 Trail	Nennungen: 8
11:20	-	11:40	Führzügel Trail	Nennungen: 5
11:40	-	12:15	Führzügelklasse 4-10 Jahre	Nennungen: 6
12:15	-	12:45	Pause	
12:45	-	13:20	LK 1/2 sen Superhorse	Nennungen: 2
anschl.			LK 1-3 Western Riding	Nennungen: 4
anschl.			Walk Trot Ranch Riding	Nennungen: 4
anschl.			LK 4A Ranch Riding	Nennungen: 7
anschl.			LK 4B Ranch Riding	Nennungen: 4
anschl.			Greenhorse Ranch Riding	Nennungen: 4
anschl.			LK 3 Ranch Riding	Nennungen: 17
anschl.			LK 1/2 Ranch Riding	Nennungen: 9
anschl.			LK 4 Western Ranch Rail	Nennungen: 8
anschl.			LK 3 Western Ranch Rail	Nennungen: 9
anschl.			LK 1/2 Western Ranch Rail	Nennungen: 4
anschl.			LK 4 Reining	Nennungen: 2
anschl.			LK 3 Reining	Nennungen: 4
anschl.			LK 1/2 Reining	Nennungen: 3

Walk Trot Western Horsemanship

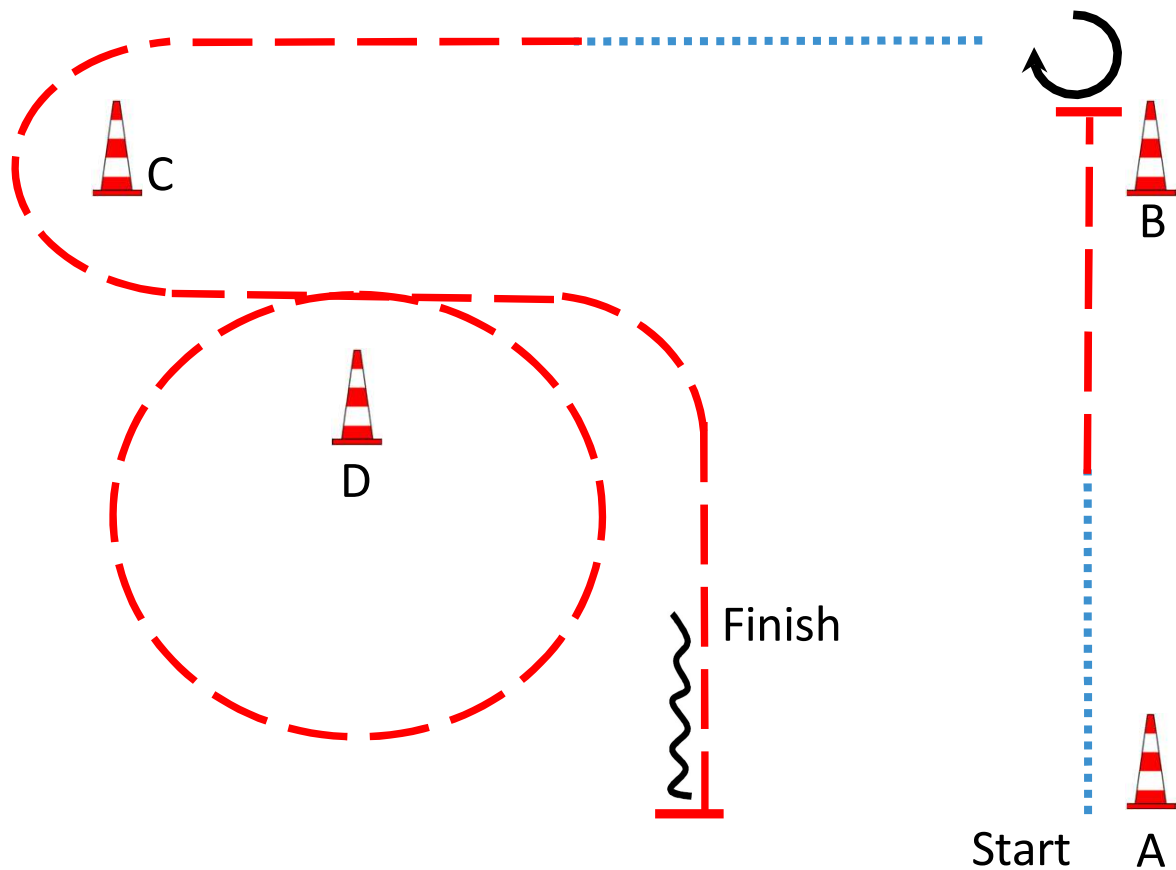

Be ready at A

1. Walk 2 horselengths, Jog
2. Stop after B, turn $\frac{3}{4}$ right
3. Walk halfway, Jog around C
4. Jog circle around D
5. Jog, stop even with A
6. Back up 1 horselength

Walk to exit

Bereit bei A

1. Schritt 2 Pferdelängen, Trab
2. Stop nach B, Drehung $\frac{3}{4}$ rechts
3. Schritt bis zur Mitte, Trab um C
4. Trab Zirkel um D
5. Trab, Stop auf Höhe A
6. Rückwärts 1 Pferdelänge

Im Schritt zum Ausgang

Greenhorse Western Horsemanship

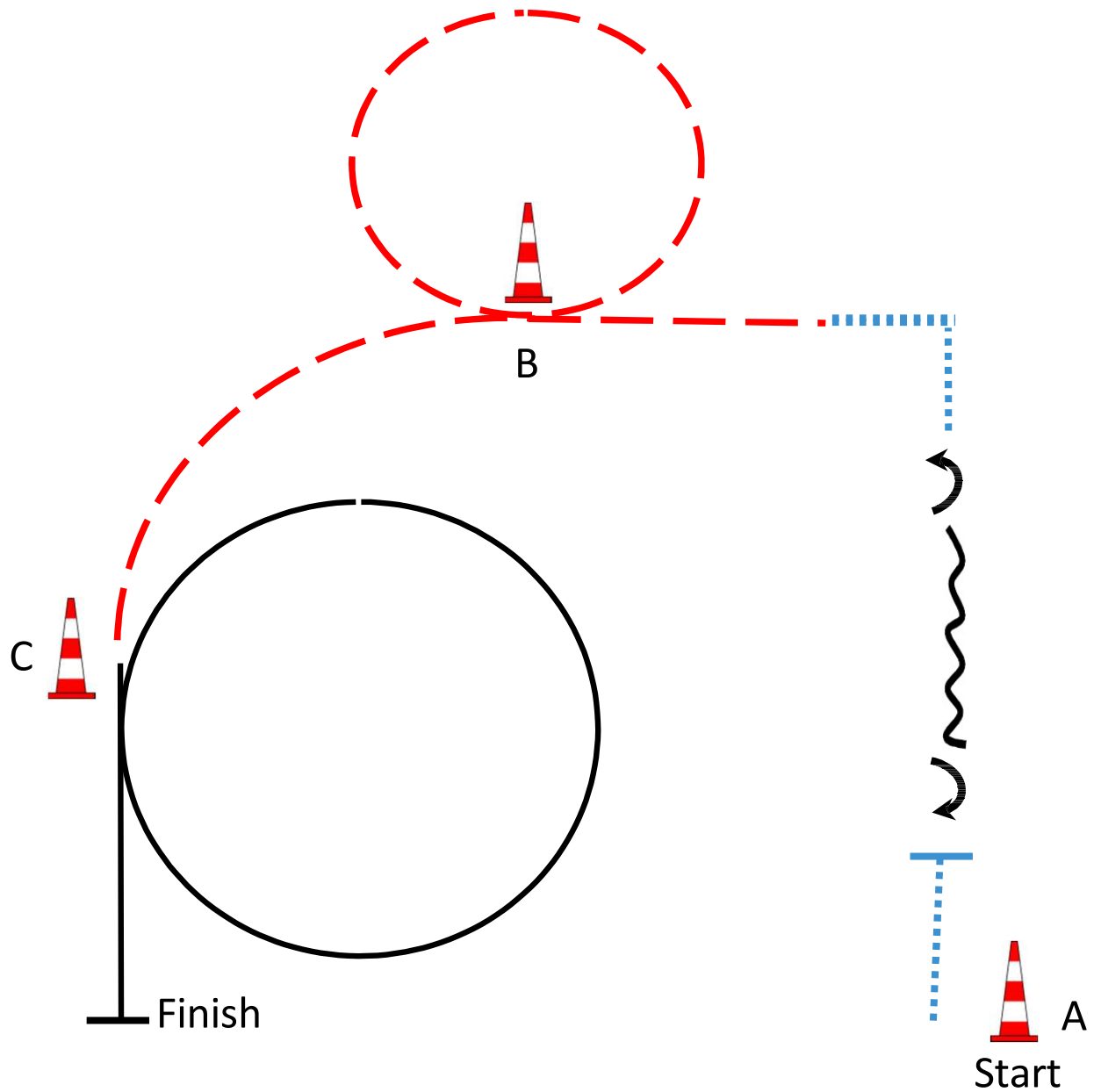

Be ready at A

1. Walk, Stop
 2. Turn ½ right
 3. Back Up
 4. Turn ½ left
 5. Walk corner
 6. Jog circle around B to C
 7. Lope left circle at C
 8. Stop even with A
- Walk to exit

Bereit bei A

1. Schritt, Stop
 2. ½ Drehung rechts
 3. Rückwärts
 4. ½ Drehung links
 5. Schritt um die Ecke
 6. Trab Zirkel um B zu C
 7. Galopp Zirkel bei C
 8. Stop auf Höhe von A
- Im Schritt zum Ausgang

LK 4/5 Western Horsemanship

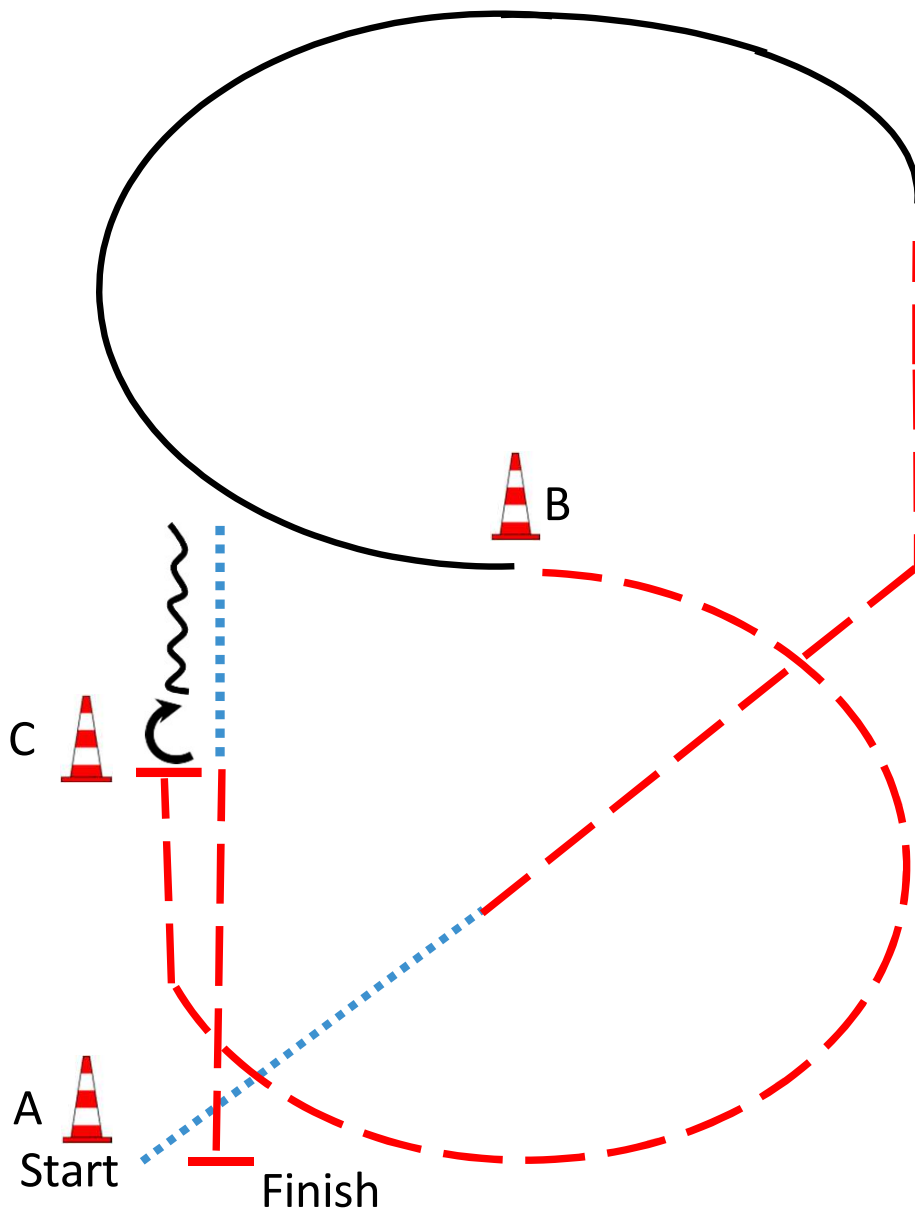

Be ready at A

1. Walk at A, Jog
 2. Lope left lead
 3. Jog at B, Stop at C
 4. Turn ½ right
 5. Back Up 2 horselength
 6. Walk
 7. Jog at C, stop at A
- Walk to exit

Bereit bei A

1. Bei A Schritt, Trab
 2. Linksgalopp
 3. Trab bei B, Stop bei C
 4. ½ Drehung rechts
 5. Rückwärts 2 Pferdelängen
 6. Schritt
 7. Trab bei C, Stop bei A
- Im Schritt zum Ausgang

LK 3 Western Horsemanship

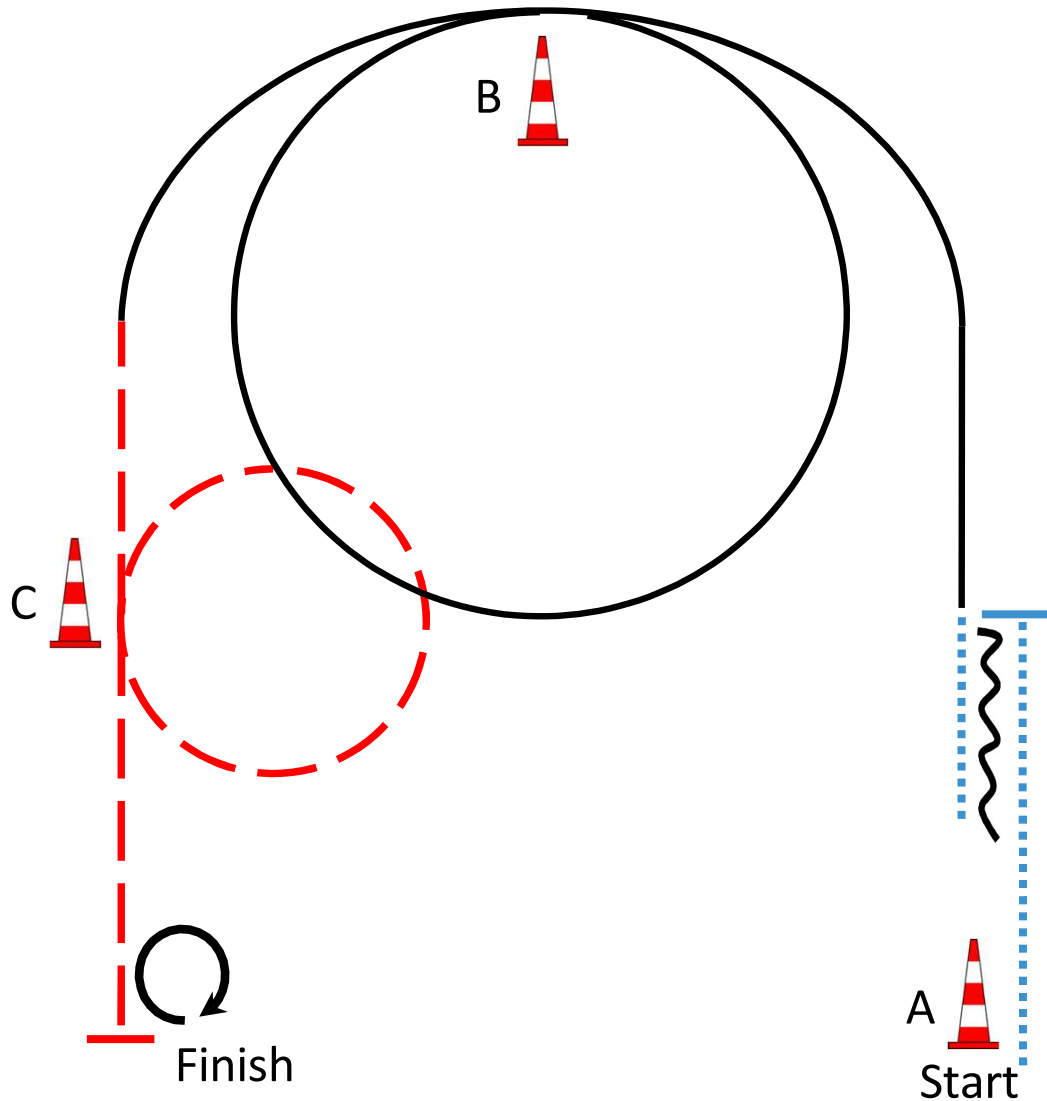

Be ready at A

1. Walk, Stop
2. Back Up, Walk
3. Left lead lope, circle around B
4. Jog circle at C
5. Stop even with A
6. Turn 360° right

Walk to exit

Bereit bei A

1. Schritt, Stop
2. Rückwärts, Schritt
3. Linksgalopp, Zirkel um B
4. Trab Zirkel bei C
5. Stop auf Höhe von A
6. 1 Drehung rechts (360°)

Im Schritt zum Ausgang

LKI/2 Showmanship at Halter

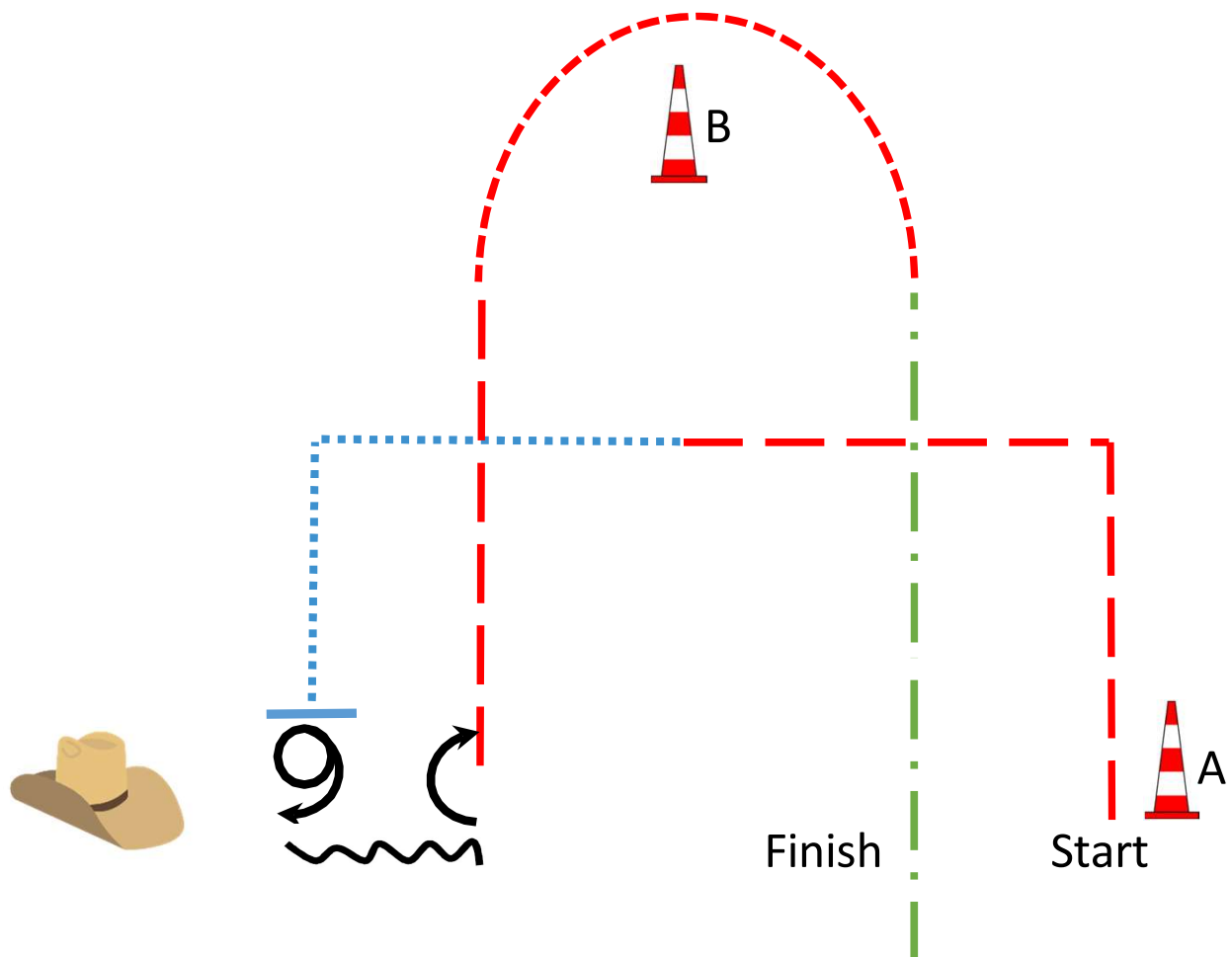

Be ready at A

1. Jog corner
 2. Walk corner, Stop
 3. Turn $1 \frac{1}{4}$
 4. Set Up for inspection
 5. Back Up
 6. Turn $\frac{1}{4}$
 7. Jog around B
 8. Extended Jog
- Exit arena at extended Jog

Bereit bei A

1. Trab um die Ecke
 2. Schritt um die Ecke, Stop
 3. Drehung $1 \frac{1}{4}$
 4. Aufstellen zur Inspektion durch den Richter
 5. Rückwärts
 6. Drehung $\frac{1}{4}$
 7. Trab um B
 8. Verstärkter Trab
- Im verstärkten Trab Arena verlassen

LK 3 Showmanship at Halter

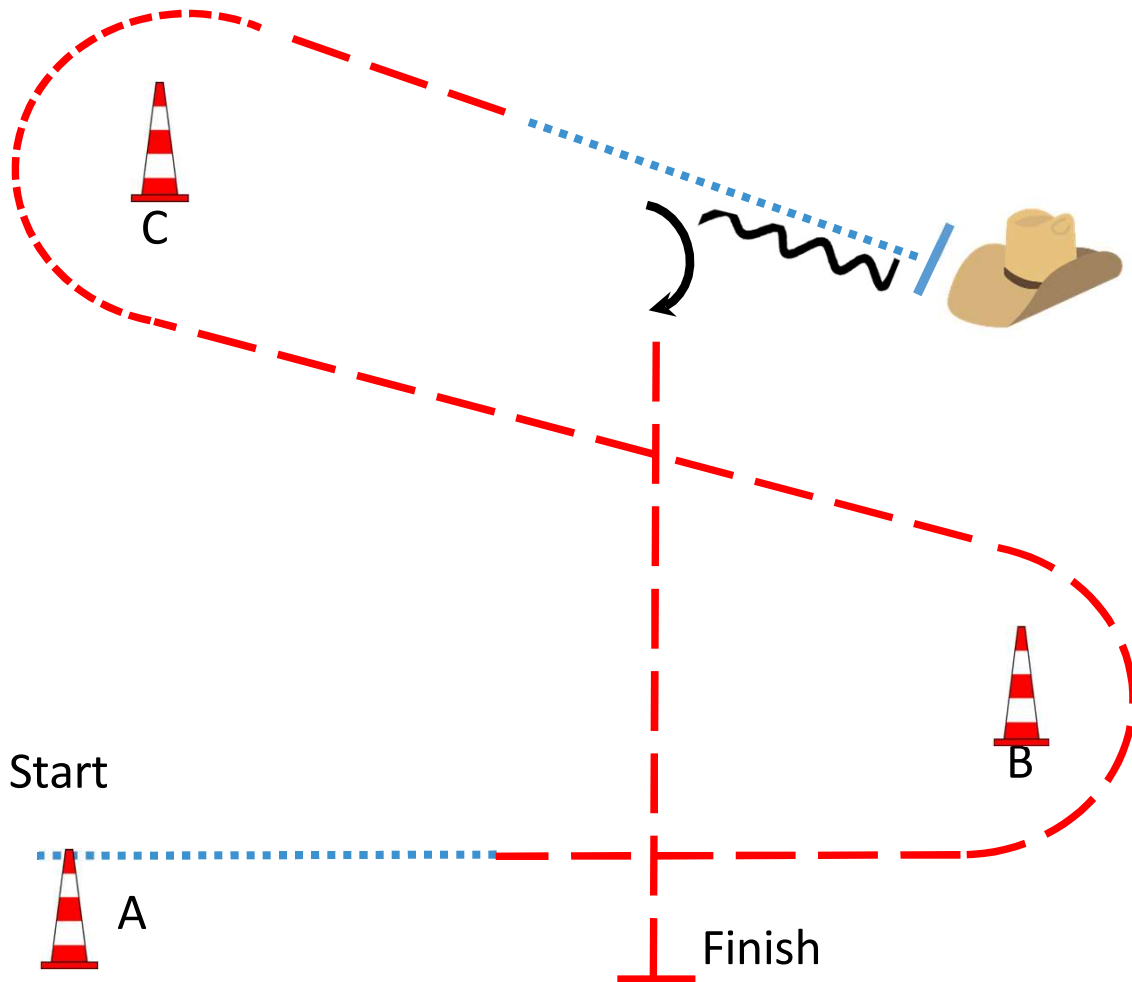

Be ready at A

1. Walk
2. Jog around B and C
3. Walk, Stop
4. Set Up for inspection
5. Back Up 1 horse length
6. Turn 45°
7. Jog, Stop even with A

Exit at a walk

Bereit bei A

1. Schritt
2. Trab um B und um C
3. Schritt, Stop
4. Aufstellen zur Inspektion durch den Richter
5. Rückwärts 1 Pferdelänge
6. Drehung 45°
7. Trab, Stop auf Höhe von A

Im Schritt zum Ausgang

LK4/5 Showmanship at Halter

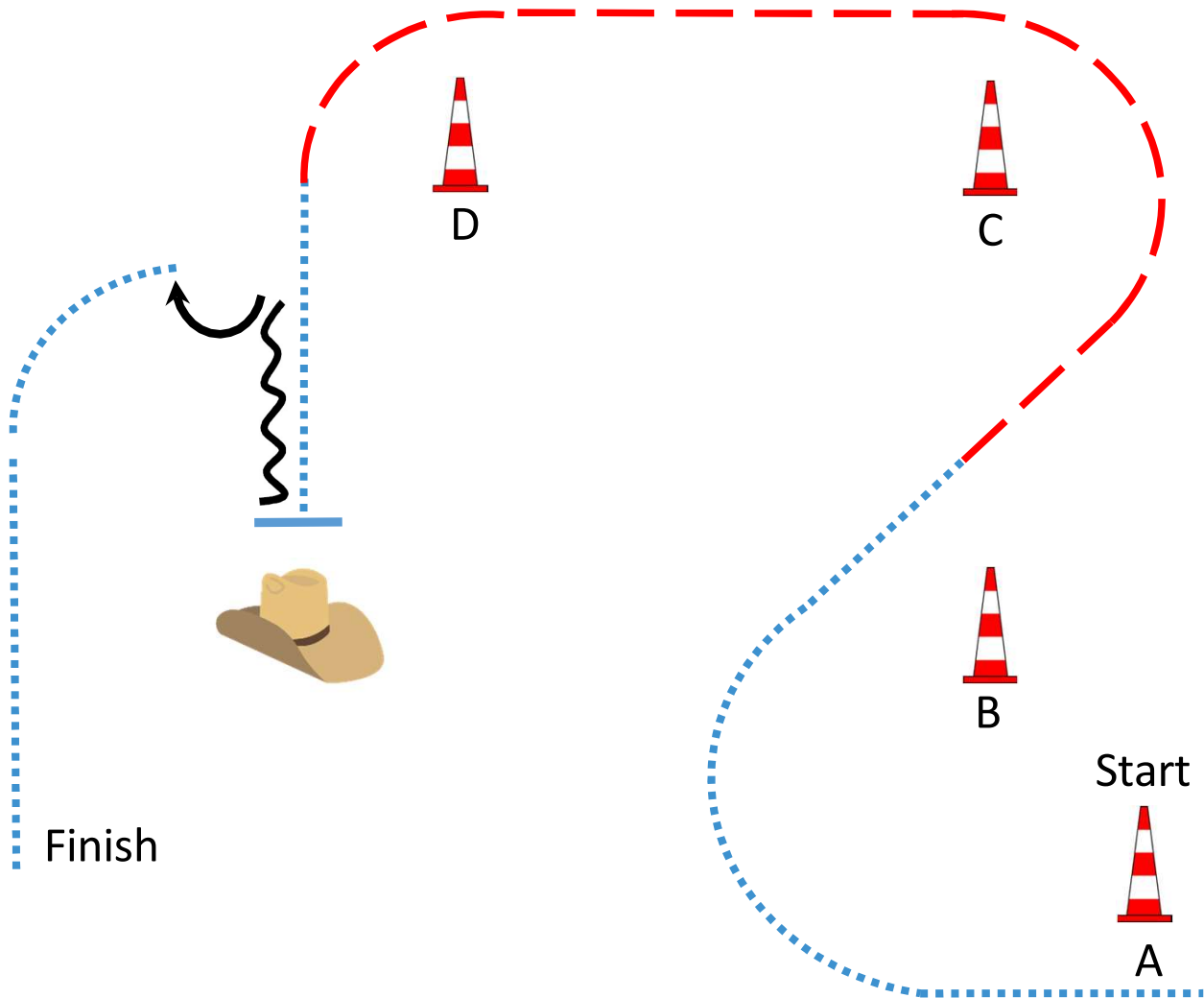

Be ready at A

1. Walk
2. Jog between B and C
3. Jog around C and D
4. Walk at D, Stop
5. Set Up for inspection
6. Back Up
7. Turn 90°
8. Walk

Exit at a walk

Bereit bei A

1. Schritt
2. Antraben zwischen B und C
3. Trab um C und D
4. Schritt bei D, Stop
5. Aufstellen zur Inspektion durch den Richter
6. Rückwärts
7. Drehung 90°
8. Schritt

Im Schritt zum Ausgang

Z LK 4/5 Ranch Riding #27

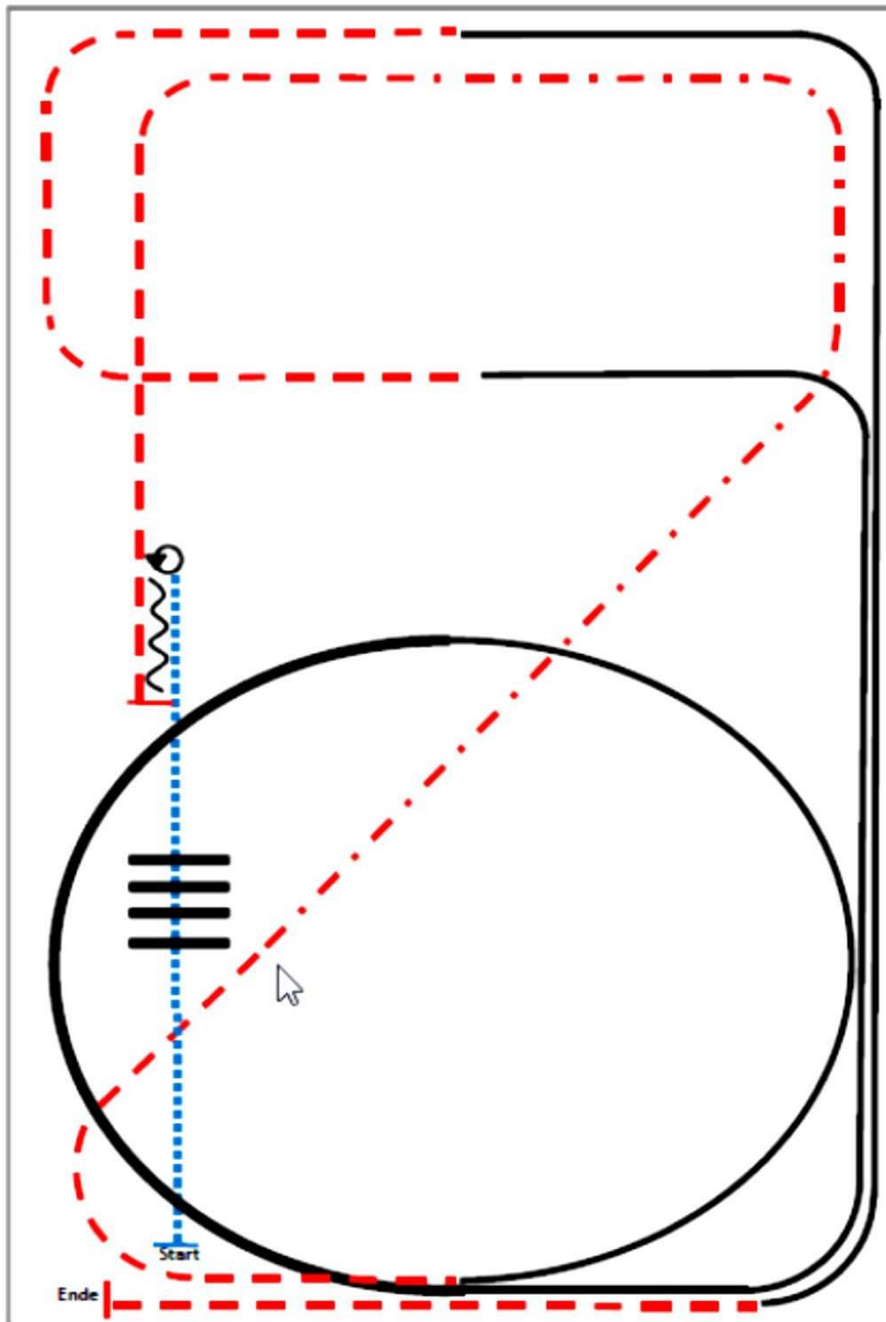

- (1) Walk
- (2) Walk over, Walk
- (3) Stop, 360° Turn (rechts oder links)
- (4) Back
- (5) Trot
- (6) Extended Trot, Trot
- (7) Linksgalopp
- (8) Extended Lope, Lope
- (9) Trot
- (10) Rechtsgalopp
- (11) Trot, Stop

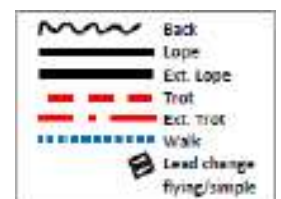

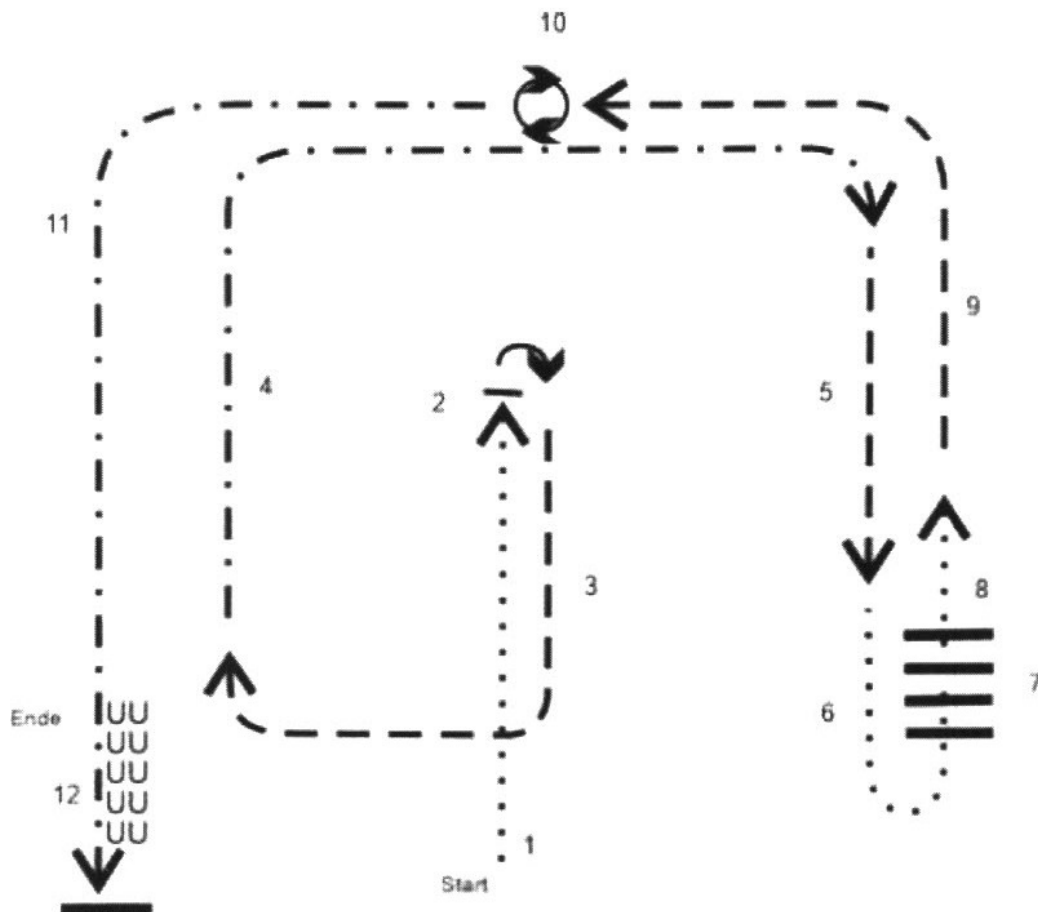

1. Schritt
2. Stop, 180° Hinterhandwendung rechts
3. Trab
4. verstärkter Trab
5. Trab
6. Schritt
7. Schritt über Stangen
8. Schritt
9. Trab
10. Stop, 360° Hinterhandwendung links
11. verstärkter Trab
12. Stop, Rückwärtsrichten

LK 4 A+B Ranch Riding #25

Arenagröße:
Mind. 20 x 40 m

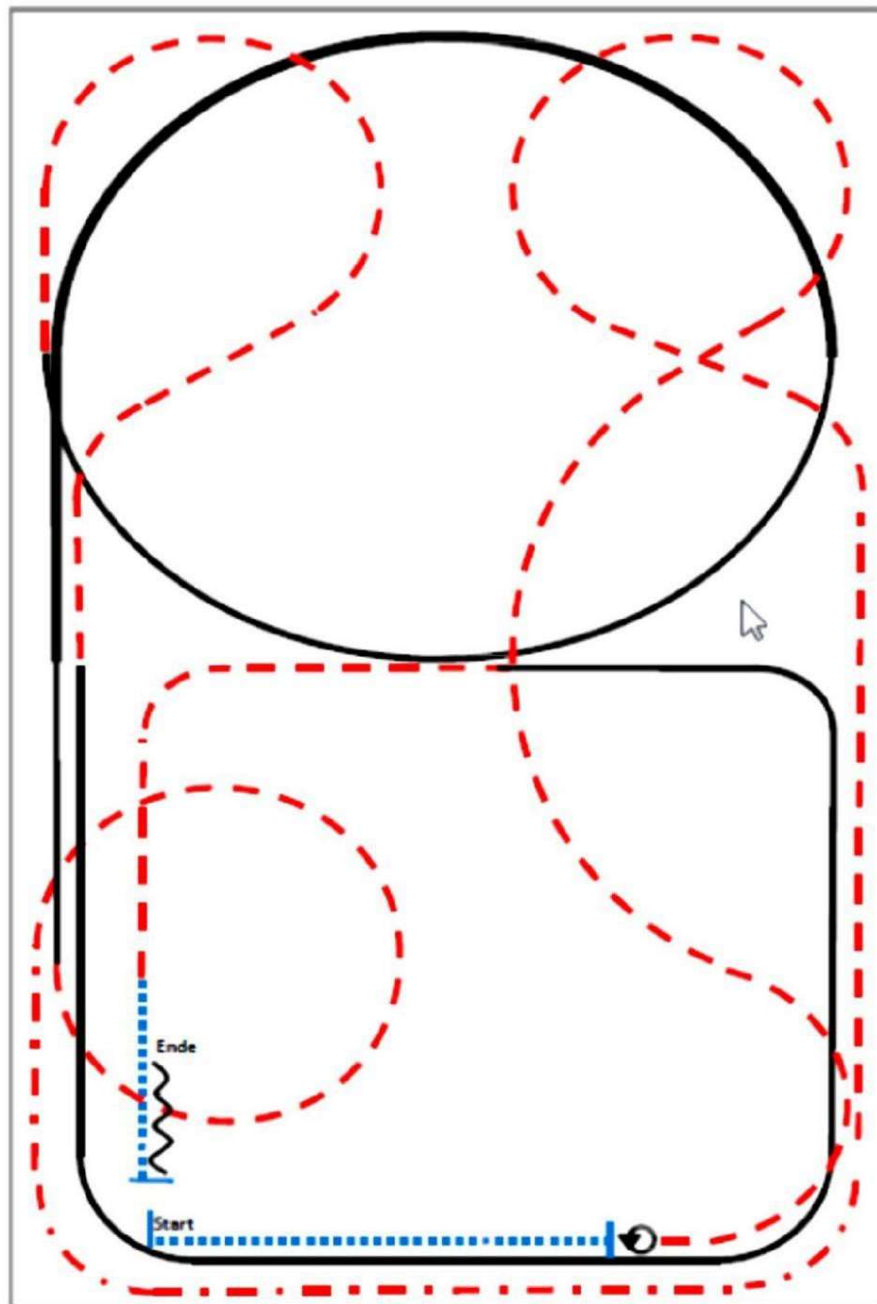

- (1) Walk
- (2) Stop, Turn 360° (beide Richtungen)
- (3) Trot
- (4) Extended Trot, Trot kleiner Zirkel
- (5) Rechtsgalopp, Extended Lope, Lope
- (6) Trot
- (7) Linksgalopp
- (8) Trot, Walk
- (9) Stop, Back up

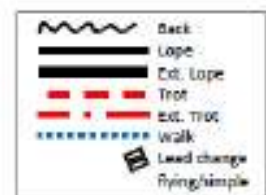

Greenhorse Ranch Riding

Jungpferde

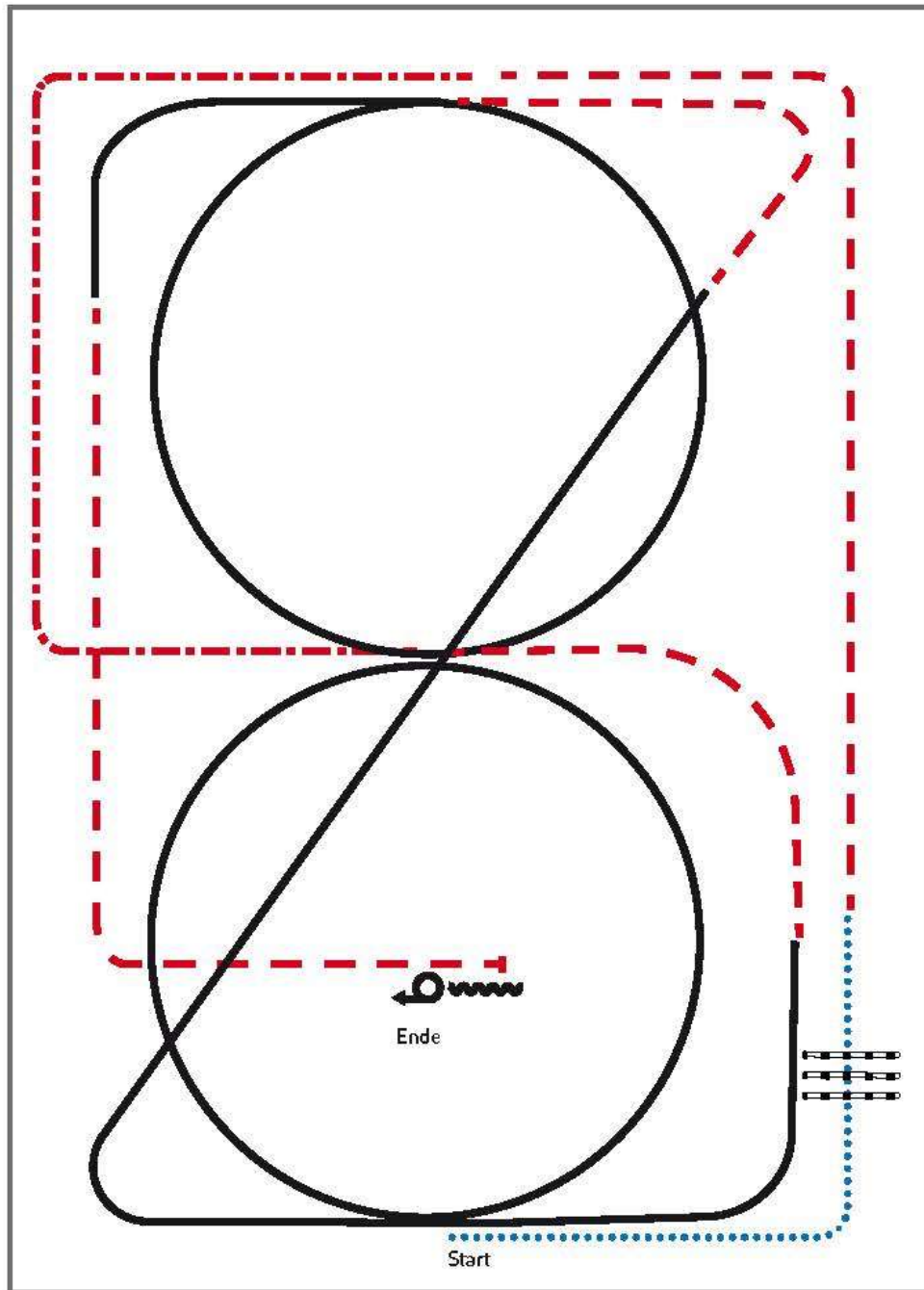

- 1) Walk, Walk over, Walk
- 2) Trot, extended Trot corners, Trot
- 3) Lope RL cirde, Lope
- 4) Trot, Lope LL cirde, Trot
- 5) Stop, Back up
- 6) Turn 360° left or right

Legende:

- Schritt 
- Trab 
- Galopp 
- Wechselzone 
- Rückwärts 



LK 3 Ranch Riding #20

Arenagröße:
Mind. 25 x 50 m

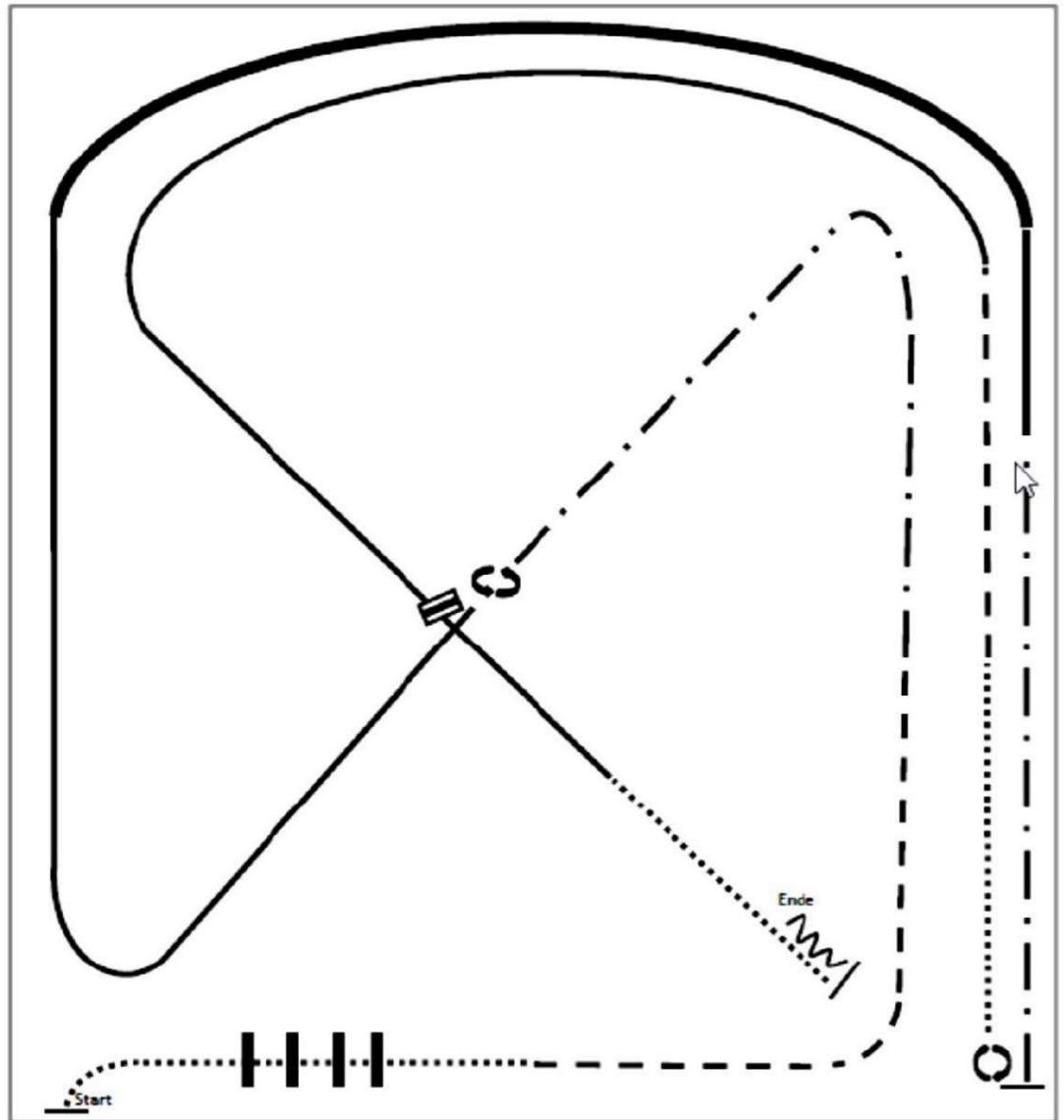

- (1) Walk over
- (2) Trot
- (3) Extended Trot
- (4) Stop, 360° Turn rechts
- (5) Rechtsgalopp
- (6) Extended Lope rechts, Rechtsgalopp
- (7) Extended Trot
- (8) Stop, 540° Turn links
- (9) Walk
- (10) Trot
- (11) Linksgalopp
- (12) Galoppwechsel (fliegend oder einfach),
Rechtsgalopp
- (13) Walk, Stop, Back up

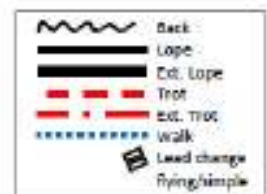

LK I/2 Superhorse #8

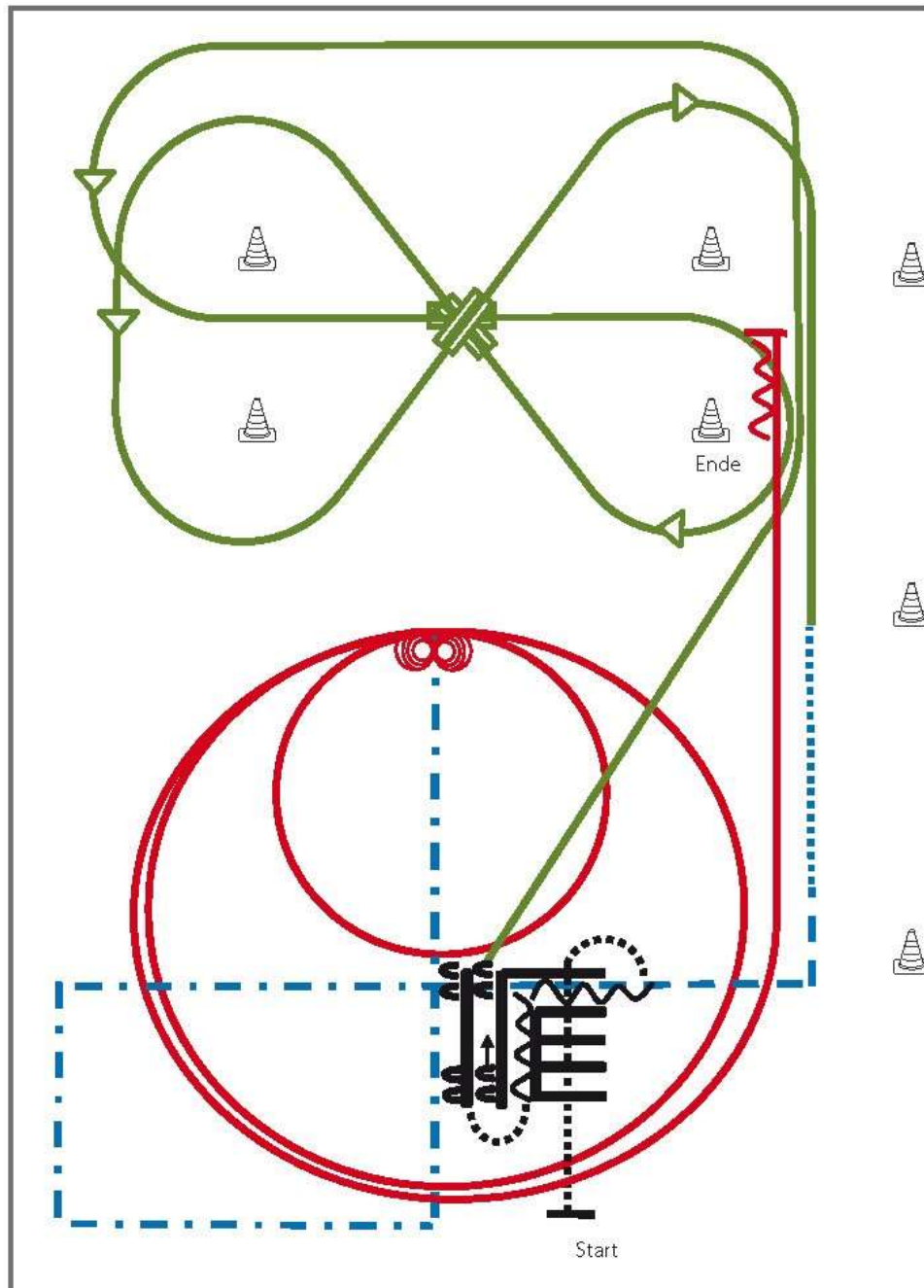

- 1) Walk over (TH)
- 2) Back up (TH)
- 3) Sidepass **rechts** (TH)
- 4) Galoppwechsel mit Seitenwechsel (WR)
- 5) Galoppwechsel mit Seitenwechsel (WR)
- 6) Galoppwechsel mit Seitenwechsel (WR)
- 7) Walk, Trot (RR)
- 8) Trot over (RR)
- 9) Extended Trot Corners, Stop (RR)
- 10) 4 Spins **rechts**, 4 ¼ Spins **links** (RN)
- 11) 2 Zirkel Galopp (**links**), 1. **klein** und langsam, 2. groß und schnell (RN)
- 12) Galopp (**links**) auf dem Zirkel, der nicht geschlossen wird, Run Down entlang der langen Seite, Sliding Stop hinter dem **Mittelmarker**, Rückwärtsrichten mind. 3,00 m, Verharren (RN)

Legende:	
Schritt
Trab	-----
Galopp	—————
Wechselzone	=====
Rückwärts	~~~~~

Superhorse

LKI-3 Western Riding #7

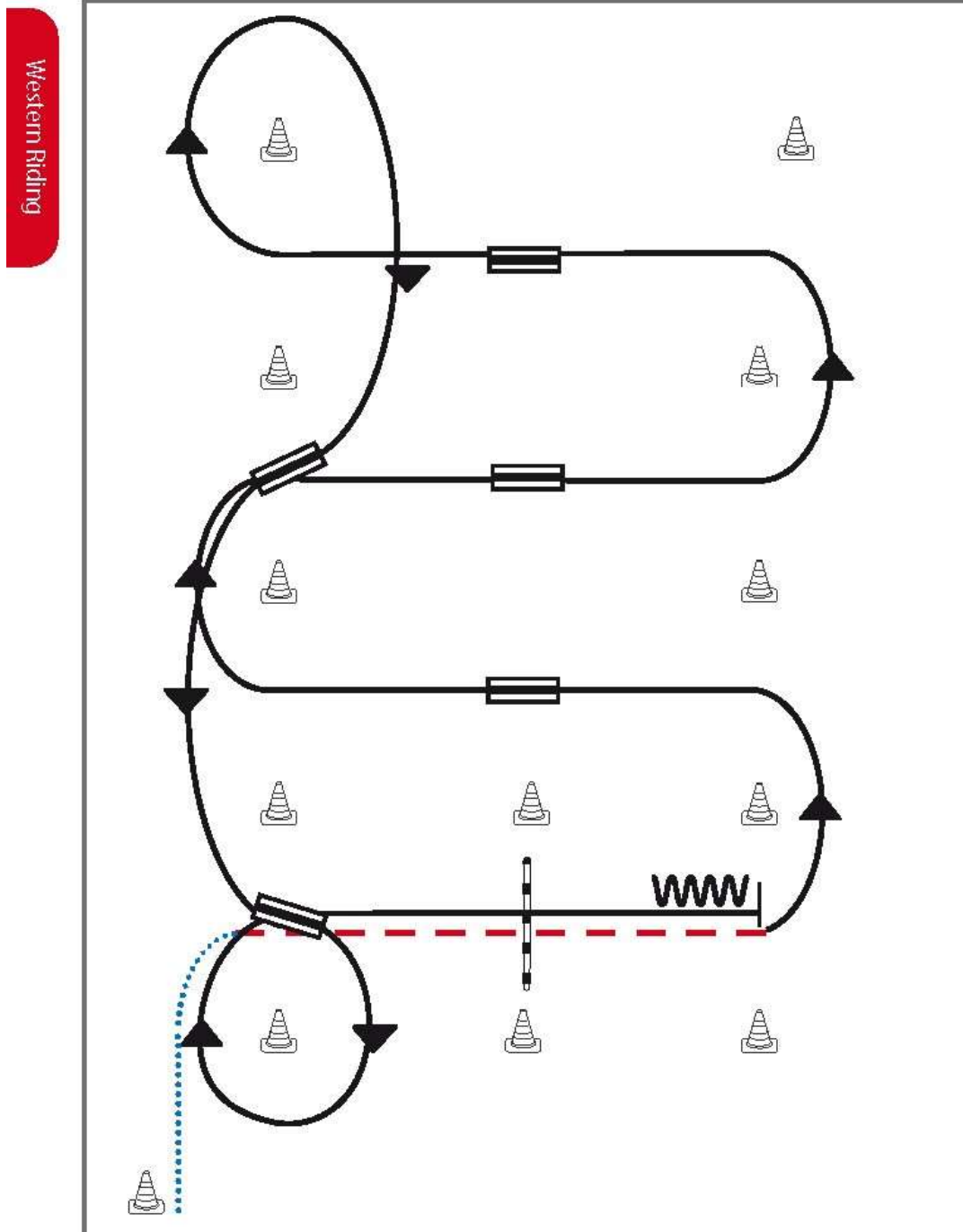

- 1) Schritt vom Start-Pylon, Übergang zum Trab zwischen den Markern, Trab über die Stange
- 2) Übergang zum Linksgalopp zwischen den Markern
- 3) 1. Galoppwechsel mit Seitenwechsel
- 4) 2. Galoppwechsel mit Seitenwechsel
- 5) 3. Galoppwechsel mit Seitenwechsel
- 6) Volte, 1. Galoppwechsel auf der Linie
- 7) 2. Galoppwechsel auf der Linie, Volte
- 8) Galopp über die Stange
- 9) Stop zwischen den Markern, Rückwärtsrichten

Legende:

Schritt	
Trab	
Galopp	
Wechselzone	
Rückwärts	

LK 4 Reining

Reining Pattern 15 (nur für LK 4)

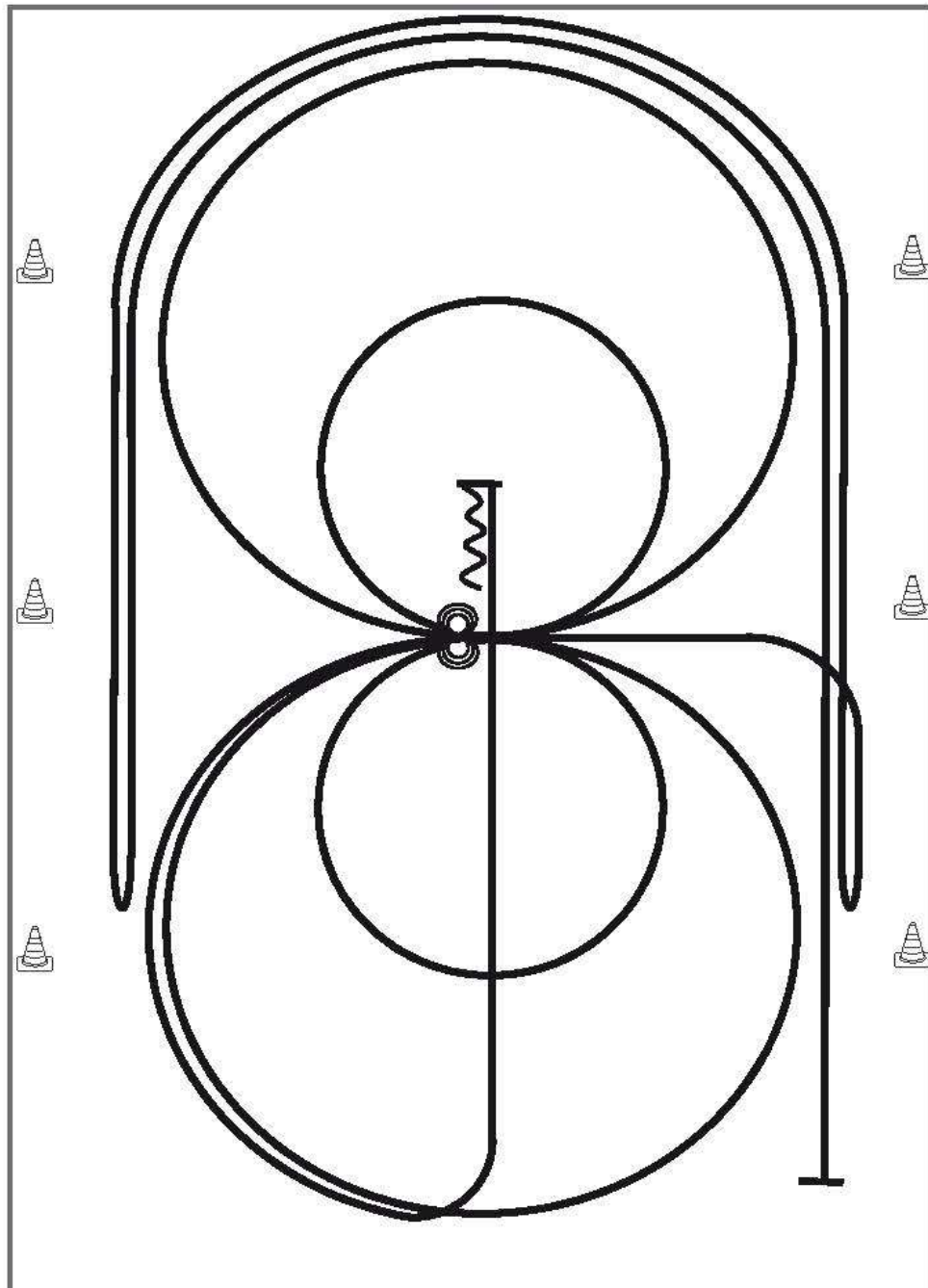

- 1) Galopp mind. 6,00 m von der Bande entfernt, (**links**) auf dem Zirkel, der nicht geschlossen wird, Run Down entlang der langen Seite, Stop mind. 6,00 m von der Bande entfernt hinter dem **Mittelmarker**, Rollback **rechts**, kein Verharren
- 2) Galopp, (**rechts**) auf dem Zirkel, der nicht geschlossen wird, Run Down entlang der langen Seite, Stop mind. 6,00 m von der Bande entfernt hinter dem **Mittelmarker**, Rollback **links**, kein Verharren, Galopp zu X
- 3) 2 Zirkel Galopp (**links**), 1. groß und schnell, 2. **klein** und langsam, Stop bei X
- 4) 3 Spins **links**, Verharren
- 5) 2 Zirkel Galopp (**rechts**), 1. groß und schnell, 2. **klein** und langsam, Stop bei X
- 6) 3 Spins **rechts**, Verharren
- 7) Galopp (**links**) auf dem Zirkel, der nicht geschlossen wird, Run Down auf der Mittellinie, Stop hinter dem **Mittelmarker**
- 8) Rückwärtsrichten mind. 3,00 m, Verharren

Trab	----
Galopp	—
Rückwärts	~~~~~

Der Reiter muss das Kopfstück zur Gebisskontrolle vor dem Richter abnehmen.

LK 3 Reining

Reining Pattern 3

Reining

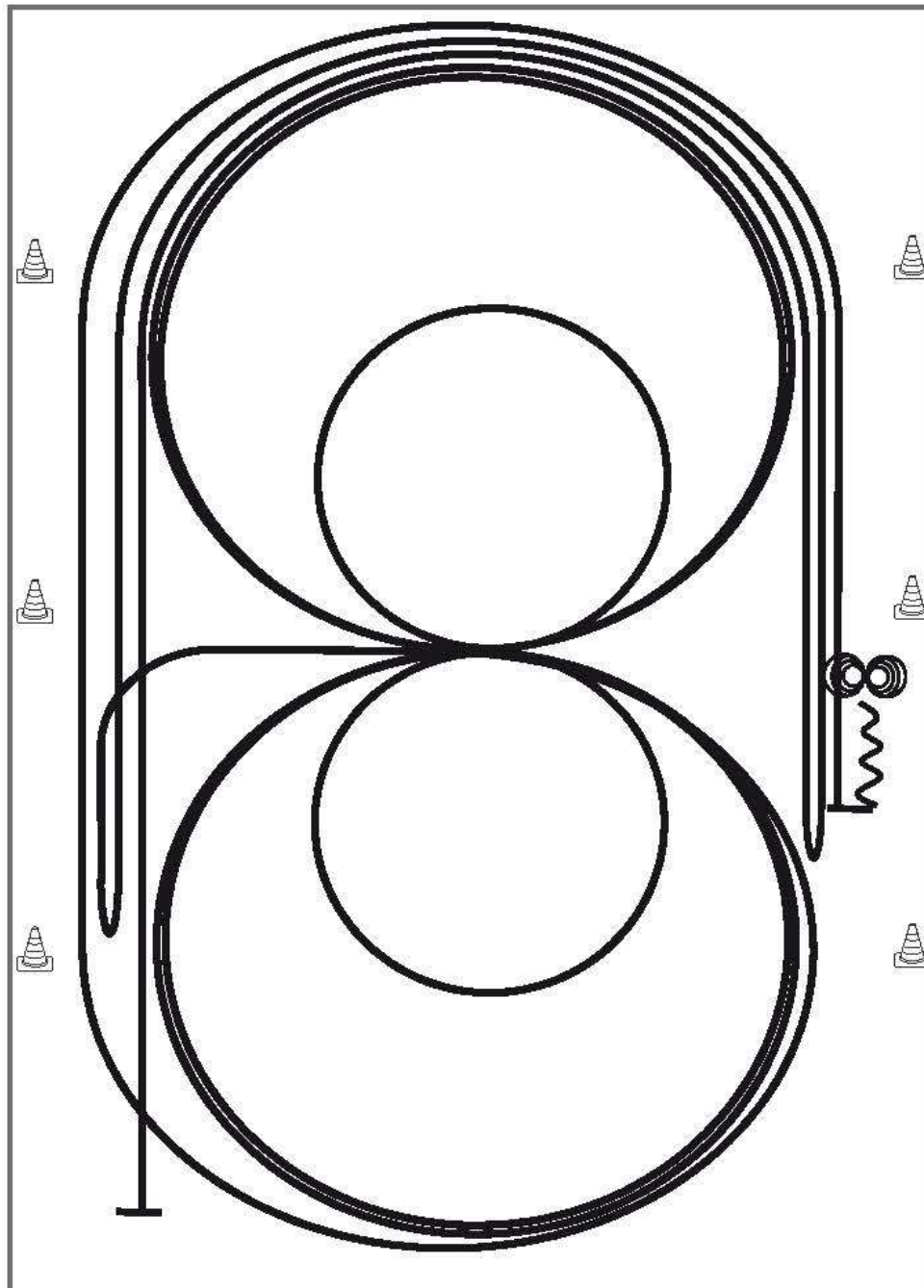

- 1) Galopp mind. 6 m von der Bande entfernt, (**rechts**) auf dem Zirkel, der nicht geschlossen wird, Run Down entlang der langen Seite, Sliding Stop mind. 6,00 m von der Bande entfernt hinter dem **Mittelmarker**, Rollback **links**, kein Verharren
 - 2) Galopp mind. 6,00 m von der Bande entfernt, (**links**) auf dem Zirkel, der nicht geschlossen wird, Run Down entlang der langen Seite, Sliding Stop mindestens 6,00 m von der Bande entfernt hinter dem **Mittelmarker**, Rollback **rechts**, kein Verharren
 - 3) Galopp zu X, 3 Zirkel Galopp (**rechts**), 1.+2. groß und schnell, **3. klein** und langsam Galoppwechsel bei X
 - 4) 3 Zirkel Galopp (**links**), 1. + 2. groß und schnell, **3. klein** und langsam, Galoppwechsel bei X
 - 5) Galopp (**rechts**) auf dem Zirkel, der nicht geschlossen wird, Run Down entlang der langen Seite, Sliding Stop mind. 6,00 m von der Bande entfernt hinter dem **Mittelmarker**, Rückwärtsrichten mind. 3,00 m, Verharren
 - 6) 4 Spins **rechts**, Verharren
 - 7) 4 Spins **links**, Verharren
- Der Reiter muss das Kopfstück zur Gebisskontrolle vor dem Richter abnehmen.

Trab	----
Galopp	—
Rückwärts	~~~~~

LK I/2 Reining

Reining Pattern 8

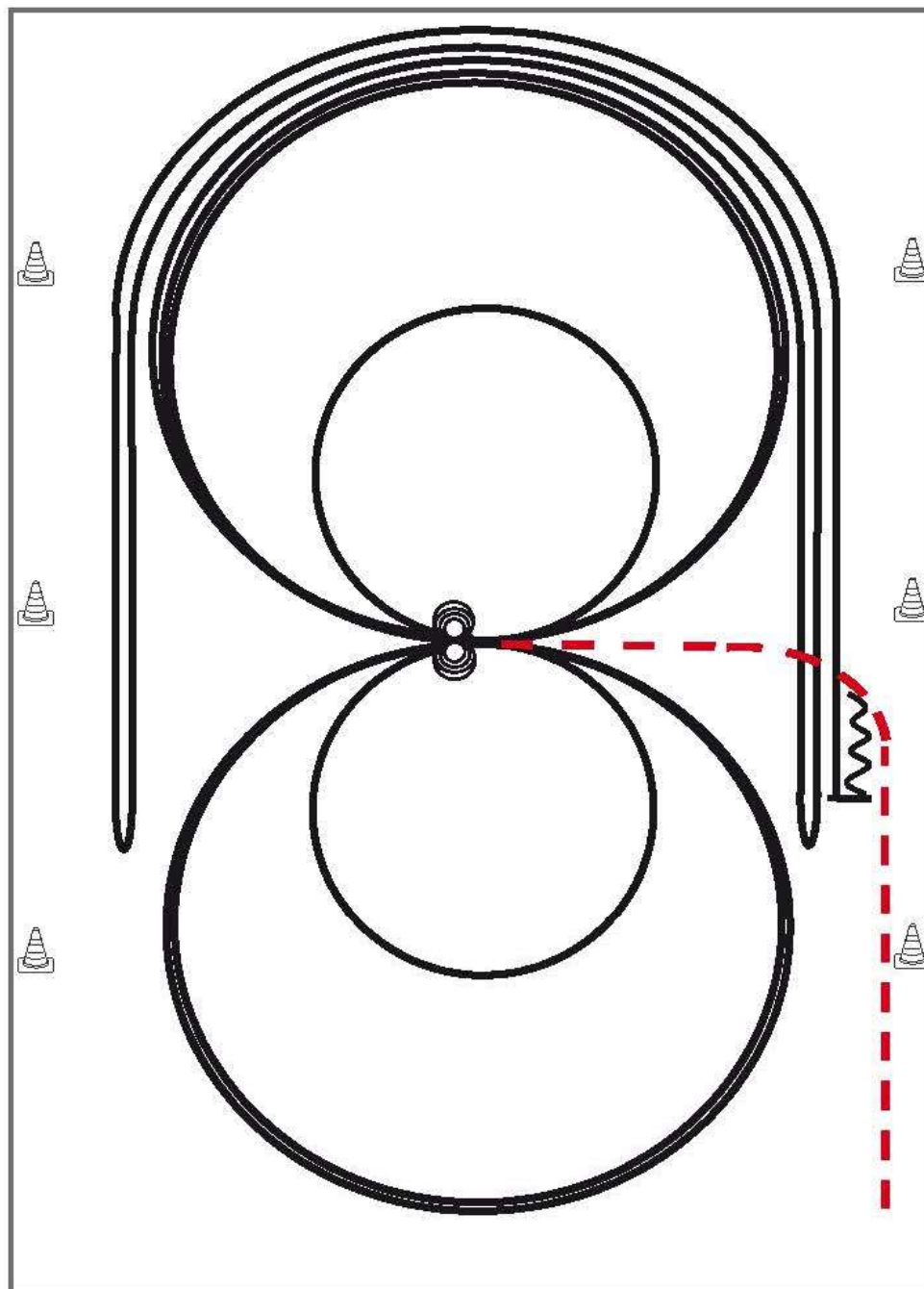

Im Trab zur Mitte der Bahn. Beginn der Aufgabe aus dem Schritt oder aus dem Stand.

- 1) 4 Spins **links**, Verharren
- 2) 4 Spins **rechts**, Verharren
- 3) 3 Zirkel Galopp (**rechts**), 1. groß und schnell, 2. **klein** und langsam, 3. groß und schnell, Galoppwechsel bei X
- 4) 3 Zirkel Galopp (**links**), 1. groß und schnell, 2. **klein** und langsam, 3. groß und schnell, Galoppwechsel bei X
- 5) Galopp (**rechts**) auf dem Zirkel, der nicht geschlossen wird, Run Down entlang der langen Seite, Sliding Stop mind. 6,00 m von der Bande entfernt hinter dem **Mittelmarker**, Rollback **links**, kein Verharren
- 6) Galopp (**links**) auf dem Zirkel, der nicht geschlossen wird, Run Down entlang der langen Seite, Sliding Stop mind. 6,00 m von der Bande entfernt hinter dem **Mittelmarker**, Rollback **rechts**, kein Verharren
- 7) Galopp (**rechts**) auf dem Zirkel, der nicht geschlossen wird, Run Down entlang der langen Seite, Sliding Stop mind. 6,00 m von der Bande entfernt hinter dem **Mittelmarker**, Rückwärtsrichten mind. 3,00 m, Verharren

Der Reiter muss das Kopfstück zur Gebisskontrolle vor dem Richter abnehmen.

Trab	---
Galopp	—
Rückwärts	⋈

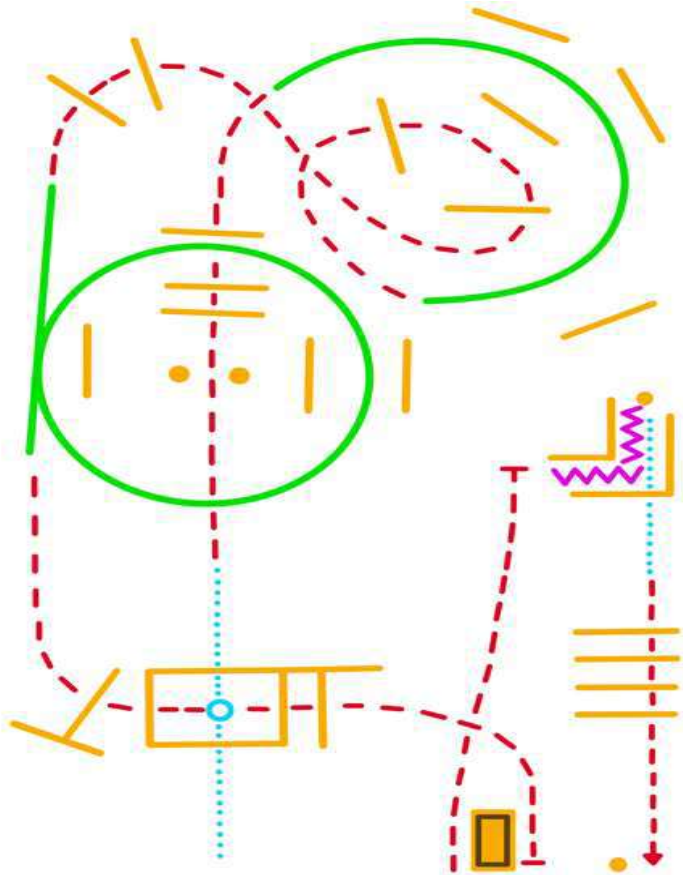

LK 4/5 A/B Trail

1. Schritt in die Box, eine 360° Wendung nach rechts o. links, Schritt aus der Box
2. Trab über Stangen
3. Im Rechtsgalopp durch Gasse
4. Trab über die Stangen
5. Im Linksgalopp durch Gasse
6. Im Trab über Stangen
7. „rechte Hand“ Tor
8. Trab zum „L“, Stop, 90° HHW links
9. Rückwärts „L“, Schritt über 1 Stange
10. Trab über Stangen

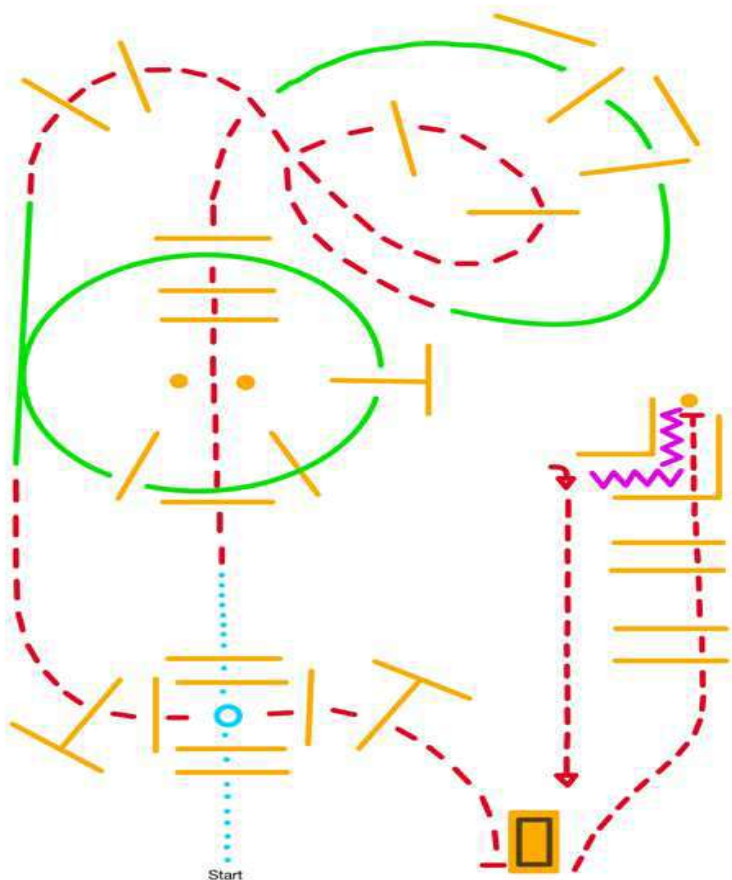

LK 3 A/B Trail u. Greenhorse

1. Schritt über Stangen in die Box, je eine 360° Wendung nach rechts/links, egal was zuerst, Schritt aus der Box über Stangen
2. Trab über Stangen
3. Im Rechtsgalopp über Stangen
4. Trab, Trabschritte über die ersten beiden Stangen verlängern, danach zurück zum regulären Trab
5. Im Linksgalopp über Stangen
6. Im Trab über Stangen
7. „linke Hand“ Tor
8. Trab über Stangen
9. Anhalten, Rückwärts „L“, 90° rechts, im Trab zum Ausgang

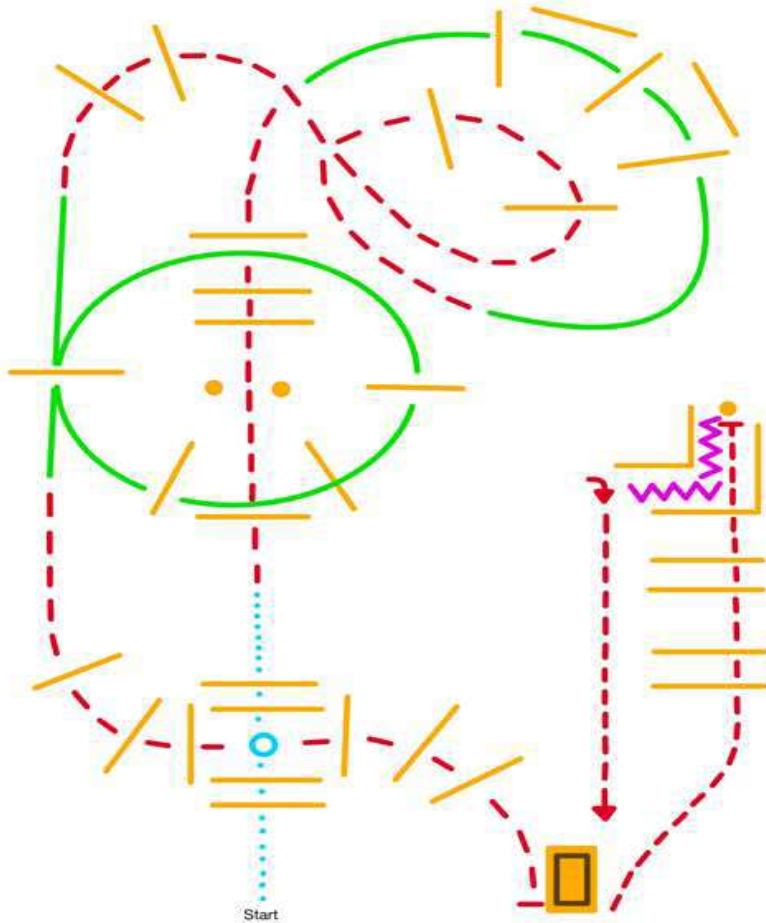

LK 1/2 A/B Trail (Stangenerhöhungen möglich)

1. Schritt über Stangen in die Box, je eine 360° Wendung nach rechts/links, egal welche zuerst, Schritt aus der Box über Stangen
2. Trab über Stangen
3. Im Rechtsgalopp über Stangen
4. Trab über Stangen
5. Im Linksgalopp über Stangen
6. Im Trab über Stangen
7. „linke Hand“ Tor
8. Antraben, Schritte verlängern, über Stangen (Abstand 105 cm)
9. Anhalten, Rückwärts „L“, 90° rechts, im Trab zum Ausgang

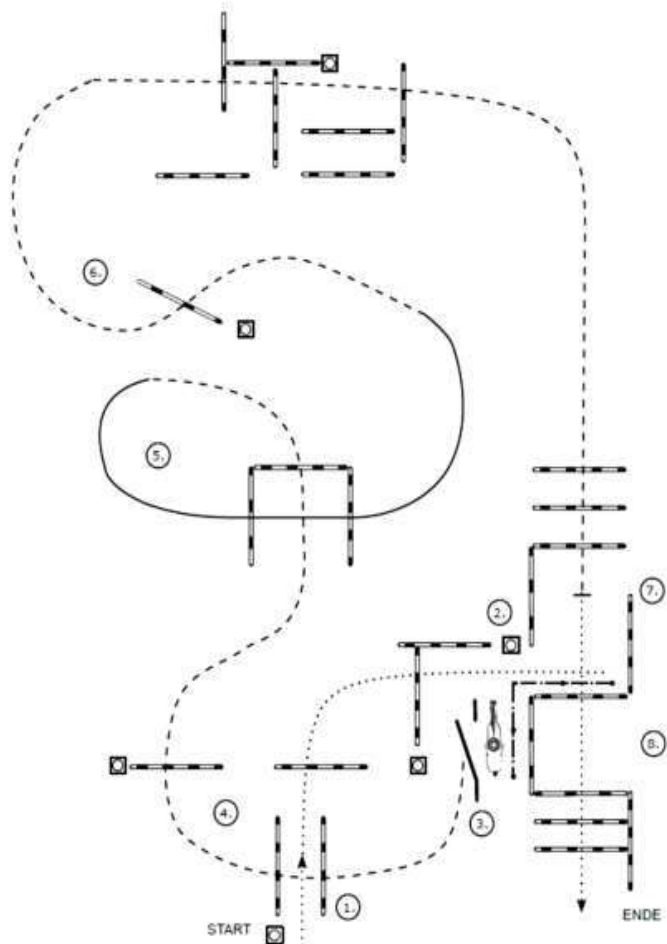

- (1) Walk over, Stop
- (2) Back up
- (3) Tor (linke Hand), Jog out
- (4) Jog over
- (5) Lope over (Linksgalopp)
- (6) Jog over
- (7) Jog in, Stop
- (8) Walk over

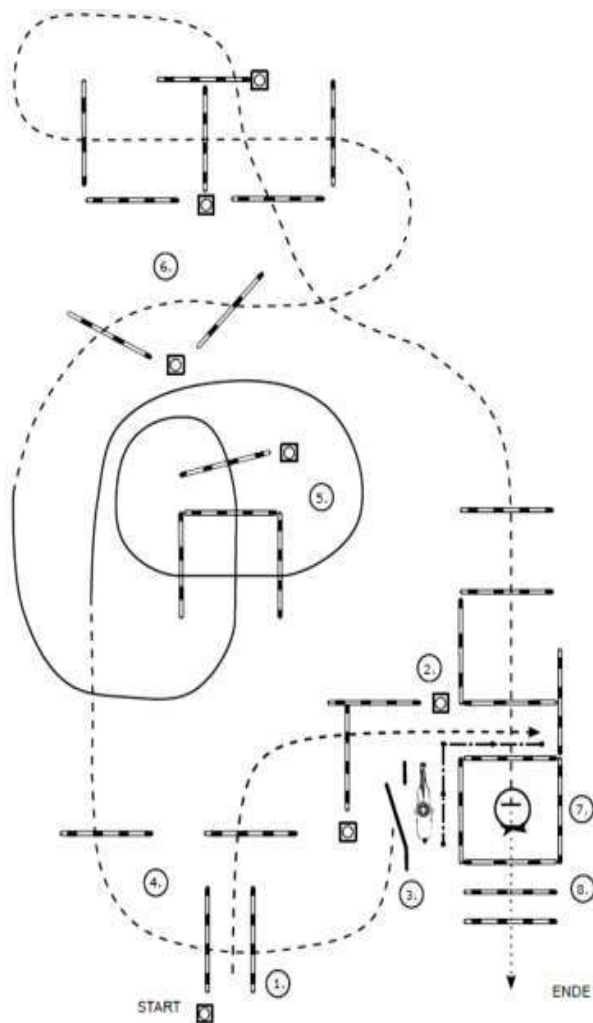

- (1) Jog over, Stop
- (2) Back up
- (3) Tor (linke Hand), Jog out
- (4) Jog over
- (5) Lope over (Rechtsgalopp)
- (6) Jog over
- (7) Jog in, 360° Turn (rechts oder links)
- (8) Walk over

