

# Patternbook

C-Turnier 15. bis 16.04.2023

Auf dem

## KLESA-Hof



LK 1 Ranch Riding	#21
LK 2A Ranch Riding	#21
LK 2/3B Ranch Riding	#22
LK 3A Ranch Riding	#22
Z LK 1-3 Ranch Riding	#23
LK 4B Ranch Riding	#31
LK 4A Ranch Riding	#31
Z LK 4/5 Ranch Riding	#29
LK 5B Ranch Riding	#31
LK 5A Ranch Riding	#31

LK 3 Reining	#6
LK 1/2 Reining	#5
Z LK 1-3 Reining	#8
LK 4 Reining	#14

LK 1-3 Western Riding	#15
LK 1/2 sen Superhorse	#1

Greenhorse Trail	#4
Greenhorse Basics LK 1-5	#1
Greenhorse Ranch Riding	#5
Greenhorse Reining	#1

## Showmanship LK 1 2 3 A/B

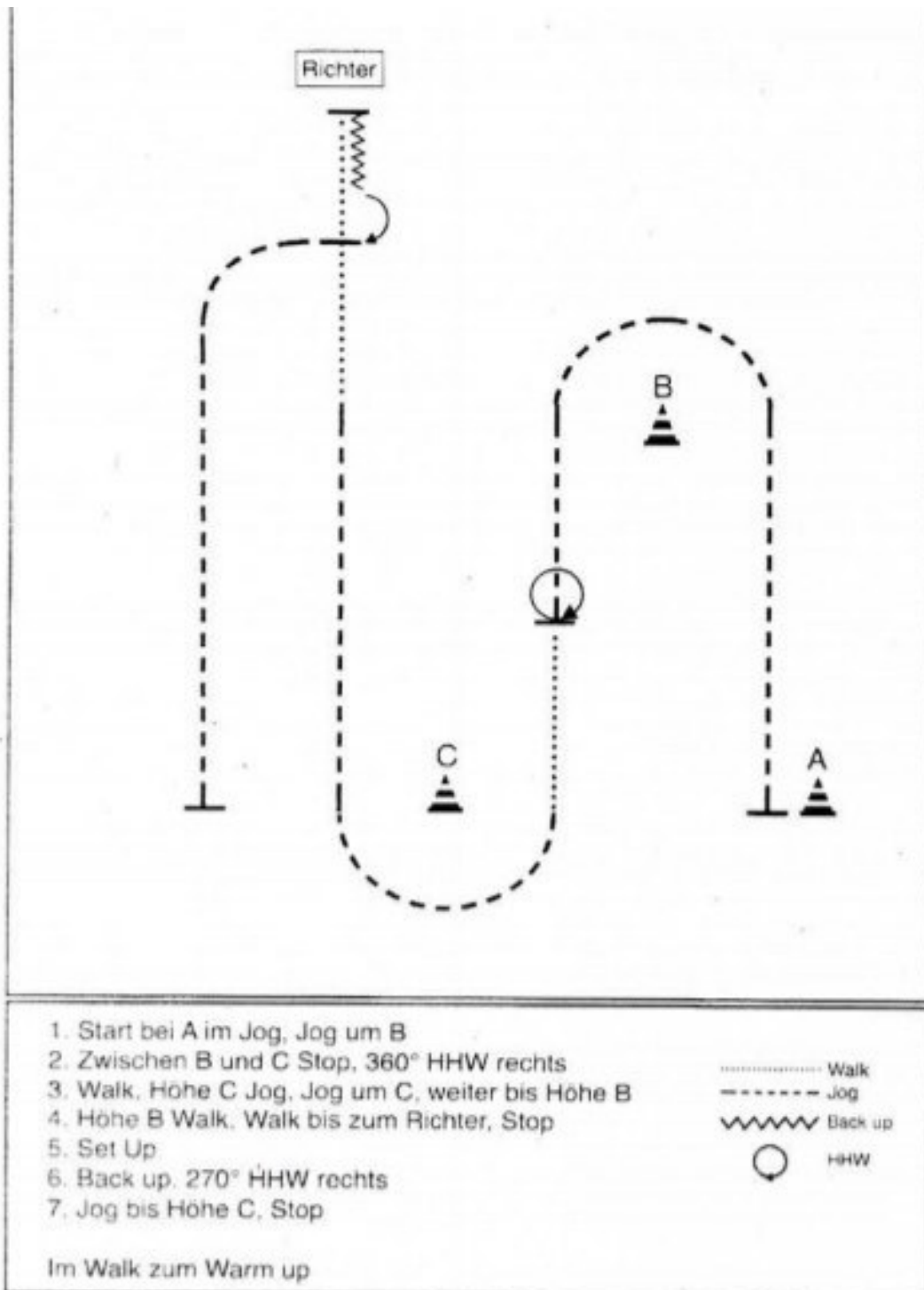

## Z Showmanship LK 1 2 3 A/B

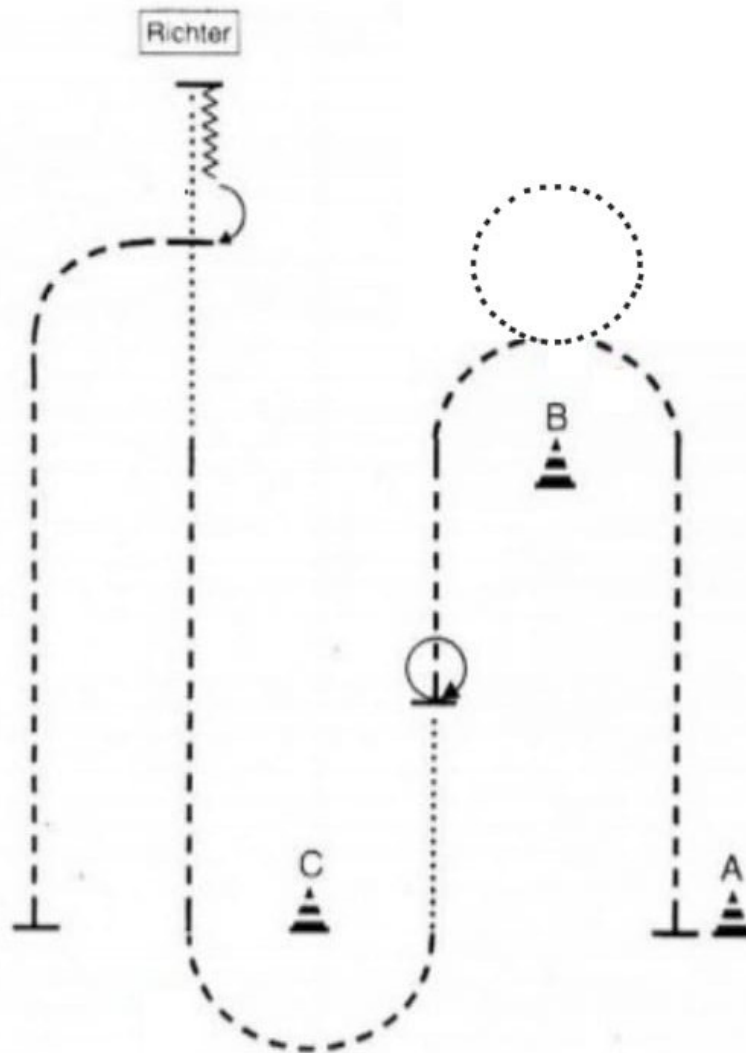

- (1) Start bei A im Jog, Schritt Volte rechts, weiter im Jog um B
- (2) Zwischen B und C Stop, 360° HHW rechts
- (3) Walk, Höhe C Jog, Jog um C, weiter bis Höhe B
- (4) Höhe B Walk, Walk bis zum Richter, Stop
- (5) Set Up
- (6) Back up 270° HHW rechts
- (7) Jog bis Höhe C, Stop

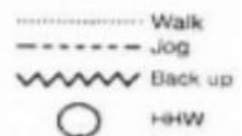

# Showmanship LK 4 5 A/B

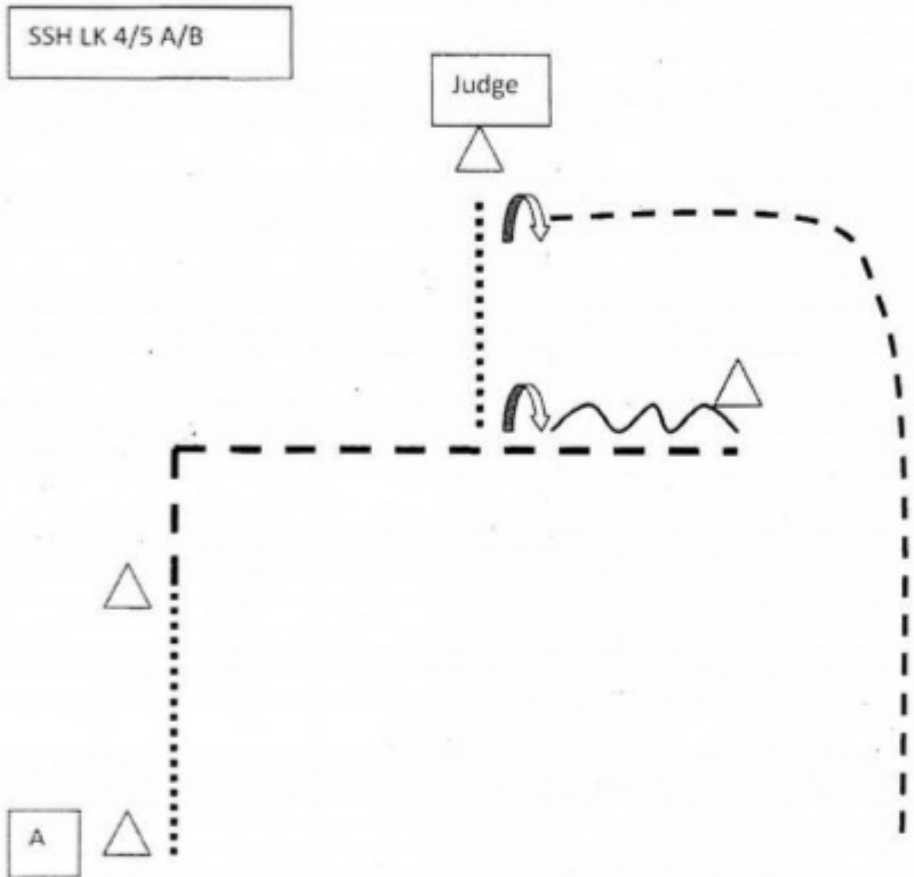

- Be ready at A
1. Walk, jog a corner
  2. Stop, Back
  3. Perform a 270° turn right,
  4. walk
  5. Set up
  6. Inspection
  7. When dismissed, perform a 90° turn right, exit the arena in Jog

## Trail LK 1 und LK 2A

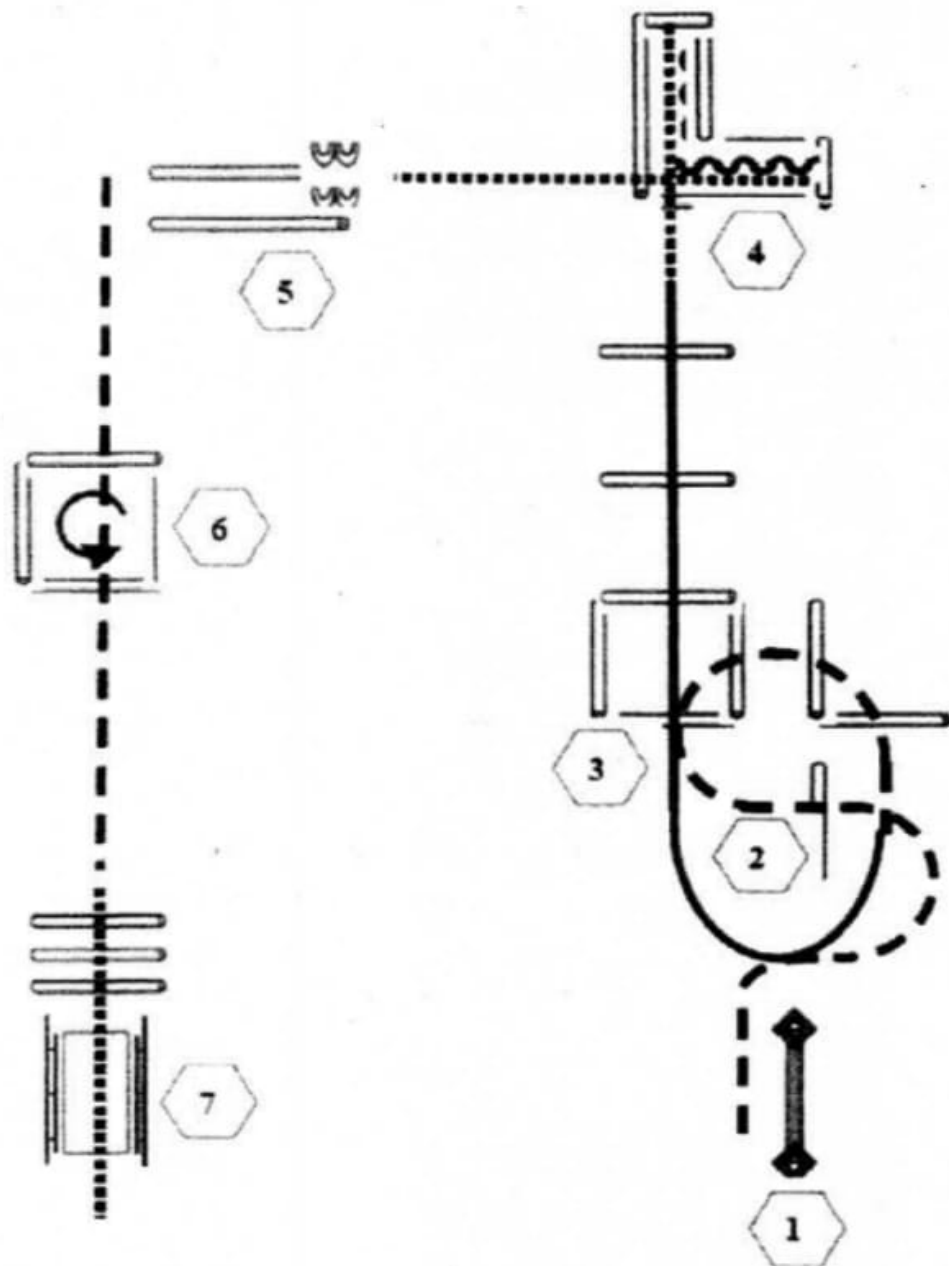

- (1) Tor
- (2) Jog over
- (3) Lope over
- (4) Walk in, Back up, Walk out
- (5) Sidepass rechts
- (6) Jog in, 360° Turn links, Jog out
- (7) Walk over, Brücke

# Trail LK 3A und 2/3B

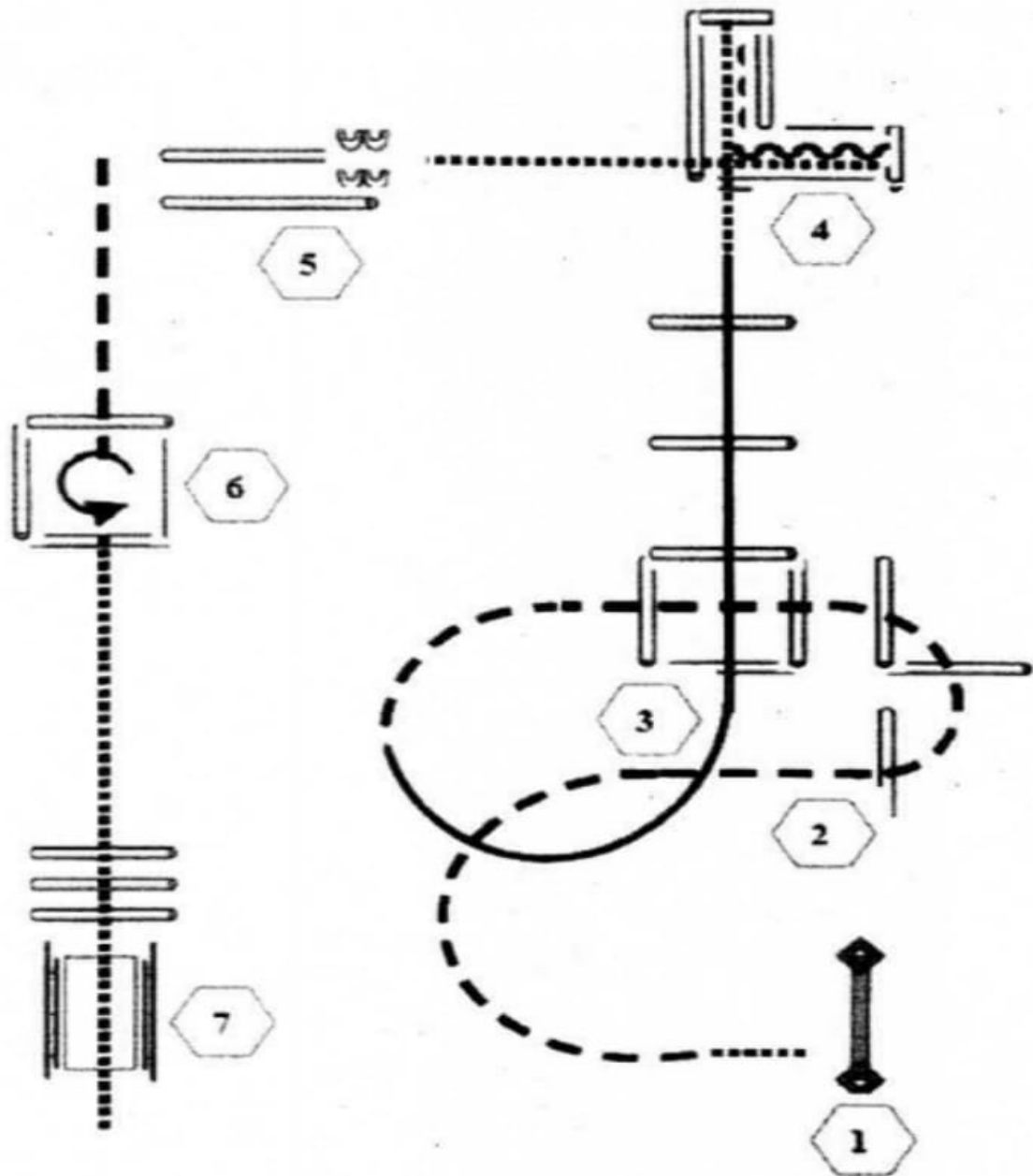

- (1) Tor
- (2) Jog over
- (3) Lope over
- (4) Walk in, Back up, Walk out
- (5) Sidepass rechts
- (6) Jog in, 360° Turn links, Walk out
- (7) Walk over, Brücke

## Z Trail LK 1-3

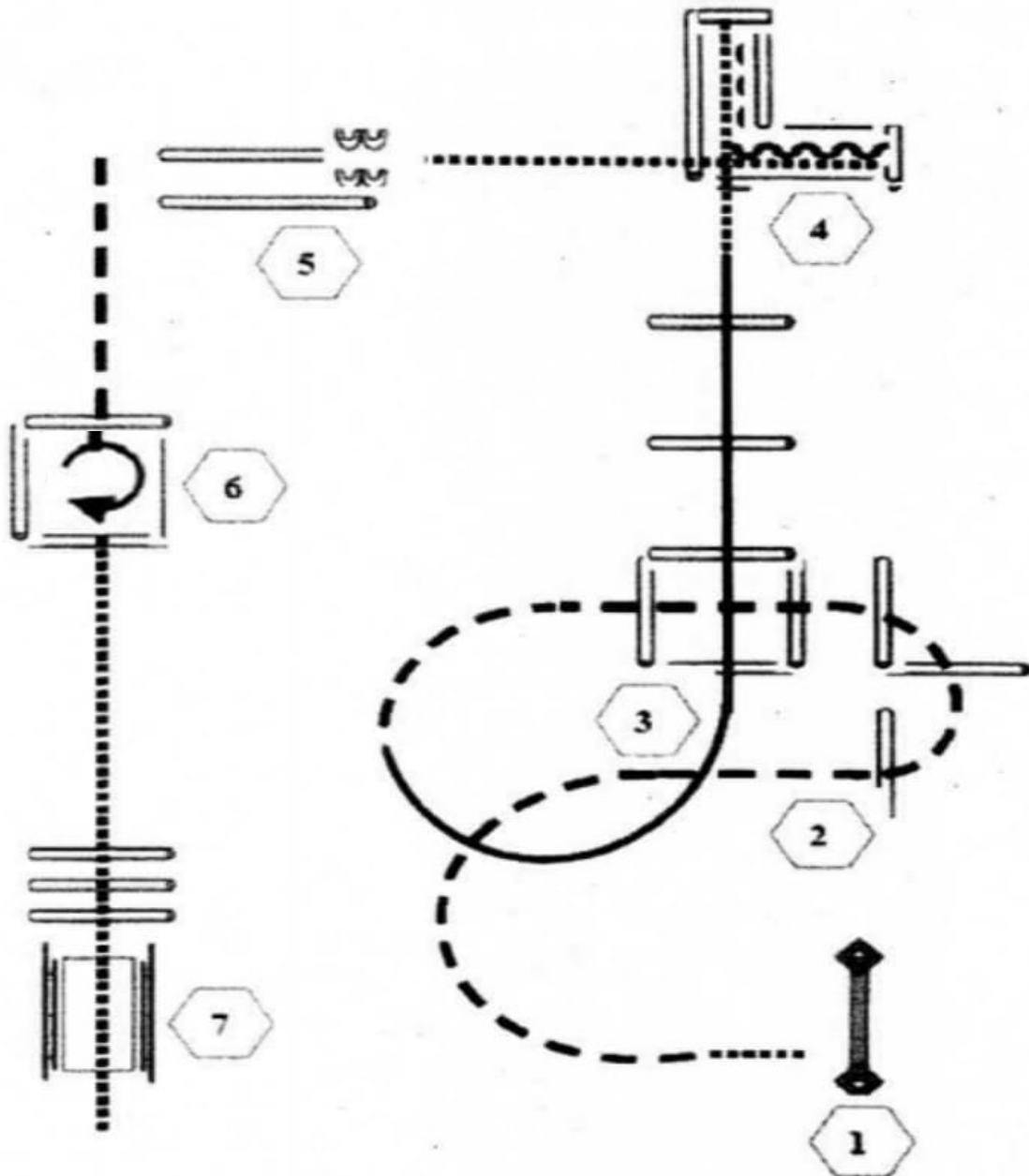

- (1) Tor
- (2) Jog over
- (3) Lope over
- (4) Walk in, Back up, Walk out
- (5) Sidepass rechts
- (6) Jog in, 360° Turn rechts, Walk out
- (7) Walk over, Brücke



# Trail LK 4 5 A/B

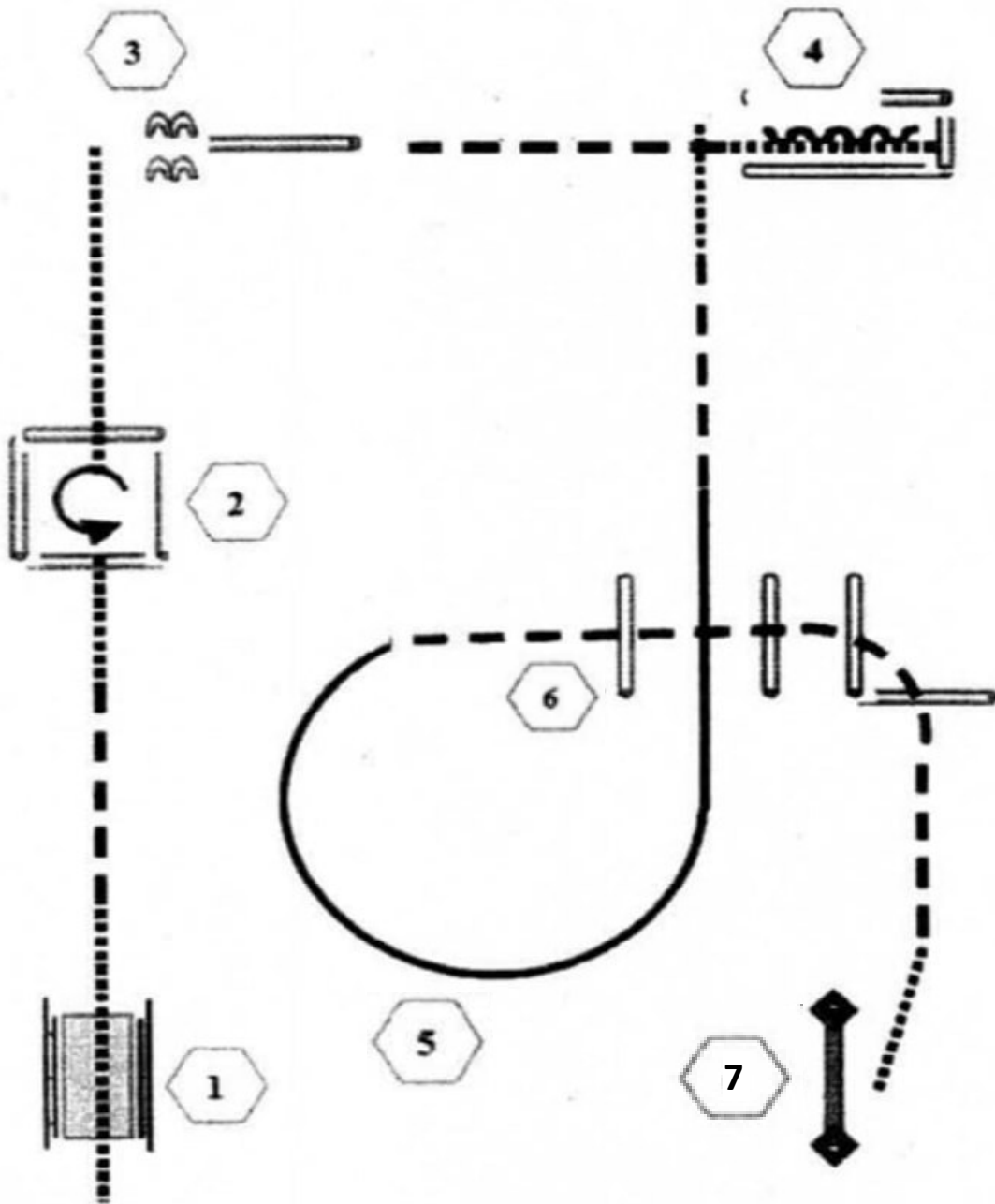

- (1) Brücke
- (2) Walk in Box, 360° Turn links, Walk out
- (3) Sidepass rechts
- (4) Walk in, Back up
- (5) Lope right
- (6) Jog over
- (7) Tor

## Z Trail LK 4 5 A/B

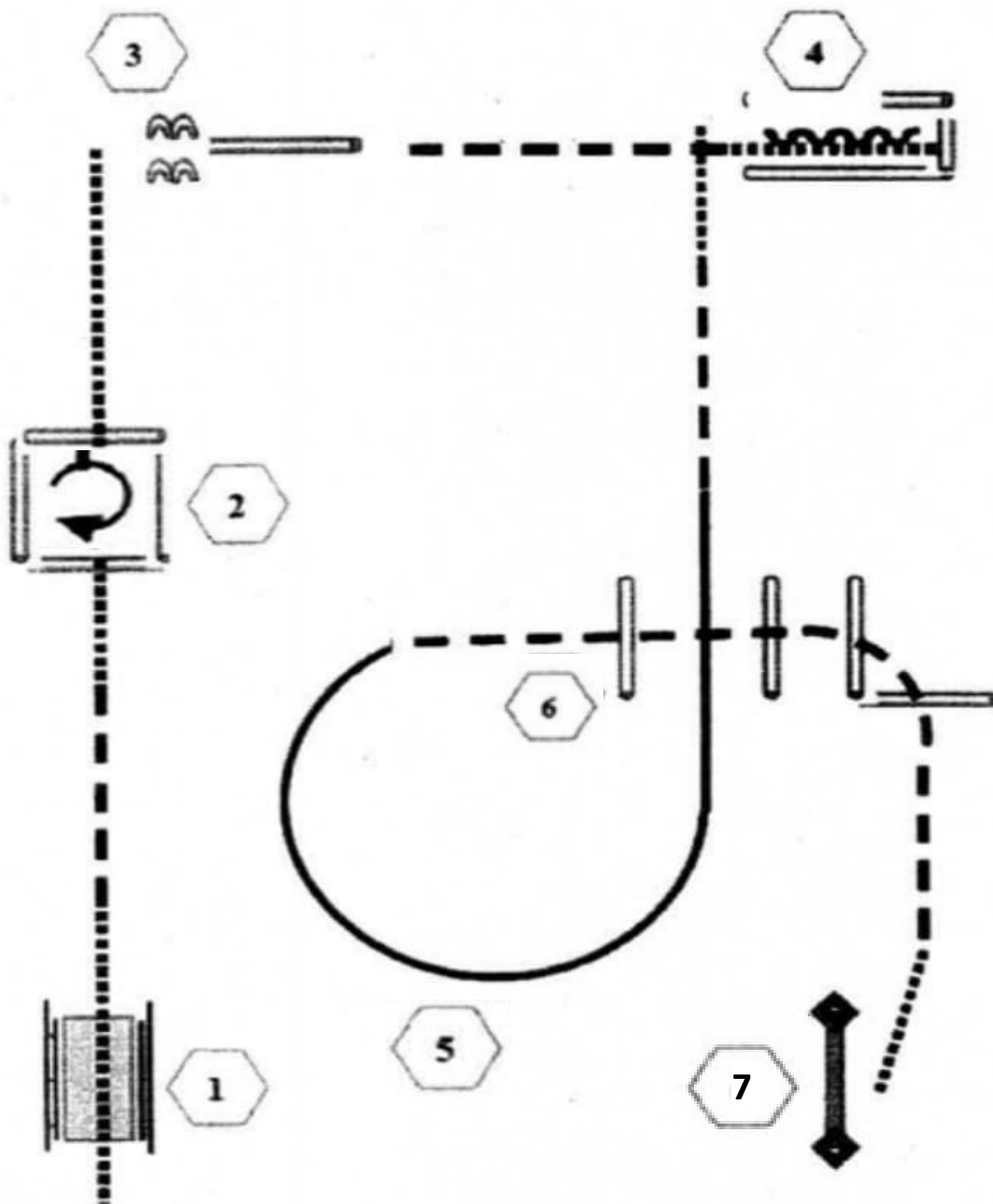

- (1) Brücke
- (2) Walk in Box, 360° Turn rechts, Walk out
- (3) Sidepass rechts
- (4) Walk in, Back up
- (5) Lope right
- (6) Jog over
- (7) Tor

# WT Trail

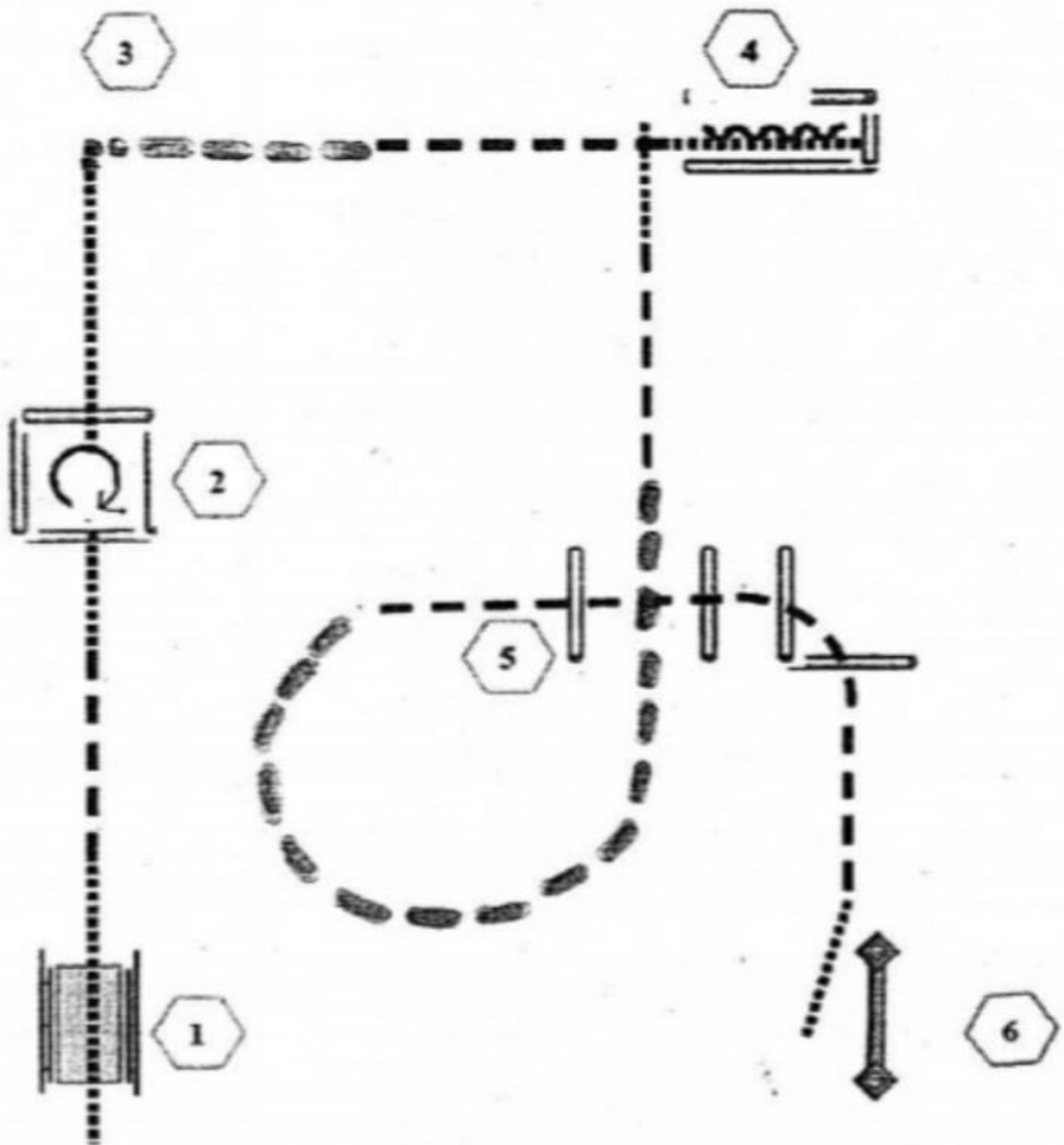

- (1) Brücke, Walk, Jog
- (2) Walk in Box, 360° Turn rechts, Walk out
- (3) Jog
- (4) Walk in, Back up
- (5) Jog over
- (6) Tor

# Horsemanship LK 1 und LK 2A

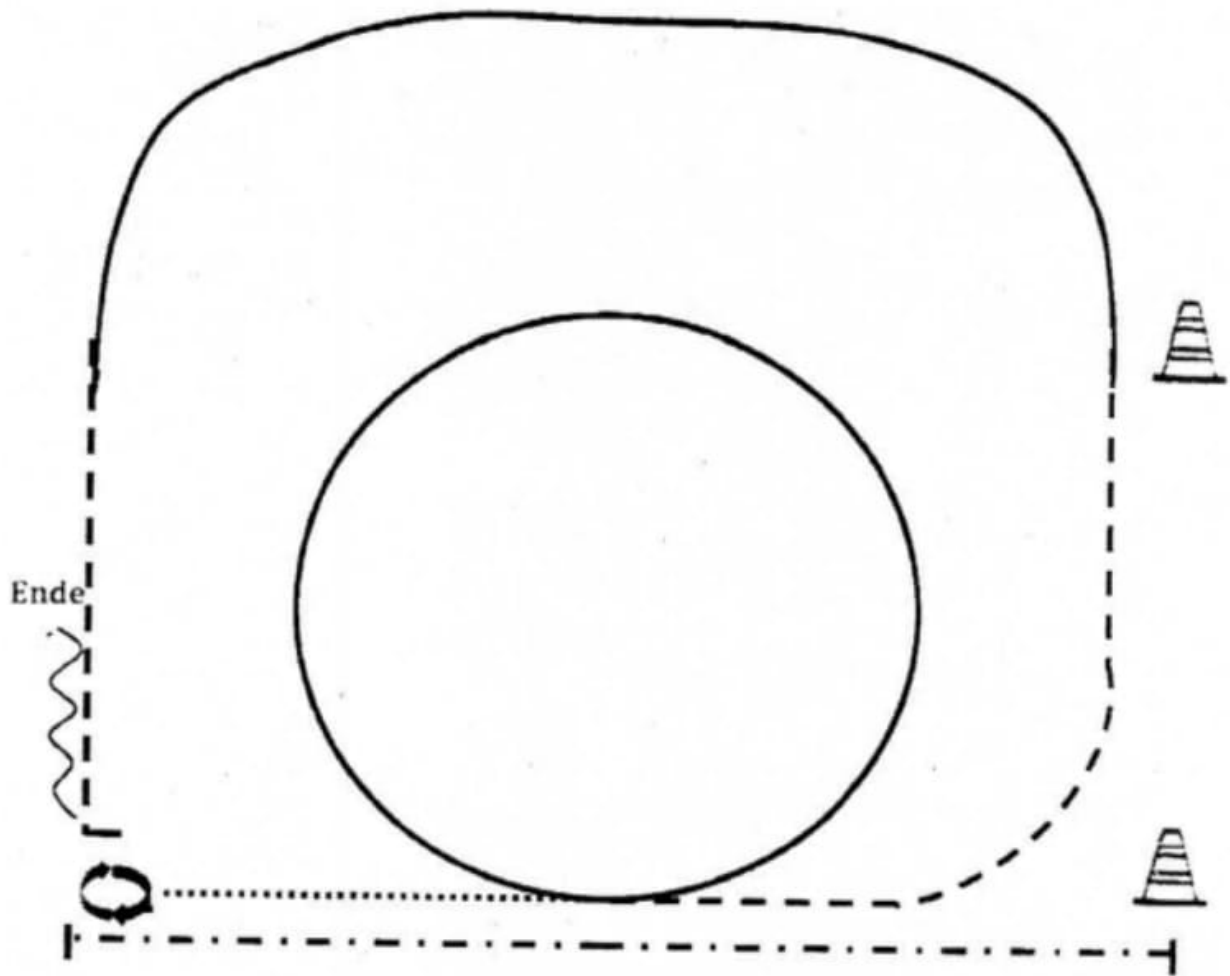

1. Beginn aus dem Stand, Extended Jog, Stop

2. HHW 540° links

3. Walk, Volte im Linksgalopp, Jog

4. Rechtsgalopp

5. Jog, Stop, Backup, Verharren

Im Walk zurück in den Warm Up-Bereich.

	Back
	Lope
	Jog
	Ext. Jog
	Walk

Start

Ende

## Horsemanship LK 3A und 2/3B

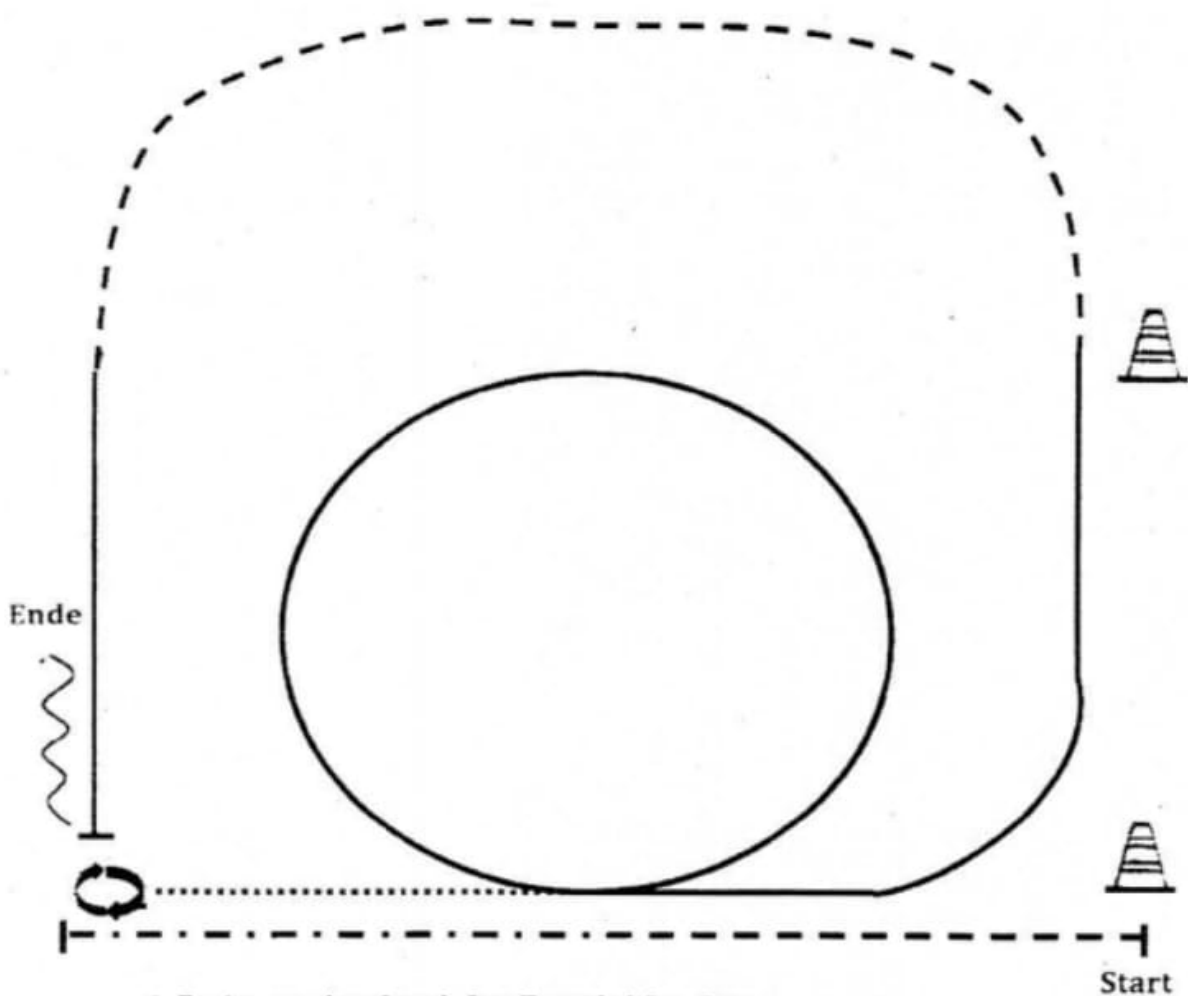

1. Beginn aus dem Stand, Jog, Extended Jog, Stop
  2. HHW 540° links
  3. Walk, Volte im Linksgalopp, weiter im Linksgalopp
  4. Jog, Rechtsgalopp
  5. Stop, Backup, Verharren
- Im Walk zurück in den Warm Up-Bereich.

	Back
	Lope
	Jog
	Ext. Jog
	Walk

## Z Horsemanship LK 1-3

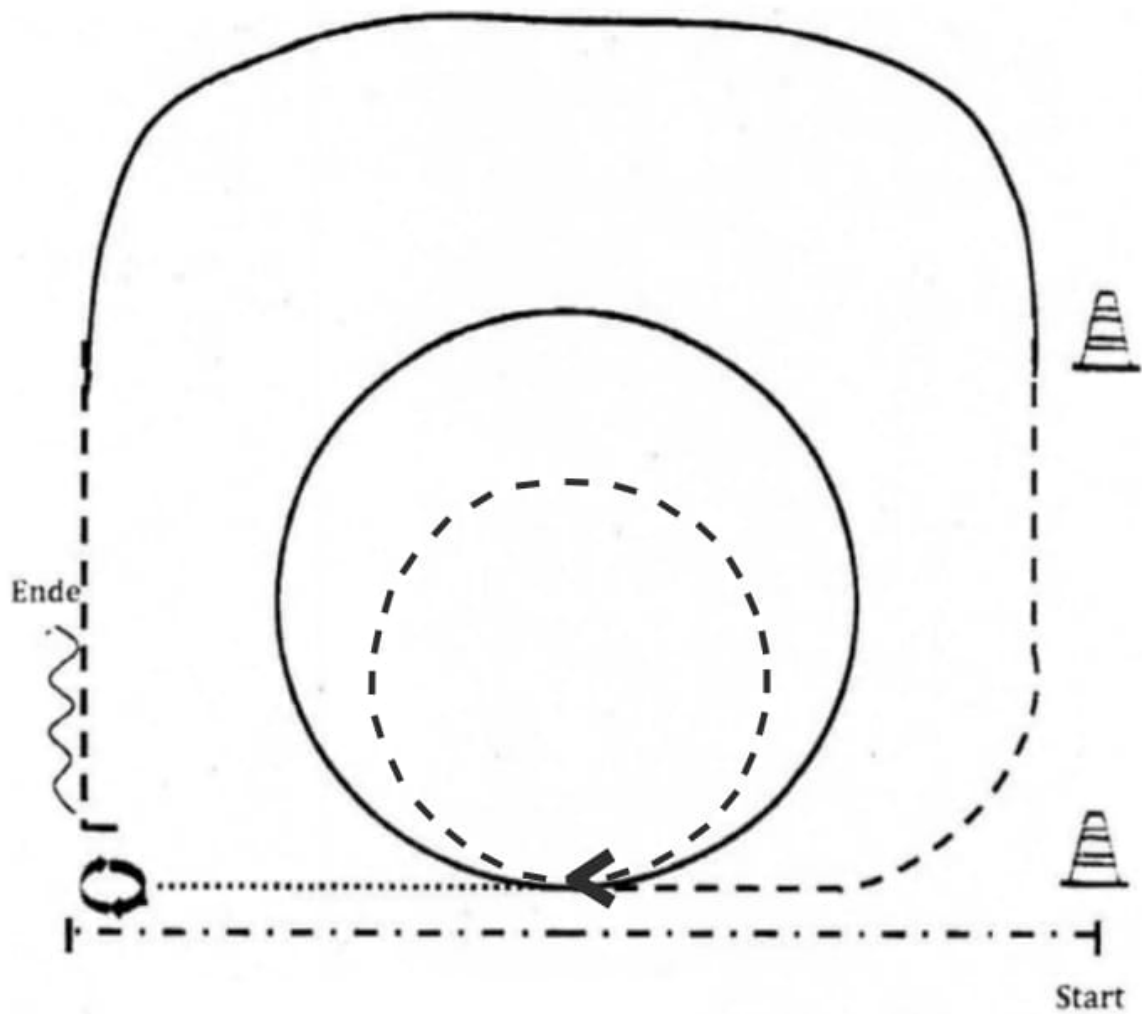

- (1) Beginn aus dem Stand, Extended Jog, Stop
- (2) HHW 540° links
- (3) Walk, Jog kleine Volte links,  
weiter Volte im Linksgalopp, Jog
- (4) Rechtsgalopp
- (5) Jog, Stop, Backup, Verharren  
im Walk zurück in den Warm Up-Bereich

.....	Back
————	Lope
-----	Jog
-----•-----	Ext. Jog
.....	Walk

# Horsemanship LK 4 5 A/B

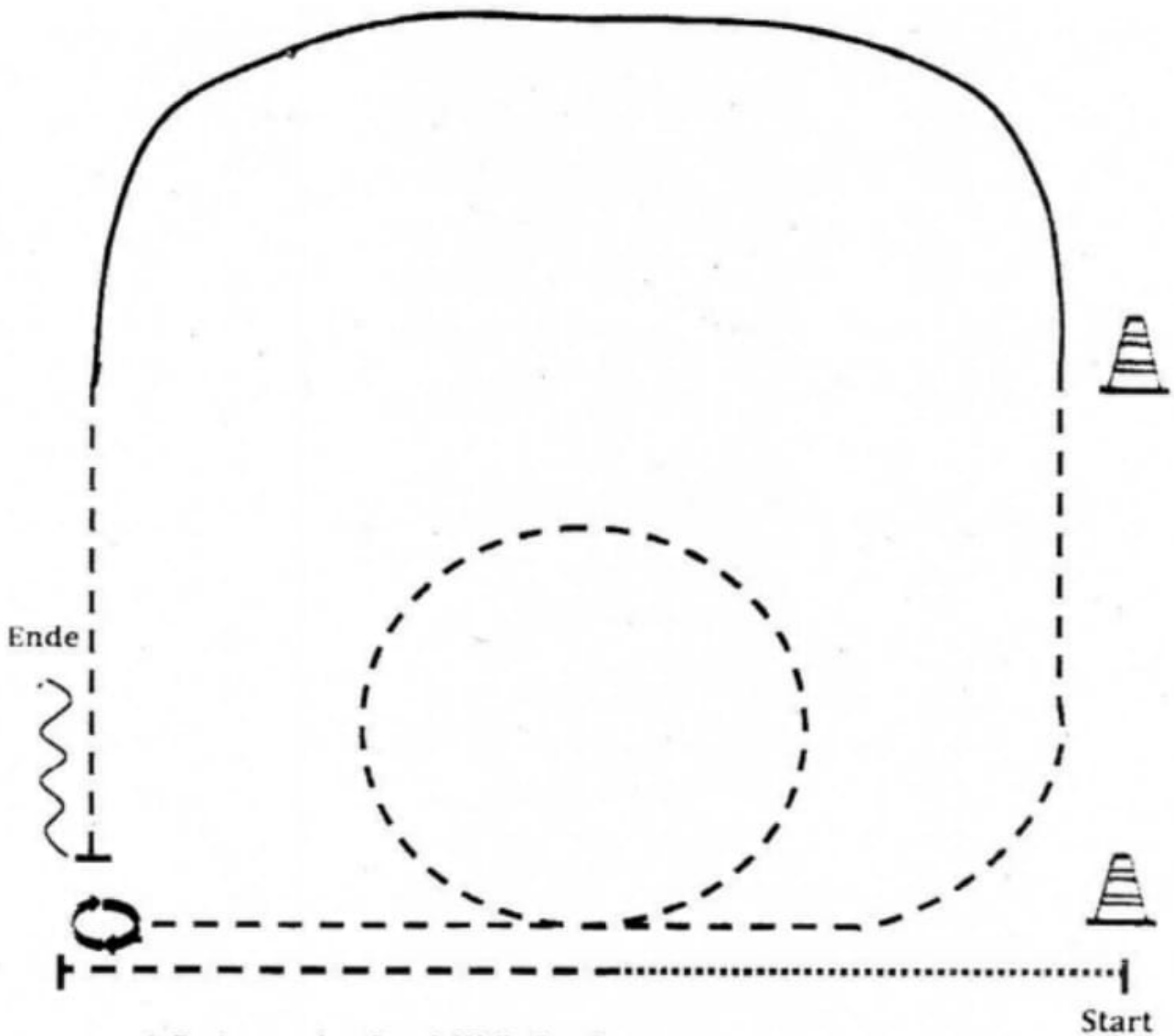

1. Beginn aus dem Stand, Walk, Jog, Stop
2. HHW 180° rechts
3. Jog, Volte links, weiter im Jog
4. Linksgalopp
5. Jog, Stop, Backup, Verharren

Im Walk zurück in den Warm Up-Bereich.

	Back
	Lope
	Jog
	Ext. Jog
	Walk





# WT Horsemanship

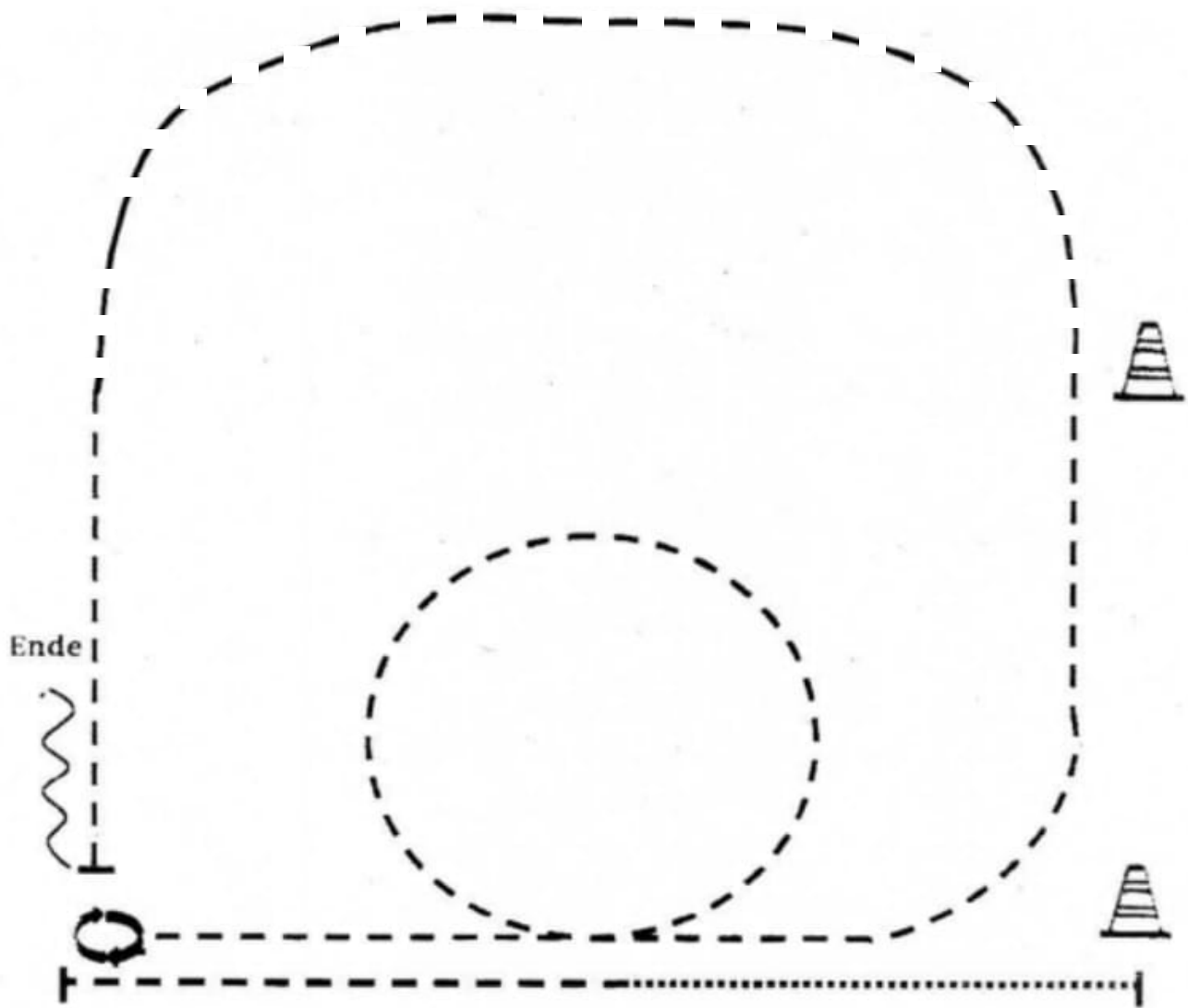

1. Beginn aus dem Stand, Walk, Jog, Stop
  2. HHW 180° rechts
  3. Jog, Volte links, weiter im Jog
  4. Jog, Stop, Backup, Verharren
- Im Walk zurück in den Warm Up-Bereich.

	Back
	Lope
	Jog
	Ext. Jog
	Walk

## Horse and Dog Trail 1-3

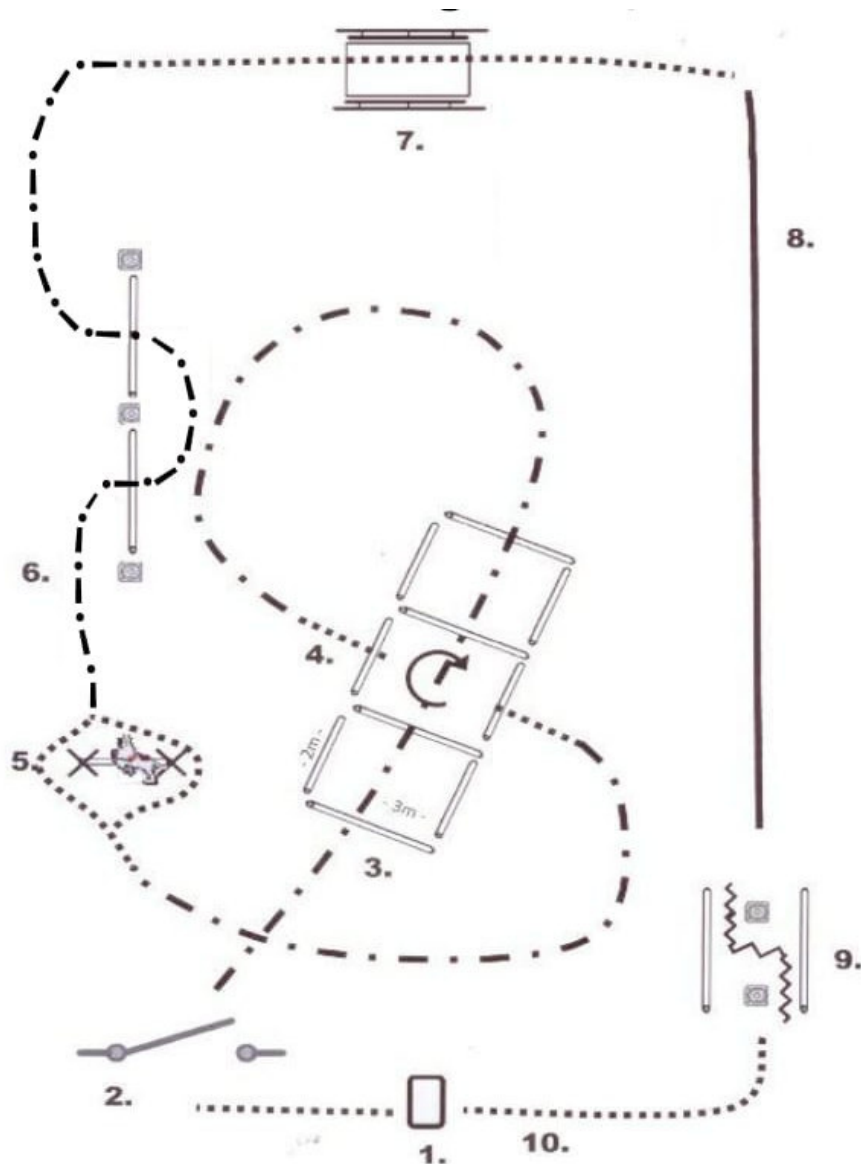

- (1) Hund ableinen
- (2) Tor, Hund an der Pylone ablegen, Tor durchreiten, Hund nachrufen, an Pylone ablegen, Tor schließen
- (3) Jog over, Hund bei Fuß
- (4) Walk in, Hund in seiner Box (rechts oder links, je nach Führseite) ablegen. 360° Turn rechts oder links. Jog, Walk
- (5) Hund bei Fuß über den Sprung
- (6) Jog Slalom
- (7) Walk, Hund vor der Brücke ablegen, über die Brücke reiten, Hund abrufen.
- (8) Lop right, Hund bei Fuß, Stop.
- (9) Hund ablegen, Back up, Hund abrufen
- (10) Walk, Stop, Hund anleinen.

# Ranch Riding LK 1 A/B und LK 2A

#21

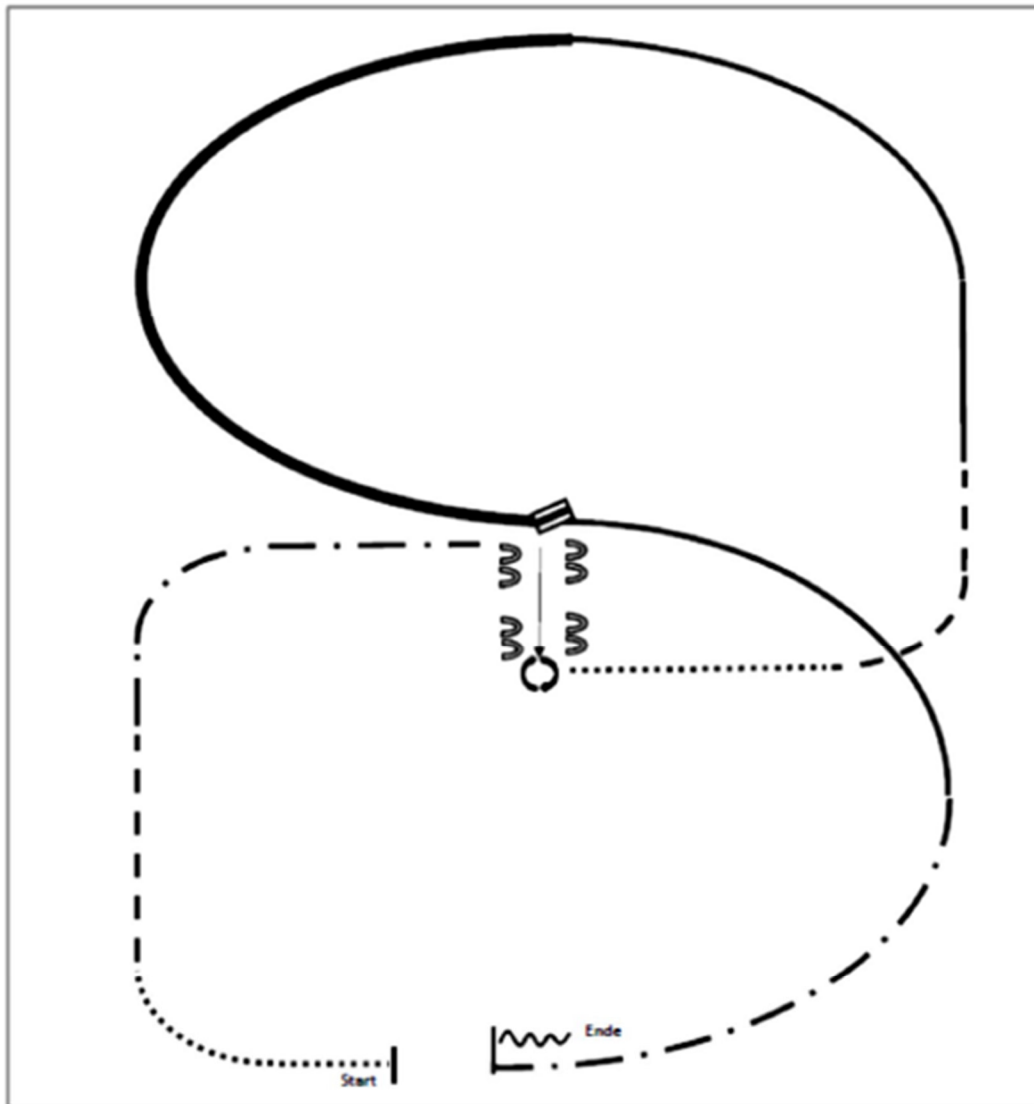

- (1) Walk
- (2) Trot
- (3) Extended Trot zur Mitte der Arena
- (4) Stop, Sidepass rechts
- (5) Turn 360° Turns (beide Richtungen)
- (6) Walk
- (7) Trot
- (8) Linksgalopp
- (9) Extended Lope links
- (10) Galoppwechsel (fliegend oder einfach)
- (11) Rechtsgalopp
- (12) Extended Trot
- (13) Stop, Back up

# Ranch Riding LK 2/3 B und LK 3A

#22

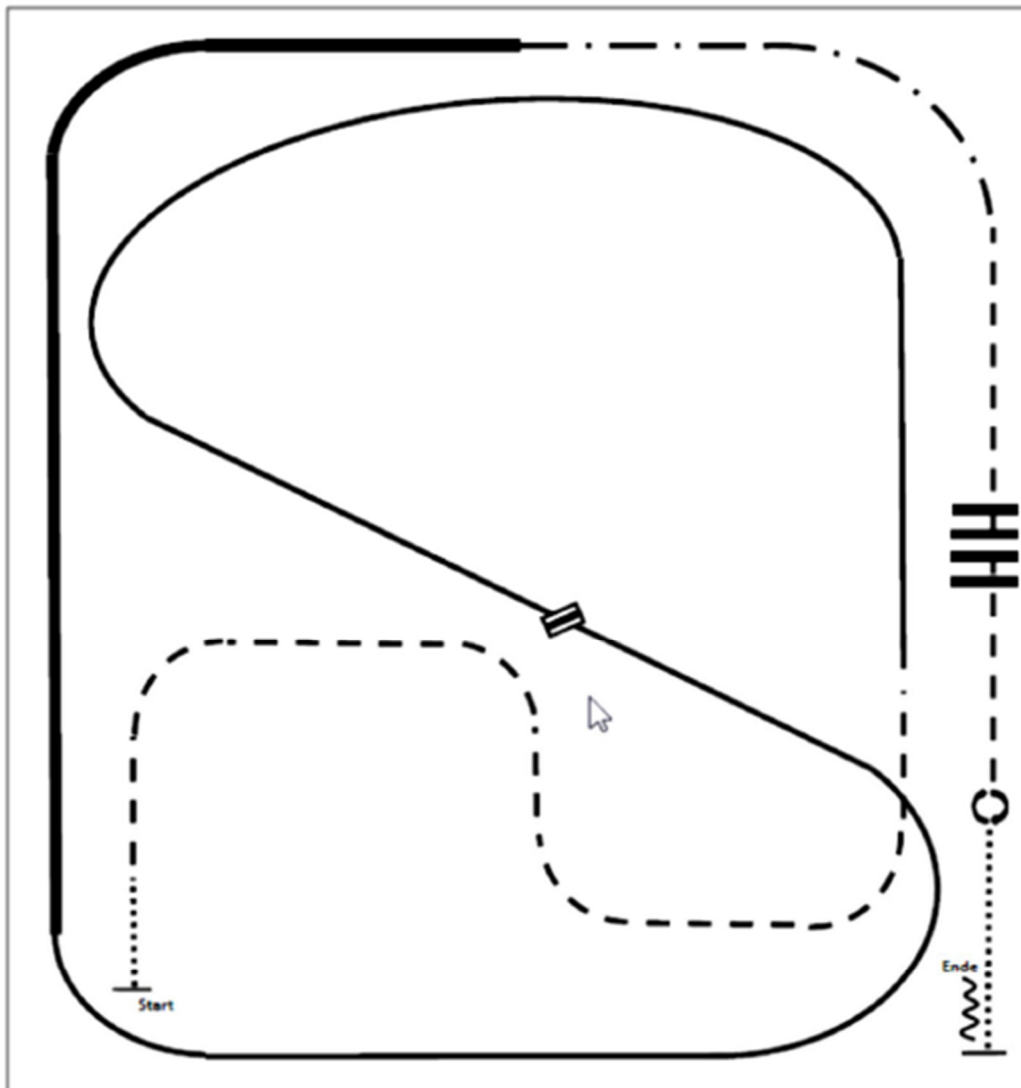

- (1) Walk
- (2) Trot
- (3) Linksgalopp
- (4) Galoppwechsel (fliegend oder einfach)
- (5) Rechtsgalopp
- (6) Extended Lope rechts
- (7) Extended Trot
- (8) Trot
- (9) Trot over
- (10) Stop, Turn 360° Turns (beide Richtungen)
- (11) Walk, Stop, Back up

## Z Ranch Riding LK 1-3

#23

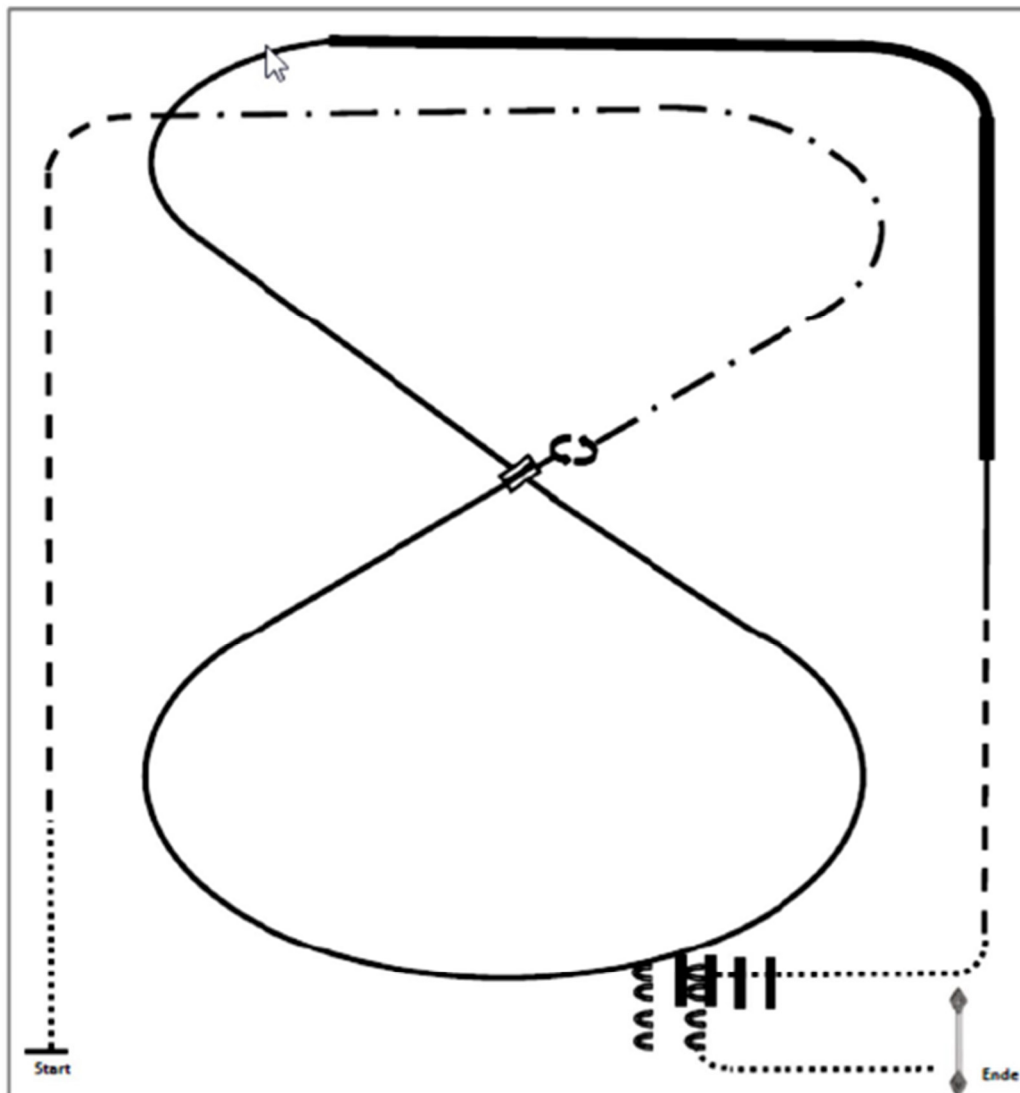

- (1) Walk
- (2) Trot
- (3) Extended Trot
- (4) Stop, Turn 360° links
- (5) Linksgalopp
- (6) Galoppwechsel (fliegend oder einfach)
- (7) Rechtsgalopp
- (8) Extended Lope rechts, Rechsgalopp
- (9) Trot
- (10) Walk
- (11) Walk over
- (12) Sidepass links, Turn 180° links
- (13) Tor (rechte Hand aufdrücken)



## Z Ranch Riding LK 4 5

#29

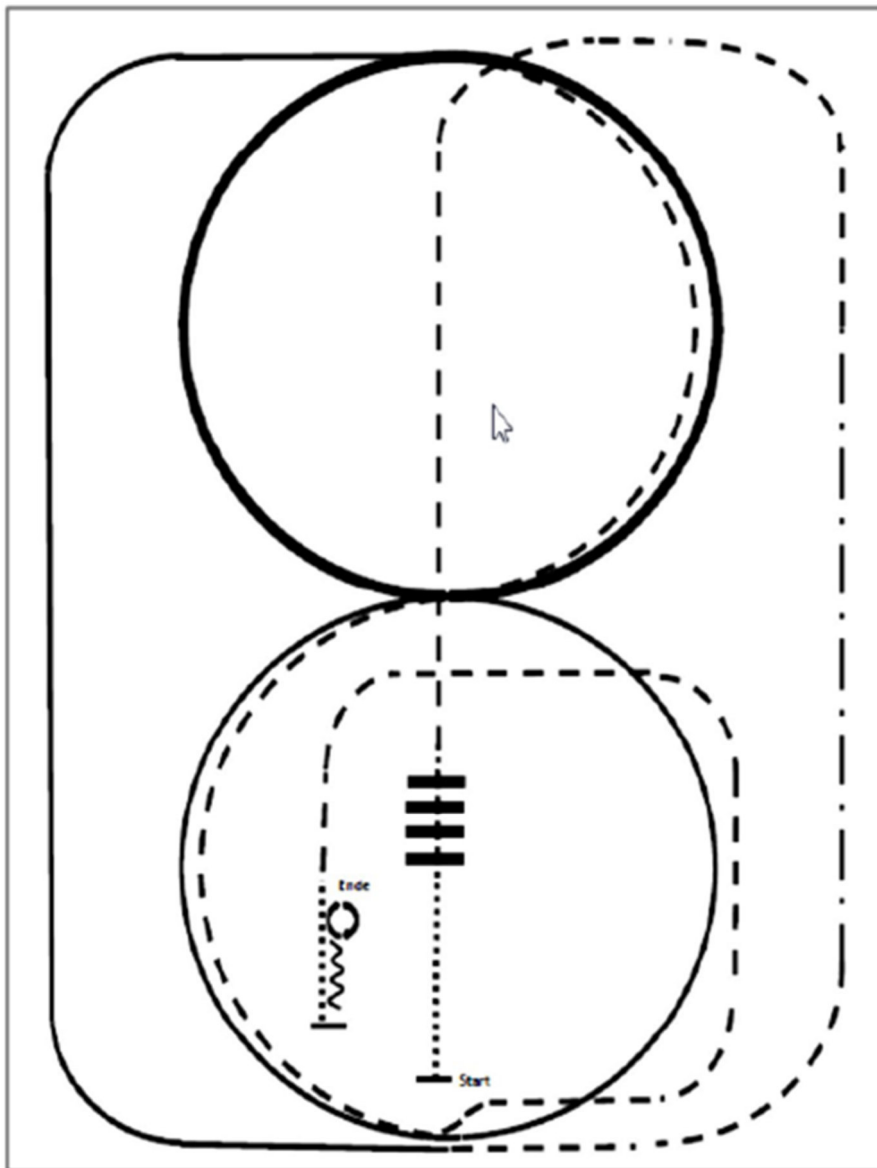

- (1) Walk
- (2) Walk over
- (3) Trot
- (4) Extended Trot, Trot
- (5) Rechtsgalopp
- (6) Extended Lope Zirkel rechts
- (7) Trot (2 x 1/2 Zirkel)
- (8) Zirkel Linksgalopp
- (9) Trot
- (10) Walk
- (11) Stop, Back up
- (12) 180° Turn rechts
- (13) 180° Turn links

# Reining LK 3

#6

## Reining Pattern 6

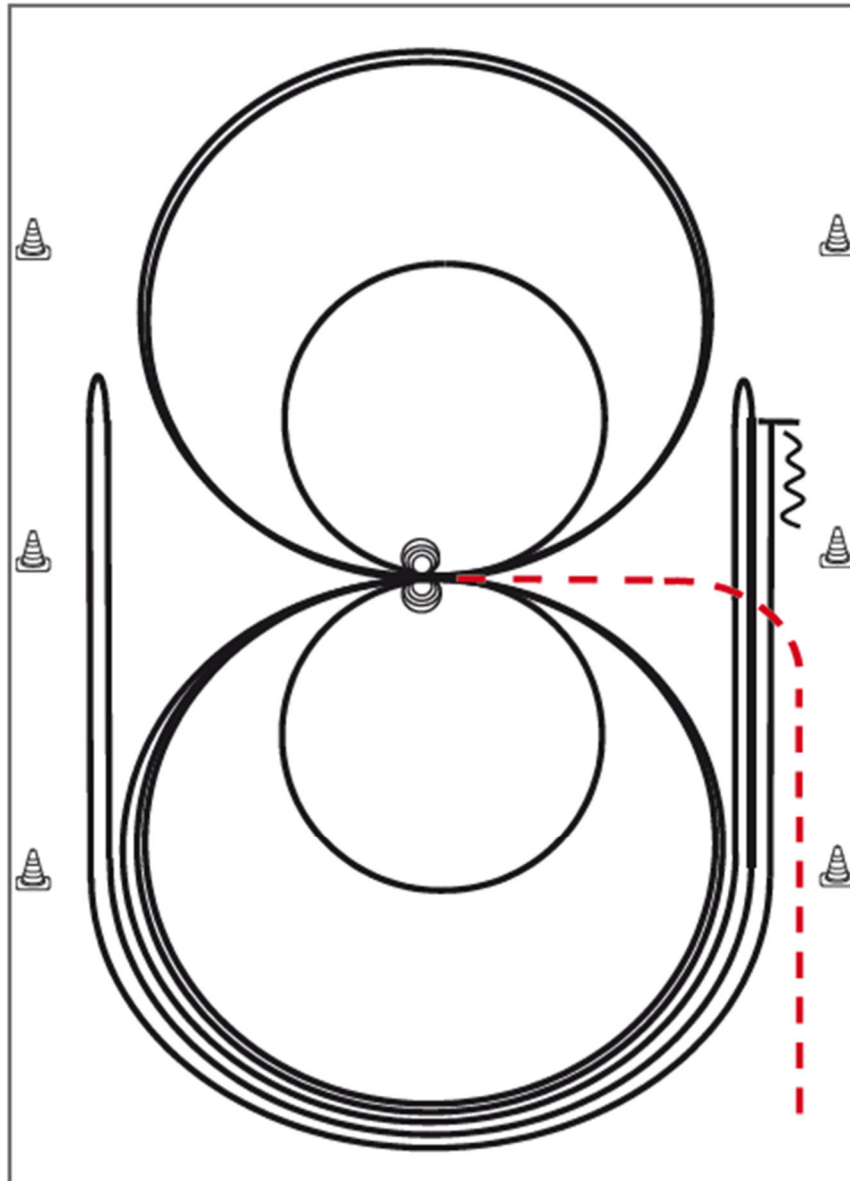

Im Trab zur Mitte der Bahn. Beginn der Aufgabe aus dem Schritt oder aus dem Stand.

- 1) 4 Spins **rechts**, Verharren
- 2) 4 Spins **links**, Verharren
- 3) 3 Zirkel Galopp (**links**), 1. + 2. groß und schnell, 3. **klein** und langsam, Galoppwechsel bei X
- 4) 3 Zirkel Galopp (**rechts**), 1. + 2. groß und schnell, 3. **klein** und langsam, Galoppwechsel bei X
- 5) Galopp (**links**) auf dem Zirkel, der nicht geschlossen wird, Run Down entlang der langen Seite, Sliding Stop mind. 6,00 m von der Bande entfernt hinter dem **Mittelmarker**, Rollback **rechts**, kein Verharren
- 6) Galopp (**rechts**) auf dem Zirkel, der nicht geschlossen wird, Run Down entlang der langen Seite, Sliding Stop mind. 6,00 m von der Bande entfernt hinter dem **Mittelmarker**, Rollback **links**, kein Verharren
- 7) Galopp (**links**) auf dem Zirkel, der nicht geschlossen wird, Run Down entlang der langen Seite, Sliding Stop mind. 6,00 m von der Bande entfernt hinter dem **Mittelmarker**, Rückwärtsrichten mind. 3,00 m, Verharren

Der Reiter muss das Kopfstück zur Gebisskontrolle vor dem Richter abnehmen.

Trab	---
Galopp	—
Rückwärts	~~~~~



# Reining LK 1/2

#5

## Reining Pattern 5

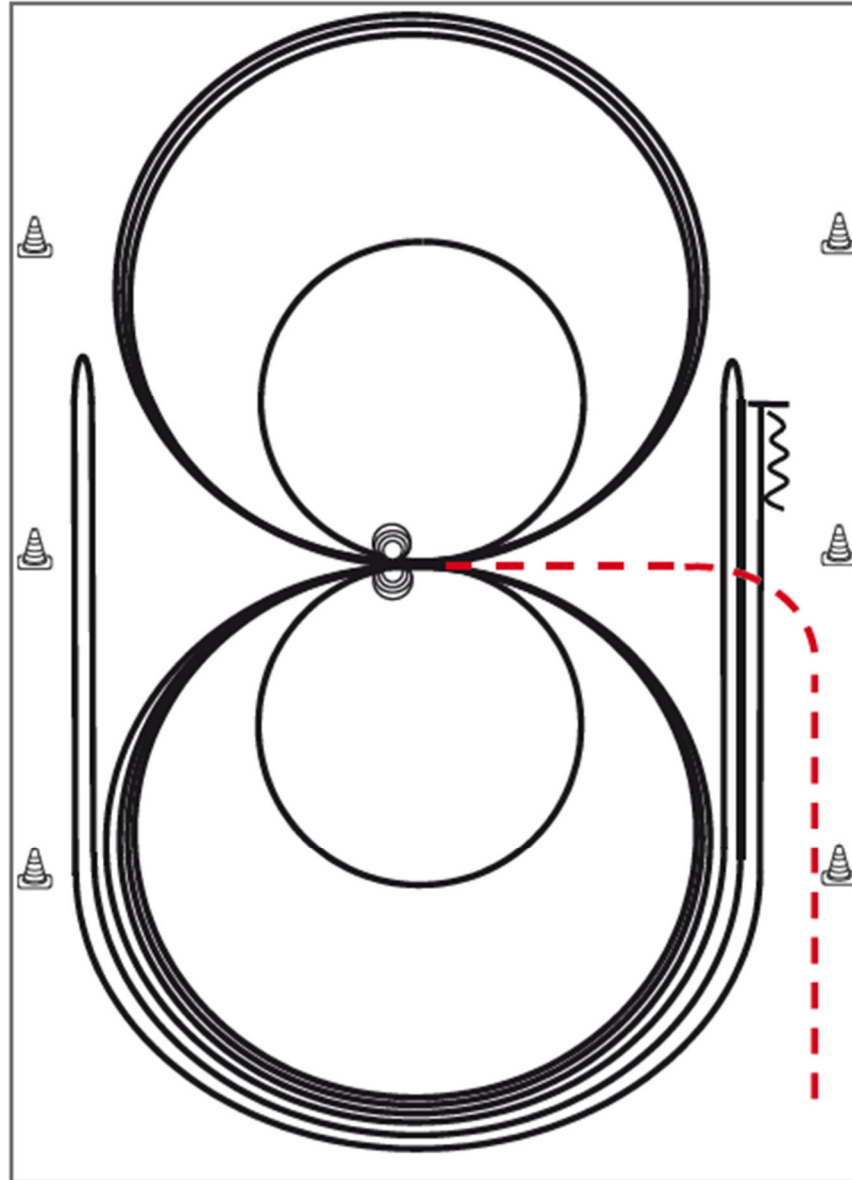

Im Trab zur Mitte der Bahn. Beginn der Aufgabe aus dem Schritt oder aus dem Stand.

- 1) 3 Zirkel Galopp (**links**), 1. + 2. groß und schnell, 3. **klein** und langsam, Stop bei X
- 2) 4 Spins **links**, Verharren
- 3) 3 Zirkel Galopp (**rechts**), 1. + 2. groß und schnell, 3. **klein** und langsam, Stop bei X
- 4) 4 Spins **rechts**, Verharren
- 5) 1 Zirkel Galopp (**links**) groß und schnell, Galoppwechsel bei X, 1 Zirkel Galopp (**rechts**) groß und schnell, Galoppwechsel bei X (figure 8)
- 6) Galopp (**links**) auf dem Zirkel, der nicht geschlossen wird, Run Down entlang der langen Seite, Sliding Stop mind. 6,00 m von der Bande entfernt hinter dem **Mittelmarker**, Rollback **rechts**, kein Verharren
- 7) Galopp (**rechts**) auf dem Zirkel, der nicht geschlossen wird, Run Down entlang der langen Seite, Sliding Stop mind. 6,00 m von der Bande entfernt hinter dem **Mittelmarker**, Rollback **links**, kein Verharren
- 8) Galopp (**links**) auf dem Zirkel, der nicht geschlossen wird, Run Down entlang der langen Seite, Sliding Stop mind. 6,00 m von der Bande entfernt hinter dem **Mittelmarker**, Rückwärtsrichten mind. 3,00 m, Verharren

Der Reiter muss das Kopfstück zur Gebisskontrolle vor dem Richter abnehmen.

Trab	---
Galopp	—
Rückwärts	W

# Z Reining LK 1-3

#8

## Reining Pattern 8

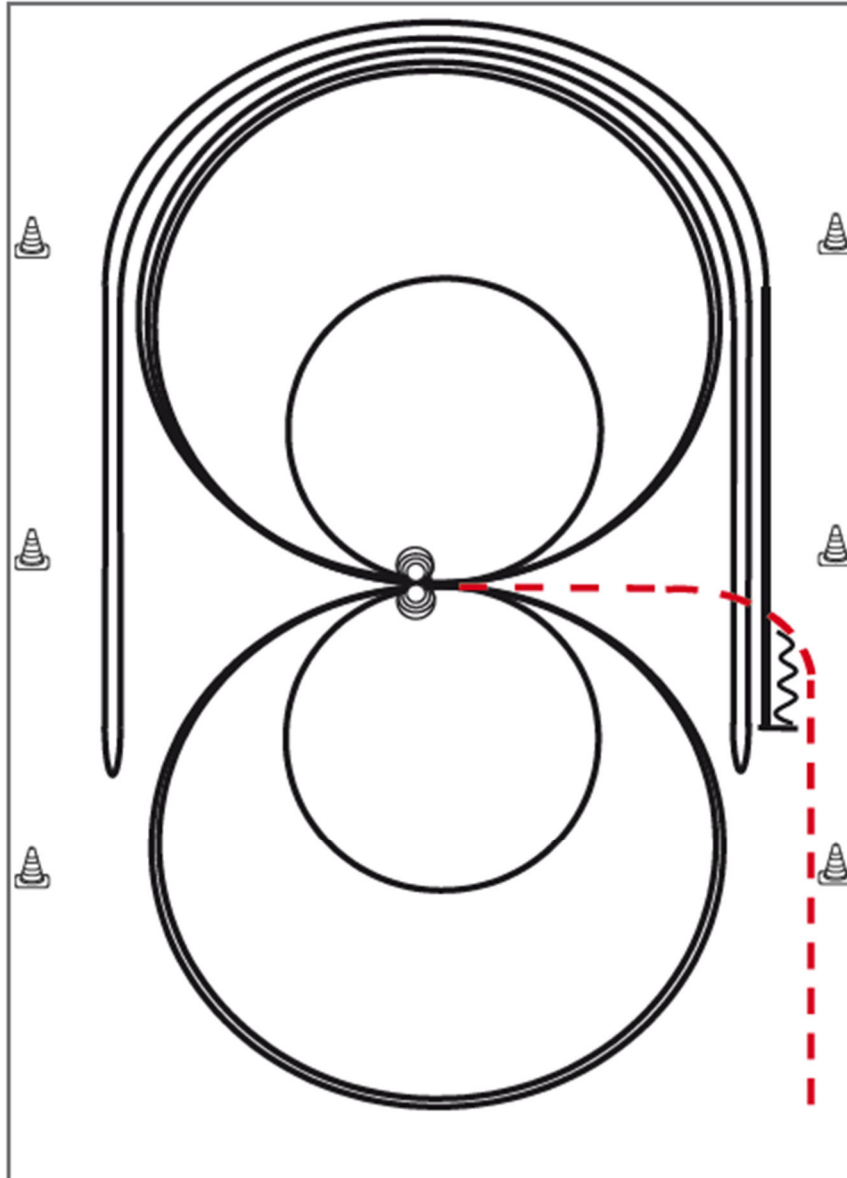

Im Trab zur Mitte der Bahn. Beginn der Aufgabe aus dem Schritt oder aus dem Stand.

- 1) 4 Spins **links**, Verharren
- 2) 4 Spins **rechts**, Verharren
- 3) 3 Zirkel Galopp (**rechts**), 1. groß und schnell, 2. **klein** und langsam, 3. groß und schnell, Galoppwechsel bei X
- 4) 3 Zirkel Galopp (**links**), 1. groß und schnell, 2. **klein** und langsam, 3. groß und schnell, Galoppwechsel bei X
- 5) Galopp (**rechts**) auf dem Zirkel, der nicht geschlossen wird, Run Down entlang der langen Seite, Sliding Stop mind. 6,00 m von der Bande entfernt hinter dem **Mittelmarker**, Rollback **links**, kein Verharren
- 6) Galopp (**links**) auf dem Zirkel, der nicht geschlossen wird, Run Down entlang der langen Seite, Sliding Stop mind. 6,00 m von der Bande entfernt hinter dem **Mittelmarker**, Rollback **rechts**, kein Verharren
- 7) Galopp (**rechts**) auf dem Zirkel, der nicht geschlossen wird, Run Down entlang der langen Seite, Sliding Stop mind. 6,00 m von der Bande entfernt hinter dem **Mittelmarker**, Rückwärtsrichten mind. 3,00 m, Verharren

Der Reiter muss das Kopfstück zur Gebisskontrolle vor dem Richter abnehmen.

Trab	---
Galopp	—
Rückwärts	⋈

# Reining LK 4

#14

## Reining Pattern 14 (nur für LK 4)

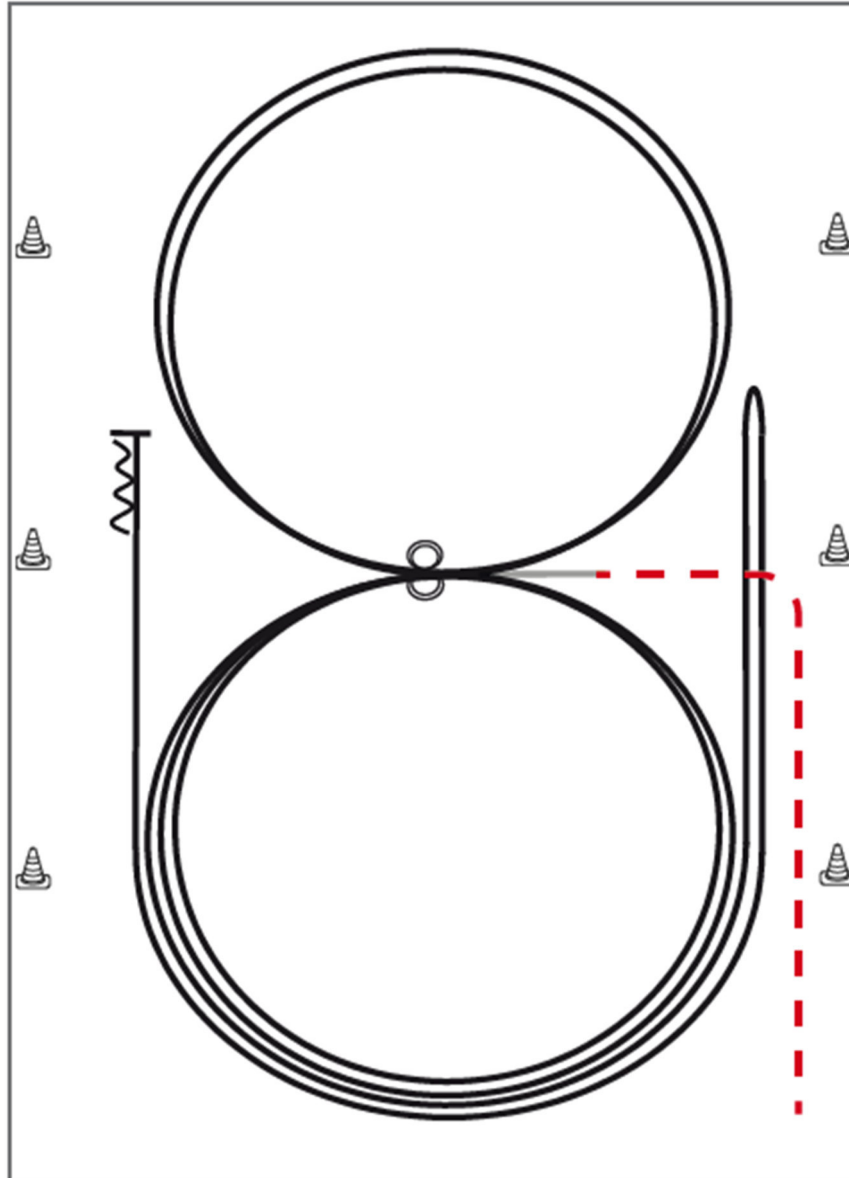

Im Trab zur Mitte der Bahn.

Beginn der Aufgabe aus dem Schritt oder aus dem Stand.

Trab	-----
Galopp	—————
Rückwärts	W W W

- 1) 2 Zirkel Galopp (**links**), Stop bei X, Verharren
- 2) 2 Spins **links**, Verharren
- 3) 2 Zirkel Galopp (**rechts**), Stop bei X, Verharren
- 4) 2 Spins **rechts**, Verharren
- 5) Galopp (**links**) auf dem Zirkel, der nicht geschlossen wird, Run Down entlang der langen Seite, Stop mind. 6,00 m von der Bande entfernt hinter dem **Mittelmarker**, Rollback **rechts**, kein Verharren
- 6) Galopp (**rechts**) auf dem Zirkel, der nicht geschlossen wird, Run Down entlang der langen Seite, Stop mind. 6,00 m von der Bande entfernt hinter dem **Mittelmarker**, Rückwärtsrichten mind. 3,00 m, Verharren

Der Reiter muss das Kopfstück zur Gebisskontrolle vor dem Richter abnehmen.



# Superhorse LK 1/2 sen

#1

**Superhorse Pattern 1** (empfohlen für Hallen oder Plätze ab 20x40m)

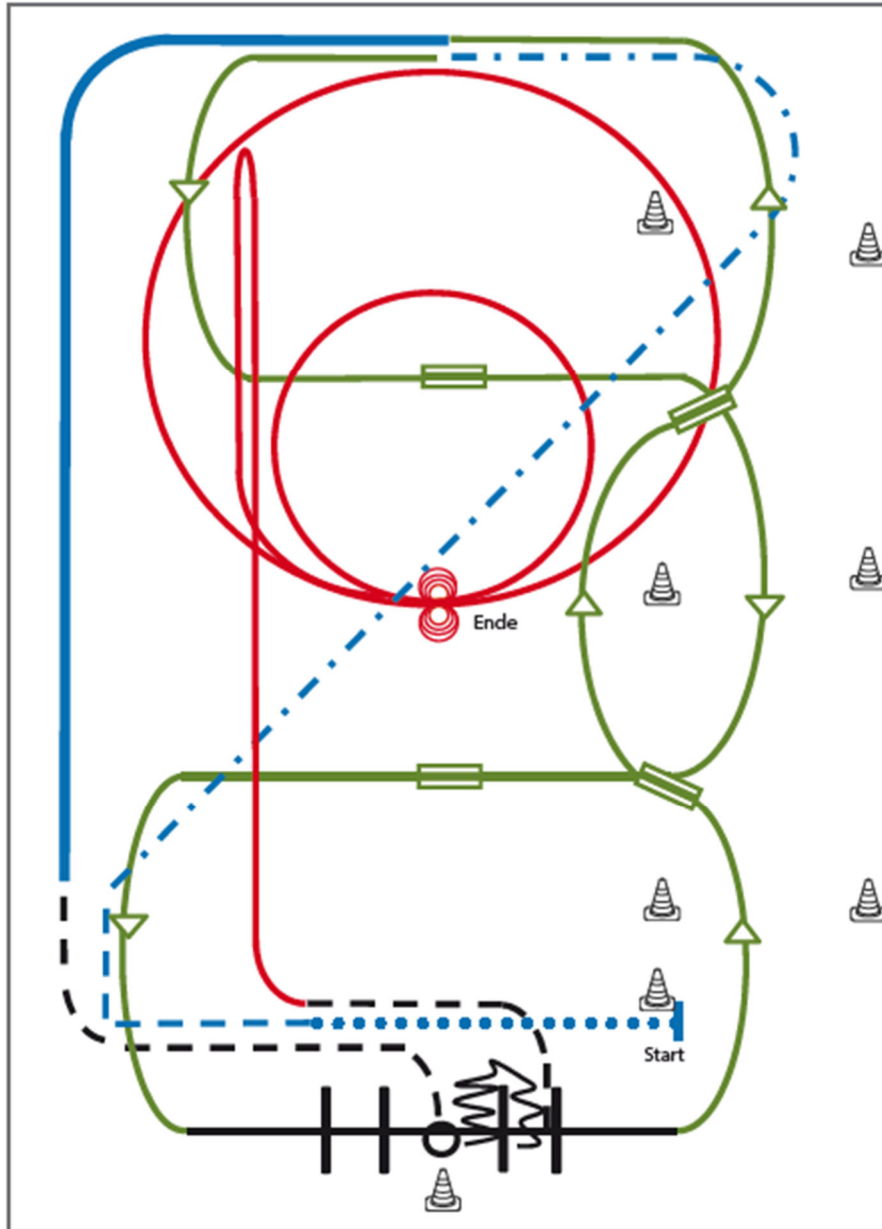

- 1) Extended Walk (RR)
- 2) Trot, Extended Trot (RR)
- 3) Galoppwechsel mit Seitenwechsel (WR)
- 4) Galoppwechsel mit Seitenwechsel (WR)
- 5) Lope over Linksgalopp (TH)
- 6) 2 Galoppwechsel auf der Linie (WR)
- 7) Extended Lope (RR)
- 8) Jog, Jog in, 360° Turn either way (TH)
- 9) Back up, Jog out (TH)
- 10) Rechtsgalopp, Run Down entlang der langen Seite, Sliding Stop mind. 6,00 m von der Bande entfernt hinter dem Mittelmarker, Rollback links, kein Verharren (RN)
- 11) 2 Zirkel Galopp (links), 1. groß und schnell, 2. klein und langsam, Stop bei X (RN)
- 12) 4 Spins links, 4 Spins rechts (RN)

Legende:	
Schritt	.....
Trab	-----
Galopp	-----
Wechselzone	=====
Rückwärts	~~~~~

# Greenhorse Trail

#4

## Jungpferde Trail Pattern 4 (5j.)

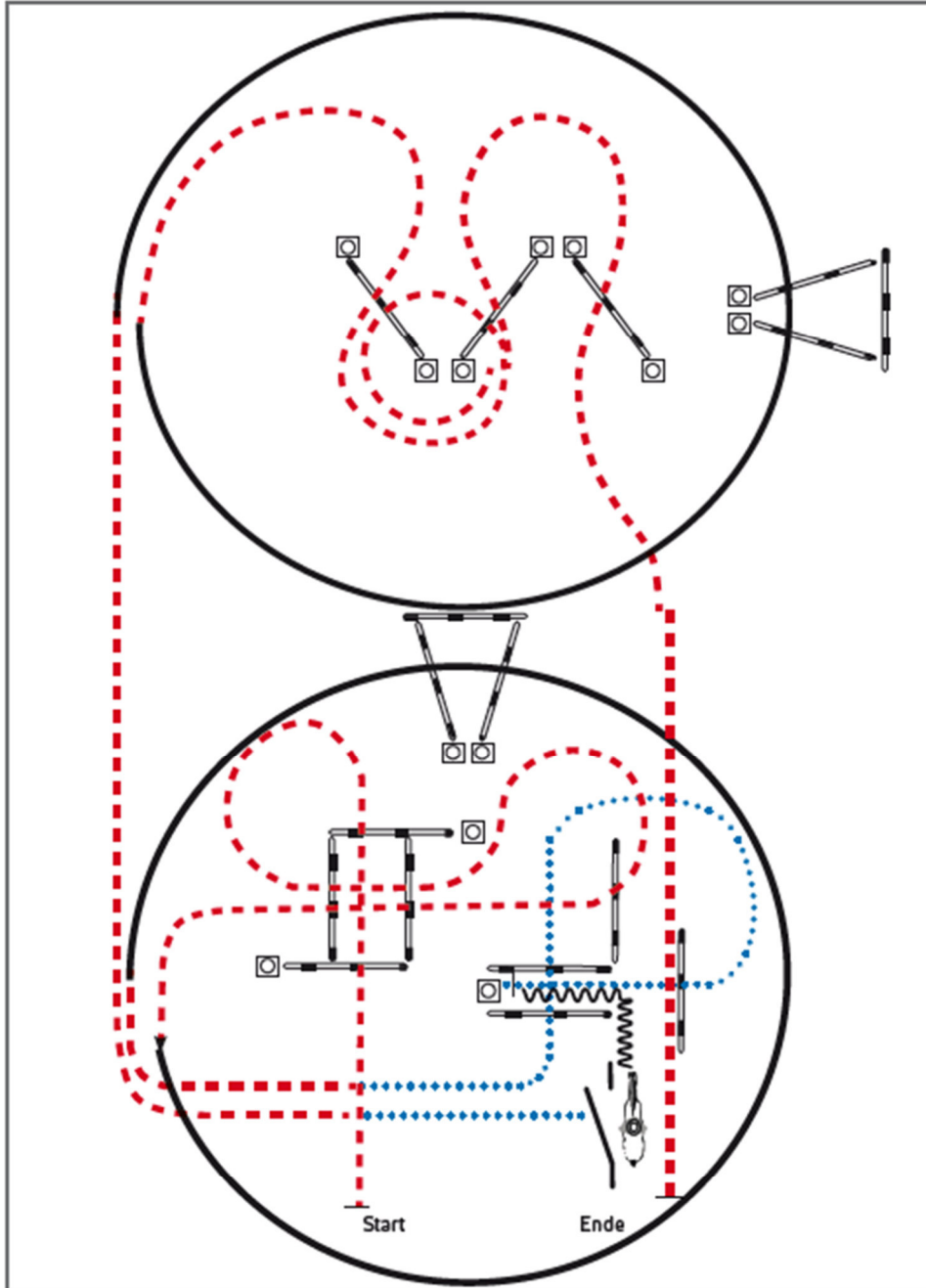

- 1) Trabstangen (4,00 m, 2,00 m)
- 2) Linksgalopp Galoppstangen (Abstand mittig 2,00 m), Trab
- 3) Schrittstangen (Abstand 1,20 m), Schritt in Gasse
- 4) Rückwärts L zum Tor, Selltor (linke Hand)
- 5) Schritt, Trab, Rechtsgalopp Galoppstangen (Abstand mittig 2,00 m)
- 6) Trabstangen

Legende:	
Schritt	.....
Trab	-----
Galopp	-----
Wechselzone	=====
Rückwärts	~~~~~

# Greenhorse Basic

#1

## Jungpferde Basis Pattern 1 (4j./5j.)

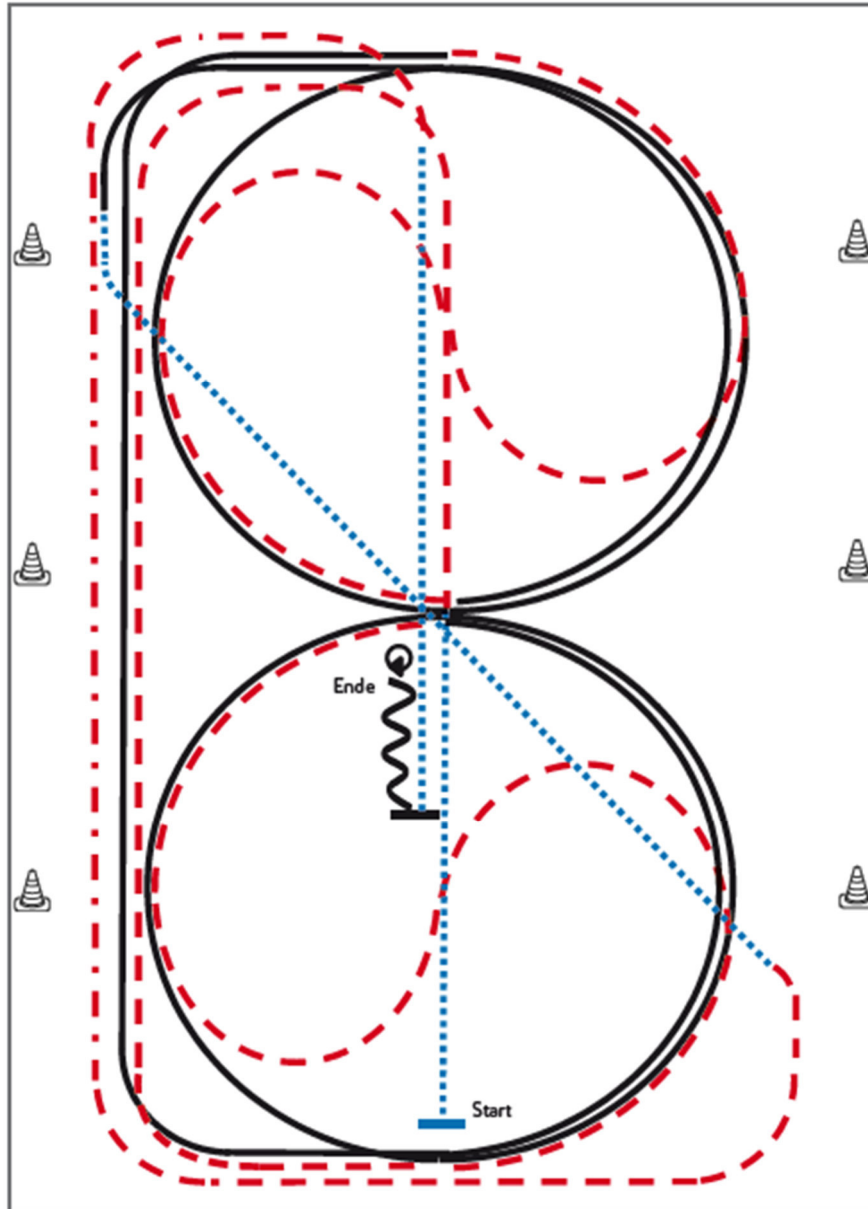

- 1) Schritt durch die Länge der Bahn, bei X Antraben, ganze Bahn, Mitte der kurzen Seite auf dem Zirkel geritten, durch den Zirkel wechseln
- 2) Bei X Rechtsgalopp  $1\frac{1}{2}$  Zirkel, Mitte der kurzen Seite ganze Bahn
- 3) Mitte der kurzen Seite Trab auf dem Zirkel geritten, durch den Zirkel wechseln
- 4) Bei X Linksgalopp  $1\frac{1}{2}$  Zirkel, Mitte der kurzen Seite ganze Bahn, nach Durchreiten der Ecke Schritt, durch die ganze Bahn wechseln
- 5) Vor Erreichen des Hufschlags Trab, an der langen Seite Tritte verlängern (Leichttraben erlaubt), Trab, Mitte der kurzen Seite auf die Mittellinie abwenden, Schritt
- 6) Nach X Anhalten, Rückwärtsrichten bis X, HHW  $360^\circ$  **rechts**

Legende:	
Schritt	.....
Trab	- - - - -
Galopp	—————
Wechselszone	=====
Rückwärts	~~~~~

Verharren, um das Ende der Prüfung anzuzeigen.





