

## Freitag, 14.06.2013 - wittelsbuerger.com

Öffnung der Meldestelle von 17:00 bis 19:00

## Samstag, 15.06.2013

Beginn	Prüfung	Prüfungsbezeichnung	Dauer	Ende	Starts	Pattern
07:45		Öffnung Meldestelle				
08:45	LK 1A SSH	Showmanship at Halter	00:20	09:05	6	
09:05	LK 3A SSH	Showmanship at Halter	00:20	09:25	5	
09:25	LK 4A WPL	Western Pleasure	00:20	09:45	7	
09:45	LK 4/5 B WPL	Western Pleasure	00:20	10:05	8	
10:05	LK 5A WPL	Western Pleasure	00:20	10:25	5	
10:25	LK 1 TH	Trail	00:50	11:15	12	
11:15	LK 2A TH	Trail	00:35	11:50	5	
11:50	Sonderprüfung	Green Horse Basis	00:25	12:15	4	JUPF Basis #3
12:15	LK 3A RN	Reining	00:15	12:30	5	#2
12:30		Mittagspause	00:45	13:15		
		<b>Meldestelle während der Mittagspause geschlossen!</b>				
13:15	LK 4A WHS	Western Horsemanship	00:25	13:40	8	
13:40	LK 4B WHS	Western Horsemanship	00:20	14:00	6	
14:00	WT	Walk Trot Western Horsemanship bis 14	00:20	14:20	7	
14:20	WT	Walk Trot Western Horsemanship über 14	00:10	14:30	3	
14:30	LK 5 WHS	Western Horsemanship	00:25	14:55	9	
14:55	WT	Walk Trot Western Pleasure bis 14	00:15		6	
anschl. WT		Walk Trot Western Pleasure über 14	00:10		4	
anschl. LK 3A TH		Trail	00:40		10	
anschl. LK 1 WHS		Western Horsemanship	00:25		9	
anschl. LK 2A WHS		Western Horsemanship	00:15		6	

## Sonntag, 16.06.2013

Beginn	Prüfung	Prüfungsbezeichnung	Dauer	Ende	Starts	Reitplatz
07:00		Öffnung Meldestelle				
08:00	LK 4/5 A SSH	Showmanship at Halter	00:15	08:15	4	
08:15	LK 4/5 B SSH	Showmanship at Halter	00:15	08:30	4	
08:30	LK 1 WPL	Western Pleasure	00:20	08:50	6	
08:50	LK 2 WPL	Western Pleasure	00:35	09:25	6	
09:25	Sonderprüfung	Jackpot Trail	00:35	10:00	6	
10:00	Sonderprüfung	Green Horse Pleasure	00:15	10:15	4	
10:15	LK 3 WHS	Western Horsemanship	00:45	11:00	14	
11:00	LK 4A RN	Reining	00:20	11:20	5	#2a
11:20	LK 4B RN	Reining	00:25	11:45	4	#2a
11:45	LK 1/2 SUHO	Senior Superhorse	00:45	12:30	9	#4
12:30		Mittagspause	00:45	13:15		
		<b>Meldestelle während der Mittagspause geschlossen!</b>				
13:15	FZ	Führzügelklasse	00:10	13:25	4	
13:25	Sonderprüfung	Jackpot Pleasure	00:20	13:45	5	
13:45	LK 1 RN	Reining	00:35	14:20	8	#7
14:20	LK 2 RN	Reining	00:25	14:45	6	#7
14:45	LK 4A TH	Trail	00:25		7	
anschl. LK 4/5 B TH		Trail	00:20		5	
anschl. LK 5A TH		Trail	00:20		5	
anschl. LK 3 WPL		Western Pleasure	00:25		12	
anschl. LK 1-3 WR		Western Riding	00:20		8	#6

## Pattern RN 7 (§ 7831)

LK 1 und LK 2

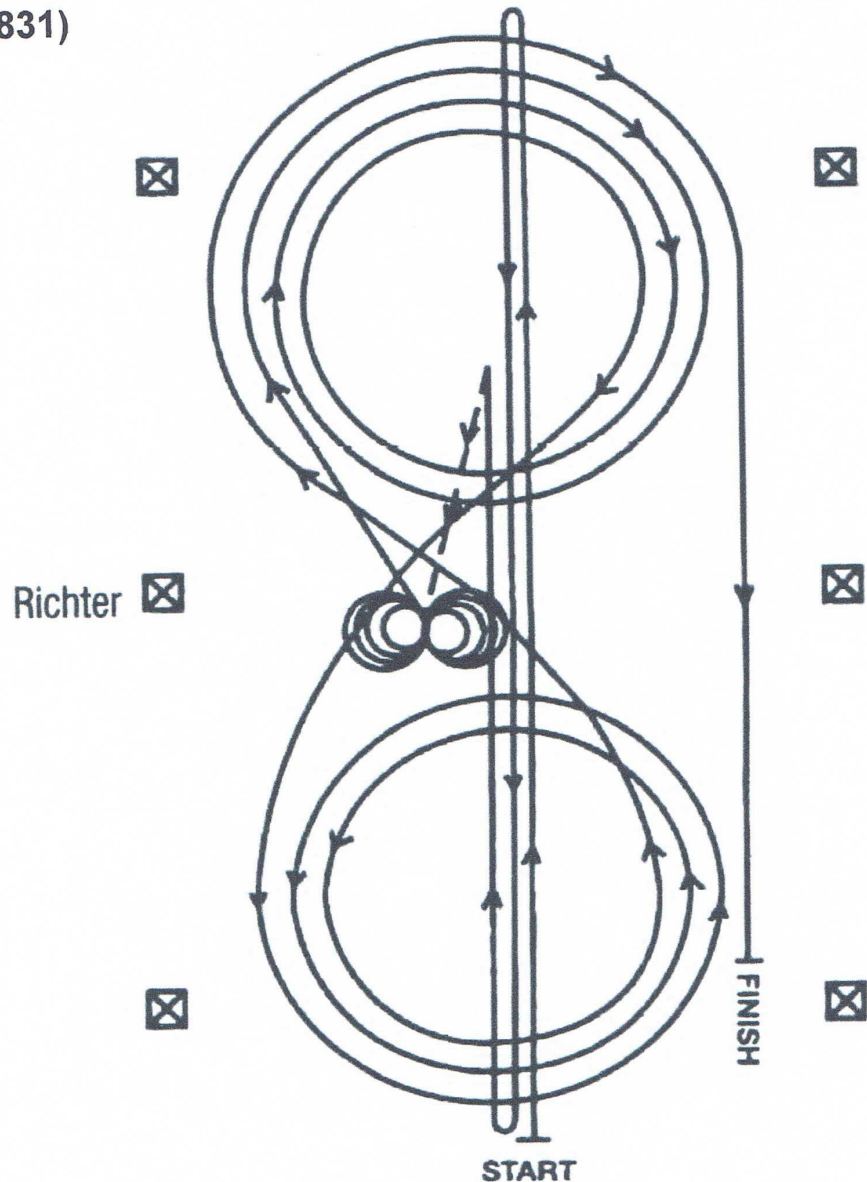

1. Schneller Galopp durch die Mitte der Bahn zum äußersten Ende der Bahn bis hinter den Endmarker – Rollback nach links – kein Verharren.
2. Schneller Galopp durch die Mitte der Bahn zum entgegengesetzten Ende bis hinter den Endmarker – Rollback nach rechts – kein Verharren.
3. Schneller Galopp durch die Mitte der Bahn über den Mittelmarker hinaus – Sliding Stop – Rückwärtsrichten bis zur Mitte der Bahn oder von mind. 3 m – verharren.
4. Volle 4 Spins nach rechts – verharren.
5. Volle 4 1/4 Spins nach links, so dass das Pferd zur linken Bande sieht – verharren.
6. Beginnend im Rechtsgalopp, 3 vollständige Zirkel nach rechts, die ersten beiden Zirkel groß und schnell, der 3. Zirkel klein und langsam. Galoppwechsel im Mittelpunkt der Bahn.
7. 3 vollständige Zirkel nach links (im Linksgalopp), die ersten beiden Zirkel groß und schnell, der 3. Zirkel klein und langsam. Galoppwechsel im Mittelpunkt der Bahn.
8. Weiter mit einem großen, schnellen Zirkel auf der rechten Hand, der nicht geschlossen wird. Galopp entlang der rechten Seite der Bahn bis hinter den Mittelmarker – Sliding stop mind. 6 m von der Bande entfernt. Verharren, um das Ende der Prüfung anzuzeigen.

Der Reiter muss Zaumzeug und Gebiss (Bridle) vor dem Richter abnehmen.

**Pattern RN 2 (§ 7826)**  
 (2A: 2 Spins und einfache Wechsel)

**LK 3A (Pattern 2)**  
**LK 4A + 4B (Pattern 2A)**

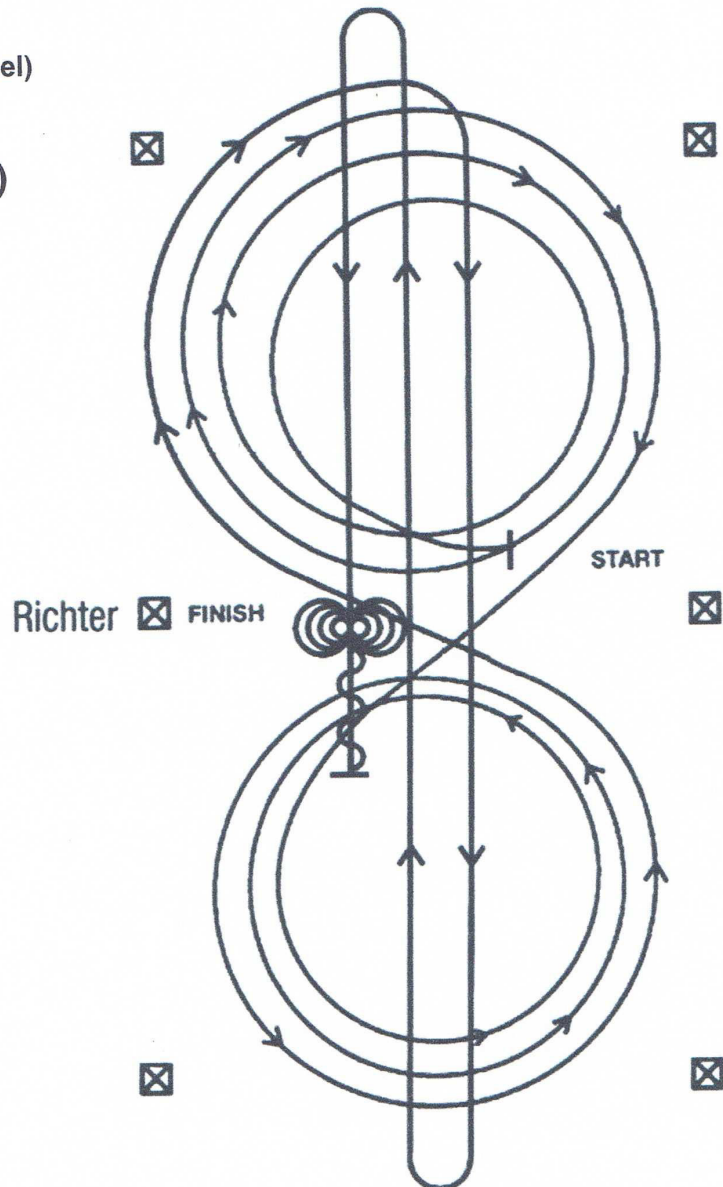

Im Schritt oder Trab zur Mitte der Bahn. Beginn der Aufgabe aus dem Schritt oder aus dem Halten. Beginnend in der Mitte der Bahn mit Blickrichtung auf die linke Bande.



1. Beginnend im Rechtsgalopp, 3 vollständige Zirkel nach rechts, der 1. Zirkel klein und langsam, die 2 weiteren Zirkel groß und schnell. Galoppwechsel im Mittelpunkt der Bahn.
2. 3 vollständige Zirkel nach links (im Linksgalopp), der 1. Zirkel klein und langsam, die 2 weiteren Zirkel groß und schnell. Galoppwechsel im Mittelpunkt der Bahn.
3. Weiter mit einem Zirkel auf der rechten Hand, an der Mitte der kurzen Seite abwenden auf die Mittellinie. Schneller Galopp durch die Mitte der Bahn bis zum äußersten Ende bis hinter den Endmarker – Rollback nach rechts – kein Verharren.
4. Schneller Galopp durch die Mitte der Bahn zum entgegengesetzten Ende bis hinter den Endmarker – Rollback nach links – kein Verharren.
5. Schneller Galopp durch die Mitte der Bahn bis hinter den Mittelmarker – Sliding stop – Rückwärtsrichten bis zur Mitte der Bahn oder von mind. 3 m – verharren.
6. Volle 4 Spins nach rechts.
7. Volle 4 Spins nach links. Verharren, um das Ende der Prüfung anzuzeigen.

Der Reiter muss Zaumzeug und Gebiss (Bridle) vor dem Richter abnehmen.

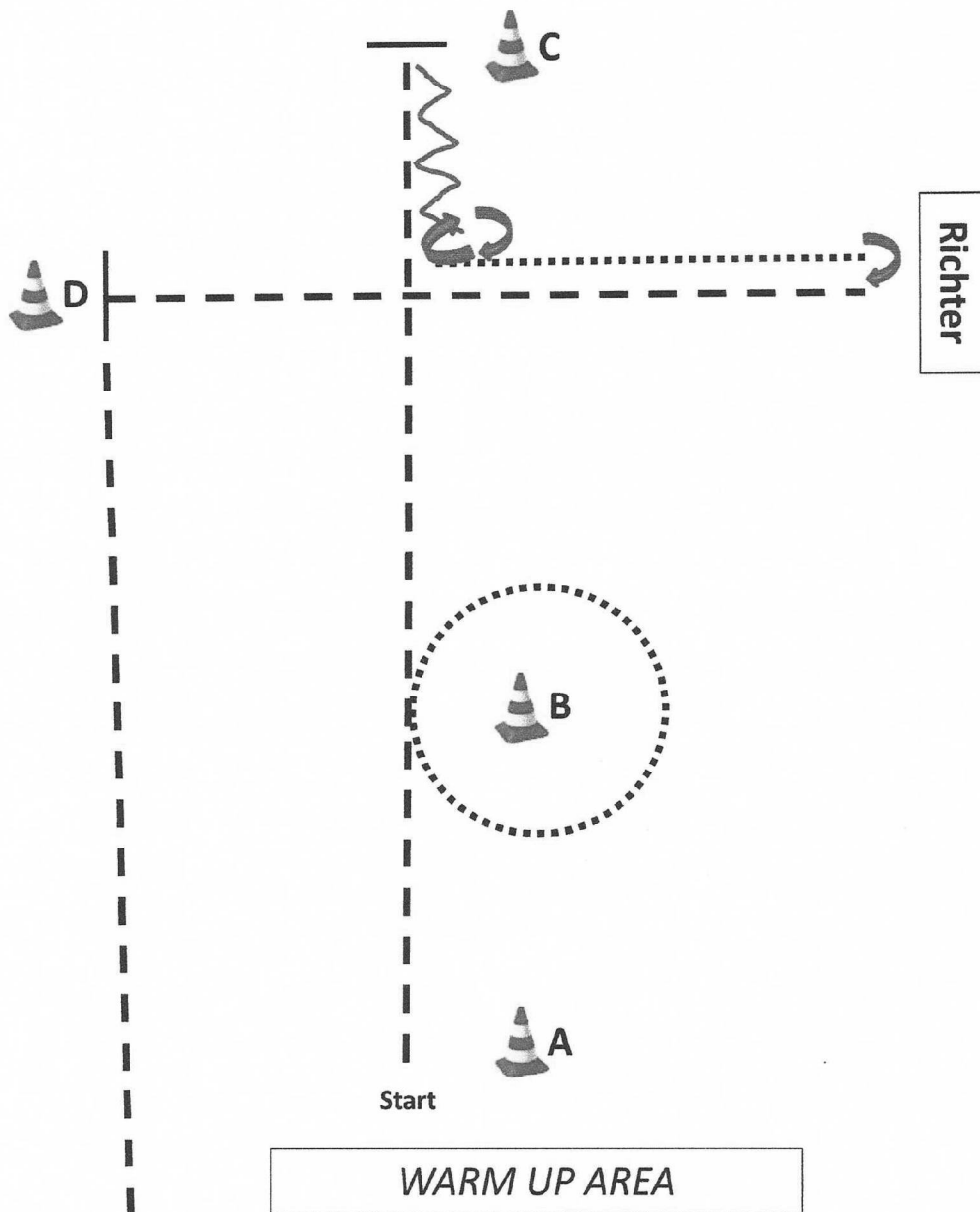
# SSH LK 1A + 3A





1. Aus dem Stand A bis B Jog, Walk-Volte um B
2. Jog bis C, Stop, Back 3. HHW rechts 630°, Walk zum Richter
4. Set up 5. HHW rechts 180°, Jog bis vor D, Stop
- Im Jog zum warm up durchlaufen

	Back
	Jog
	Walk

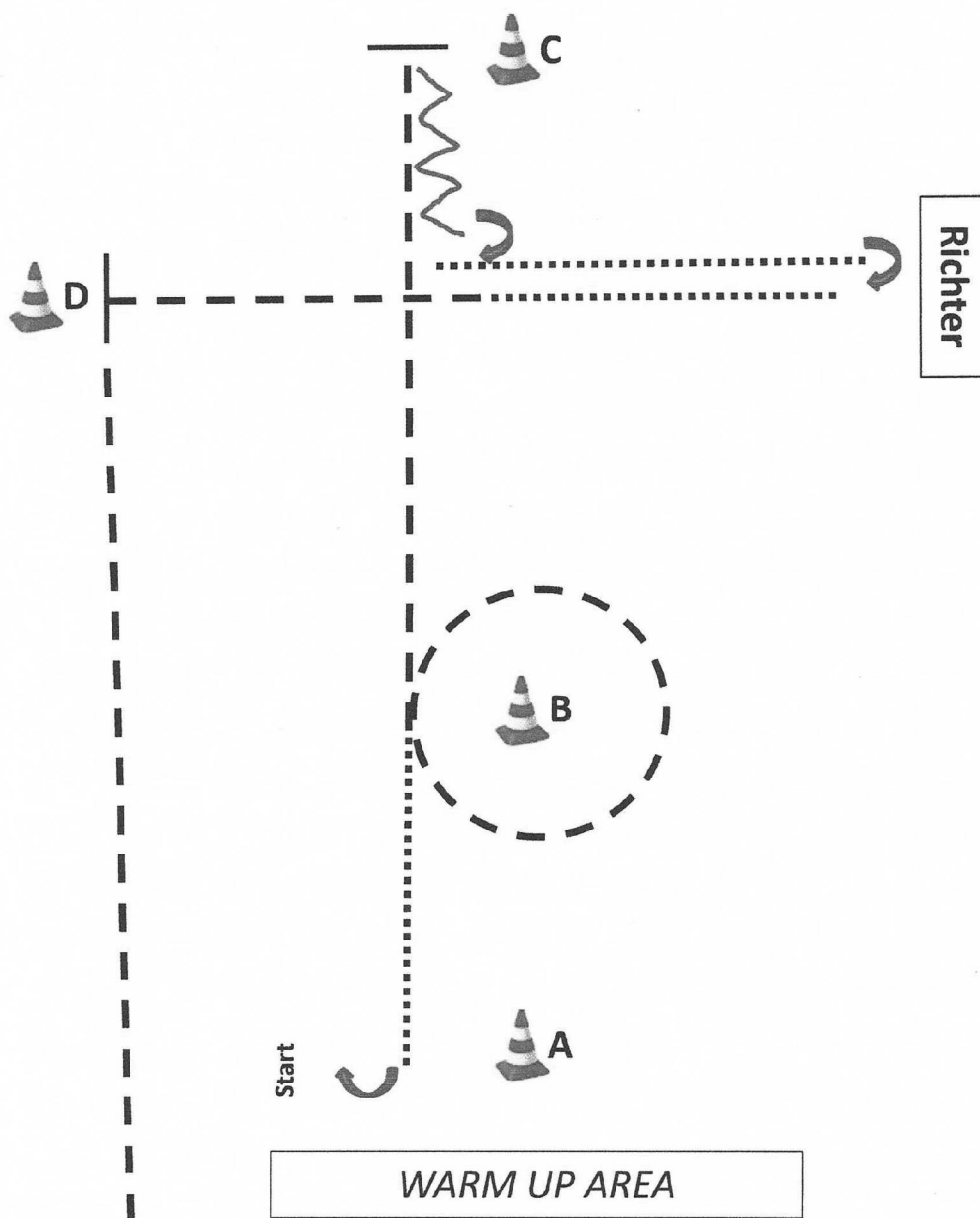
### SSH LK 4-5A+B



- 1.HHW rechts 90°, A bis B Walk, Jog-Volte um B
- 2.Jog bis C, Stop, Back 3.HHW rechts 90°, Walk zum Richter
- 4.Set up 5.HHW rechts 180°, Walk, Mitte B und C Jog bis vor D, Stop
- Im Jog zum warm up durchlaufen

	Back
	Jog
	Walk

## Pattern SUHO 4 (§ 7706)

LK 1/2

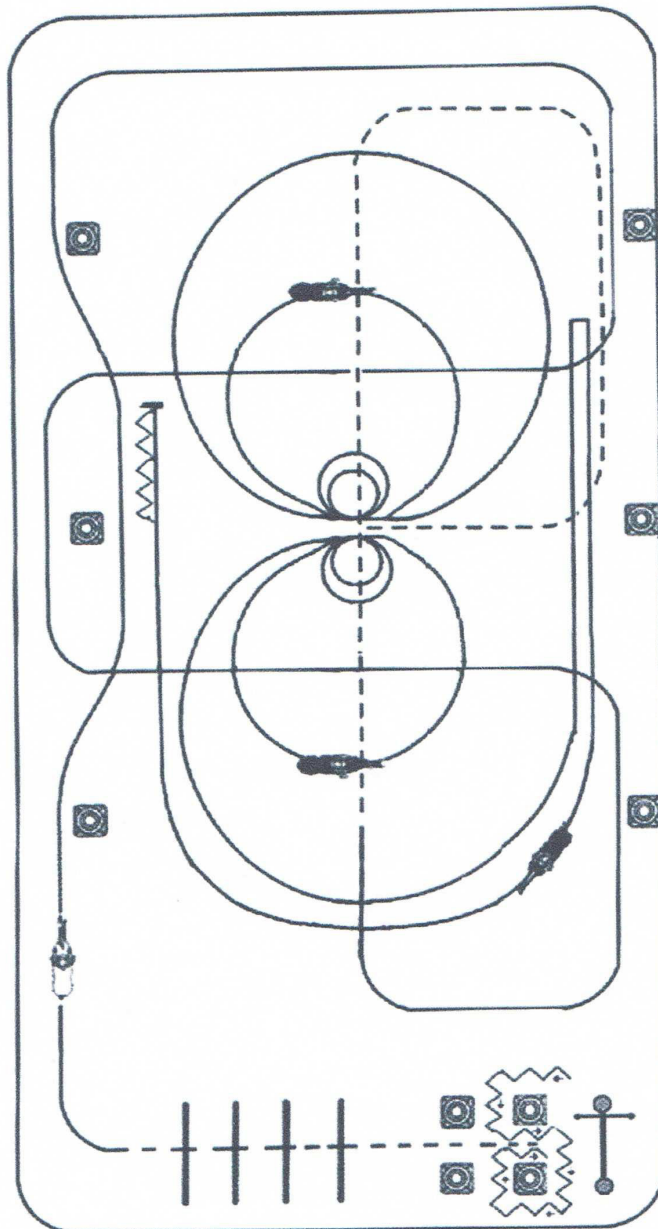

1. Öffnen, Durchreiten und Schließen des Tores (Türgriff rechts)
2. rückwärtsrichten um die Pylonen
3. antraben zwischen den Pylonen durch, über die Stangen
4. nach den Stangen angaloppieren zum Rechtsgalopp
5. 2 fliegende Galoppwechsel auf der langen Seite, 2 fliegende Galoppwechsel mit Seitenwechsel
6. an der kurzen Seite abwenden, in Höhe des ersten Makers Übergang zum Jog bis zur gegenüberliegenden kurzen Seite, rechts abwenden bis zum Mittelmarker, weiter bis zum Mittelpunkt.
7. hier stoppen, 2 Spins rechts
8. 2 Zirkel rechts: 1. groß und schnell, 2. klein und langsam
9. stoppen, 2 Spins links
10. 1 3/4 Zirkel links: 1. klein und langsam, 2. nicht schließen und Rundown bis hinter den Mittelmarker, Stop, Rollback rechts (mindestens 3 Meter von der Bande entfernt)
11. zurück auf den vorherigen Zirkel, gerader Run down, zwischen dem Mittelmarker und dem Endmarker Stop, mindestens 3 Meter rückwärtsrichten.

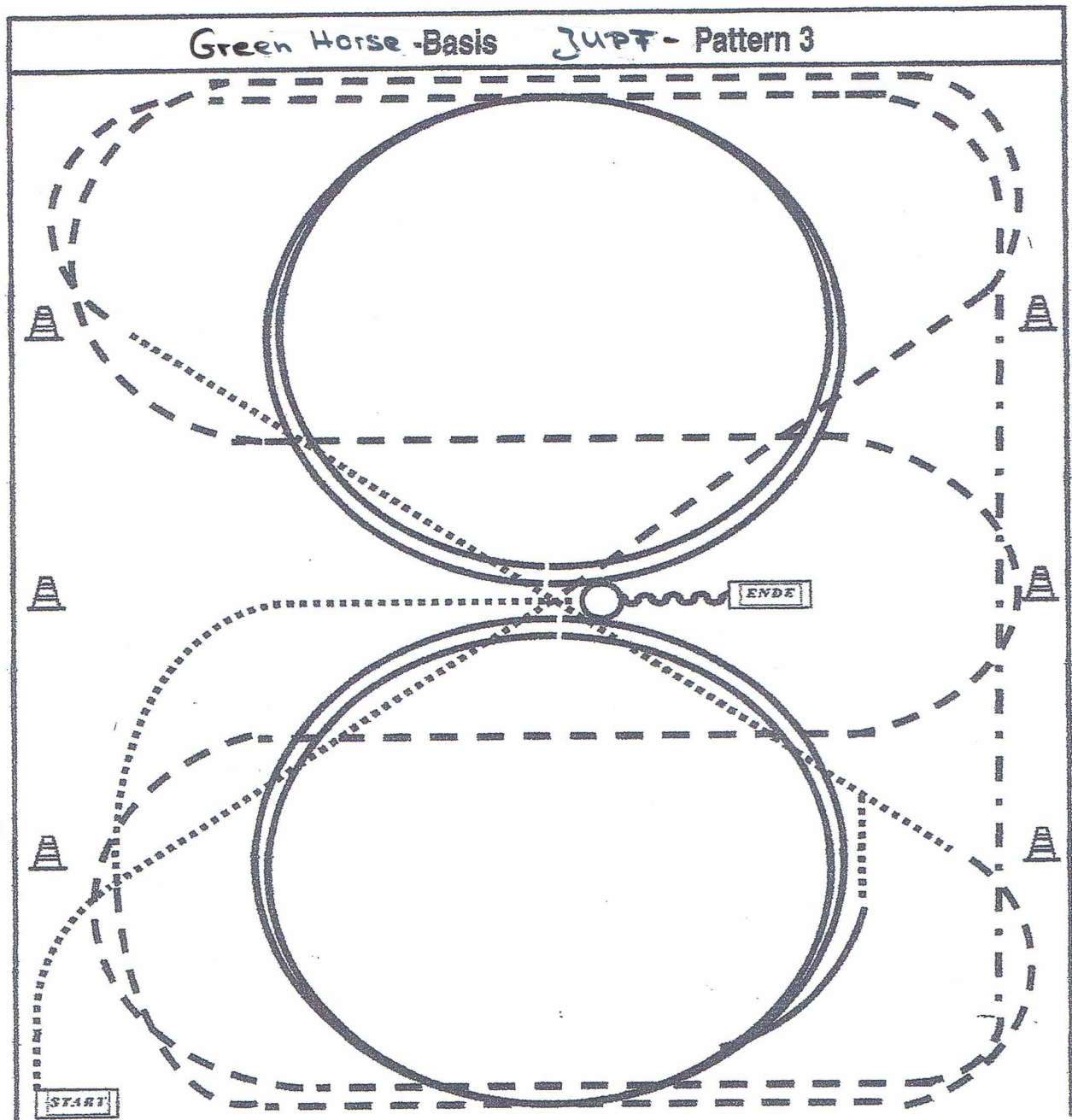

- 1) Schritt durch die ganze Bahn, bei X antraben, ab A 3-fache Schlangenlinien durch die ganze Bahn,
- 2) An der langen Seite Tritte verlängern.
- 3) Mitte der kurzen Seite Linksgalopp, 2 große Zirkel, Mitte der kurzen Seite Trab
- 4) Durch die ganze Bahn wechseln, nach dem abbiegen auf die gerade Übergang zum Schritt, vor dem Hufschlag wieder antraben.
- 5) Mitte der kurzen Seite Rechtsgalopp, 2 große Zirkel, Mitte der kurzen Seite Trab,
- 6) an der Pylone Schritt, Schritt bis X, anhalten, 540° HHW (links oder rechts), 1 Pferdelänge rückwärts richten.

## Pattern WR 6 (§ 7607)

### LK 1-3

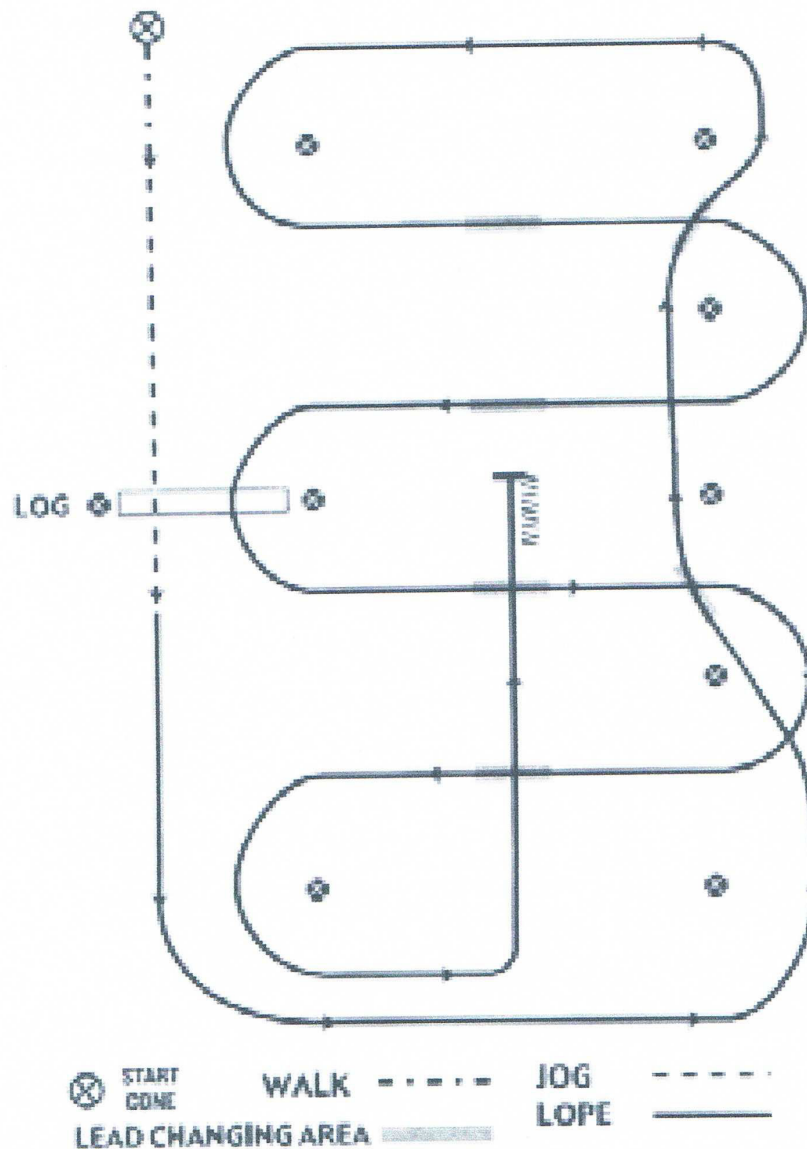

1. Im Schritt beginnen, zwischen dem 1. und 2. Marker Übergang zum Jog, Jog über die Stange
2. Vor dem 4. Marker Übergang zum Linksgalopp
3. 1. Galoppwechsel auf der Linie
4. 2. Galoppwechsel auf der Linie
5. 1. Galoppwechsel auf der Mittellinie
6. 2. Galoppwechsel auf der Mittellinie
7. Galopp über die Stange
8. 3. Galoppwechsel auf der Mittellinie
9. 4. Galoppwechsel auf der Mittellinie
10. Mitte der kurzen Seite abwenden auf die Mittellinie, Stop auf und Rückwärtsrichten mind. 3 m. Verharren um das Ende der Aufgabe anzuzeigen.





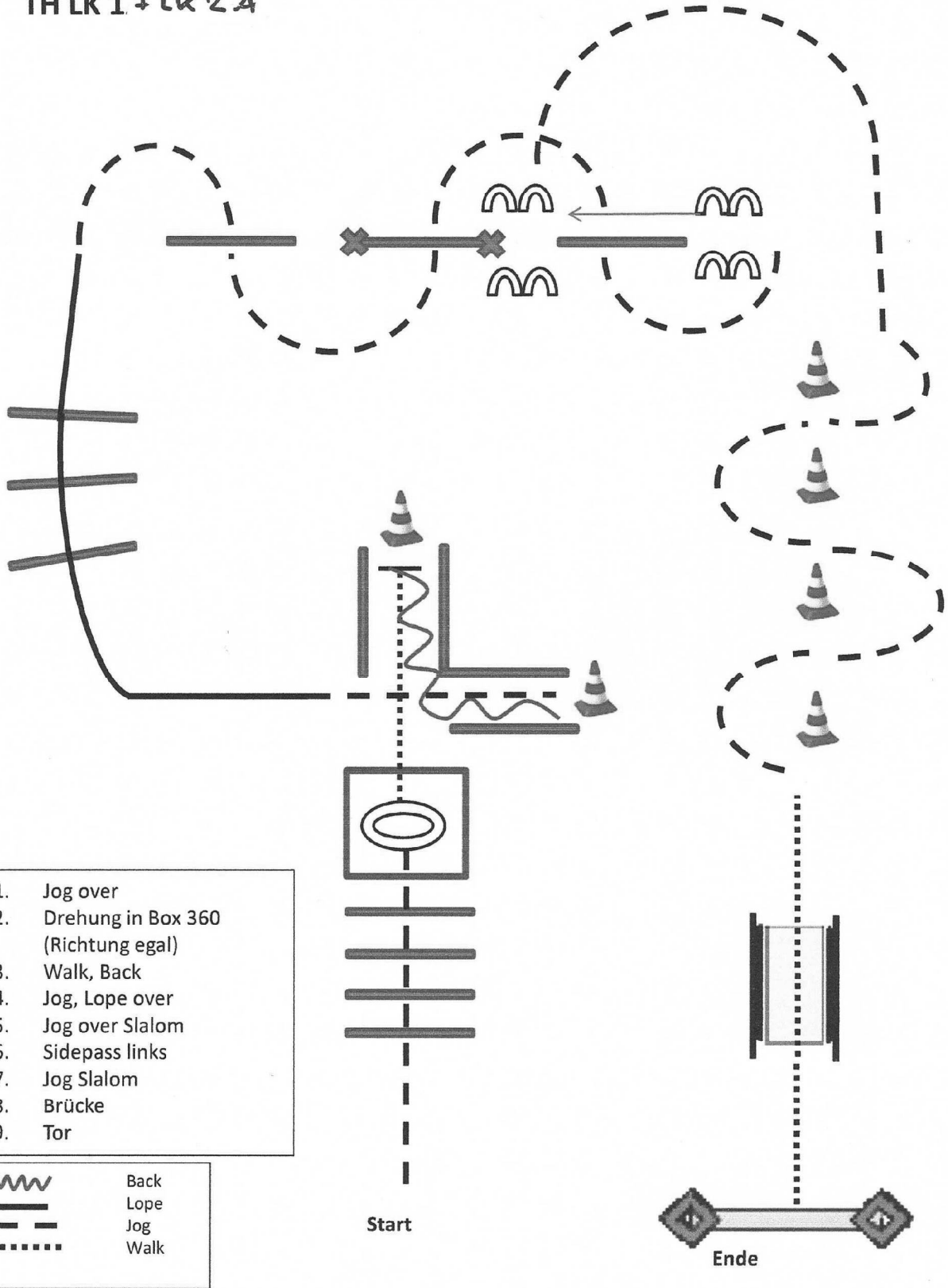

# TH LK 1 + LK 2 A

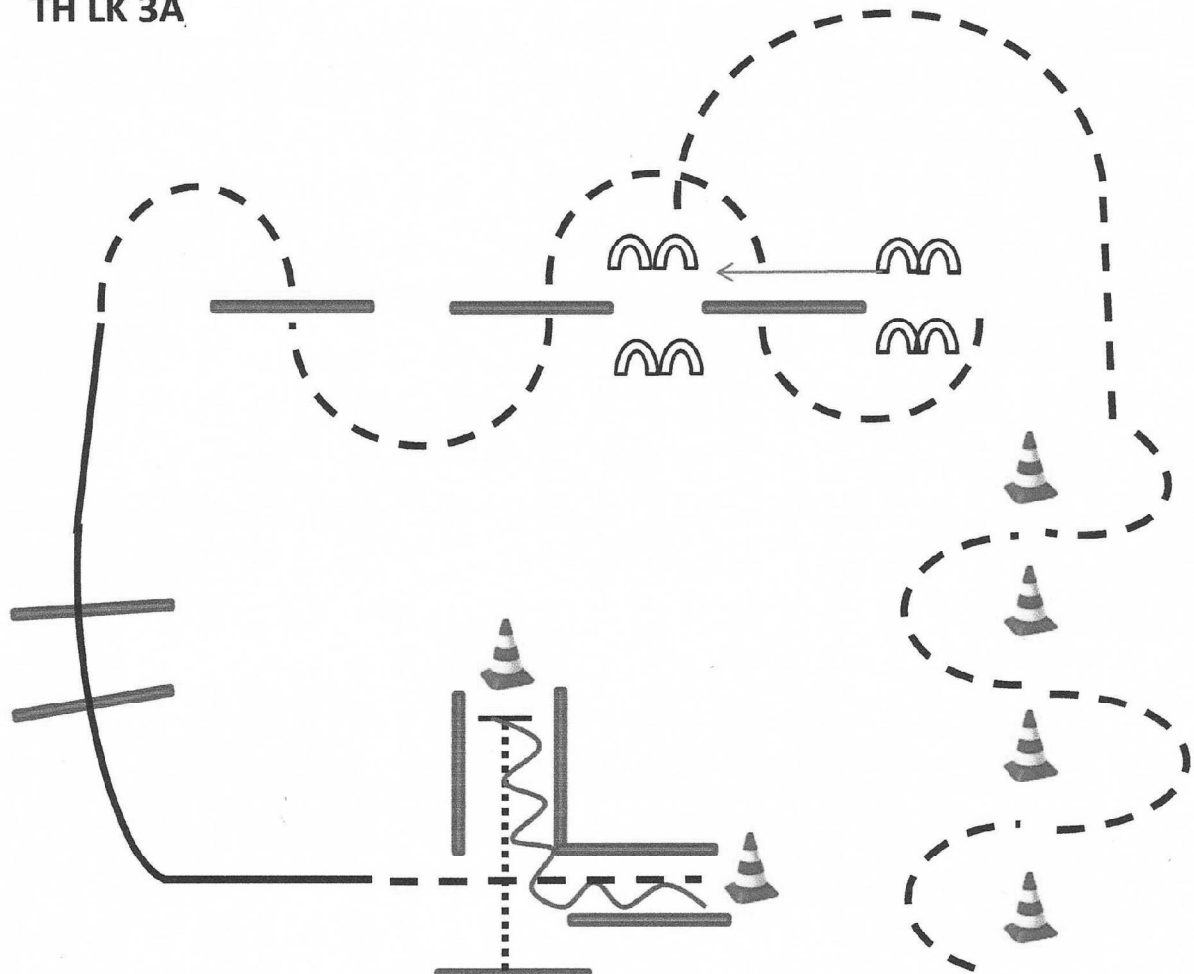

# TH LK 3A



1. Walk over
2. Drehung in Box 360 (Richtung egal)
3. Walk, Back
4. Jog, Lope over
5. Jog over Slalom
6. Sidepass links
7. Jog Slalom
8. Brücke
9. Tor

	Back
	Lope
	Jog
	Walk



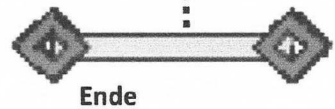

Start

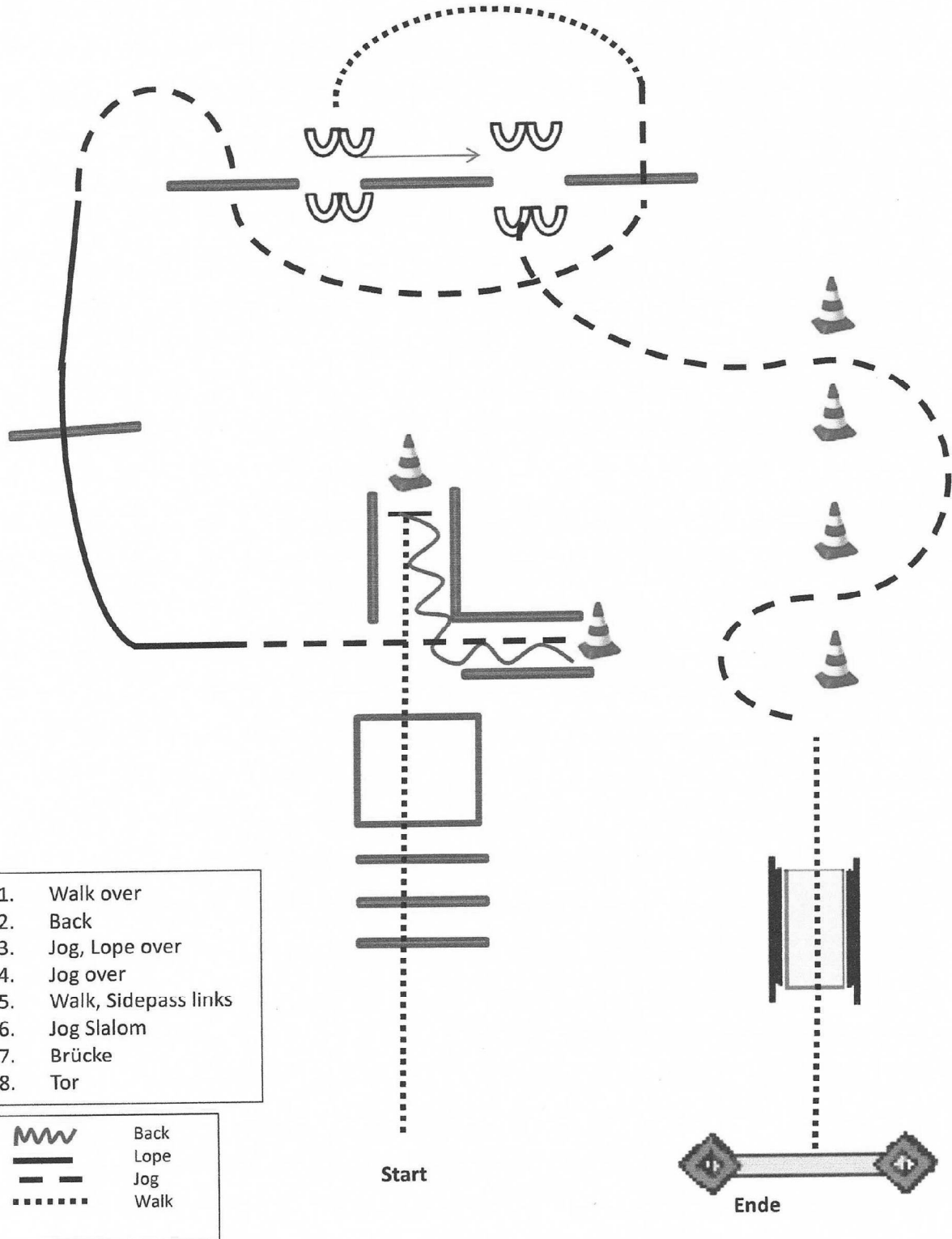

# TH LK 4A





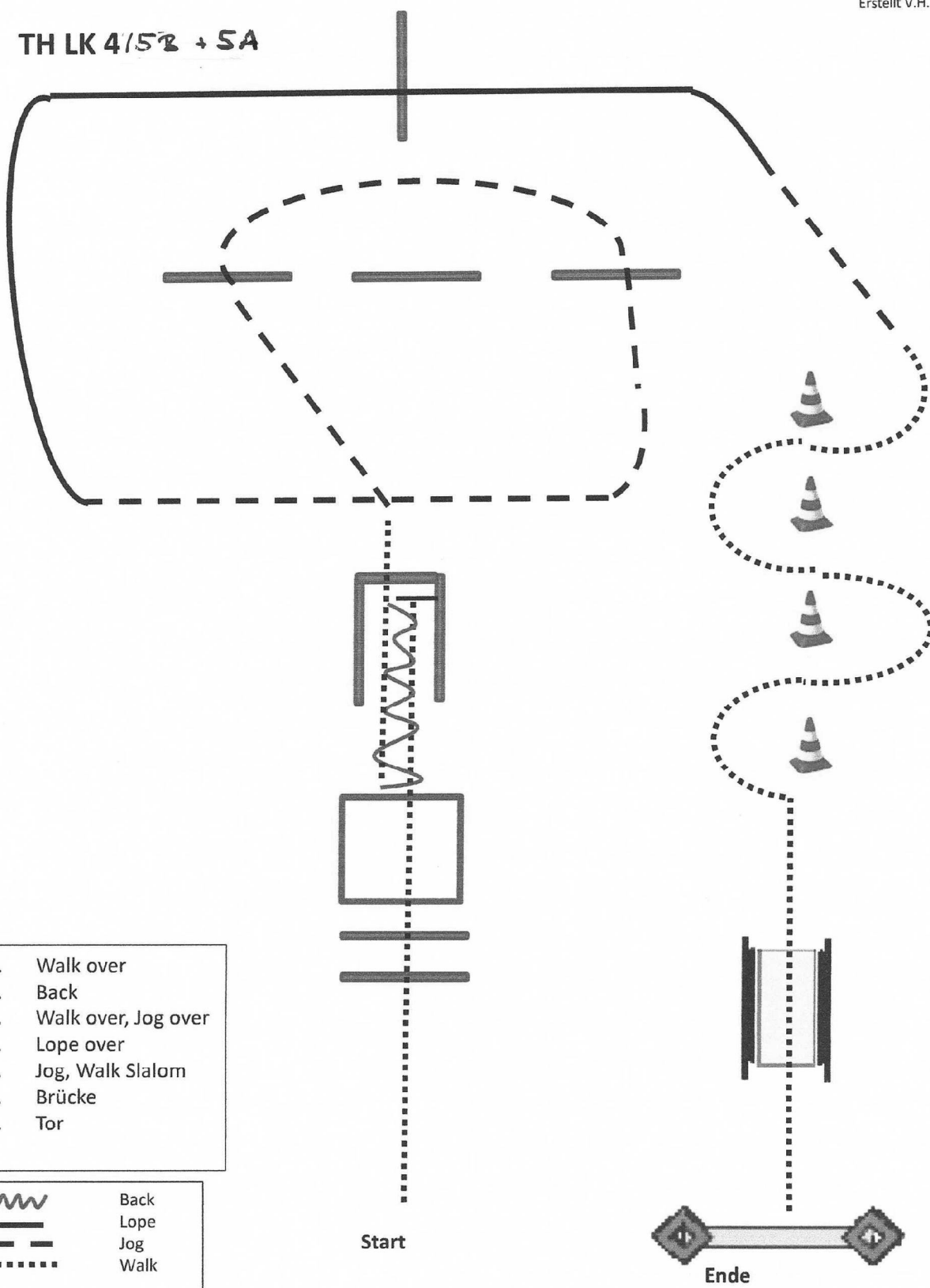

1. Walk over
2. Back
3. Jog, Lope over
4. Jog over
5. Walk, Sidepass links
6. Jog Slalom
7. Brücke
8. Tor

	Back
	Lope
	Jog
	Walk





# TH LK 4/5B + SA



1. Walk over
2. Back
3. Walk over, Jog over
4. Lope over
5. Jog, Walk Slalom
6. Brücke
7. Tor

	Back
	Lope
	Jog
	Walk

# Jackpot Trail

	Back
	Lope
	Jog
	Walk

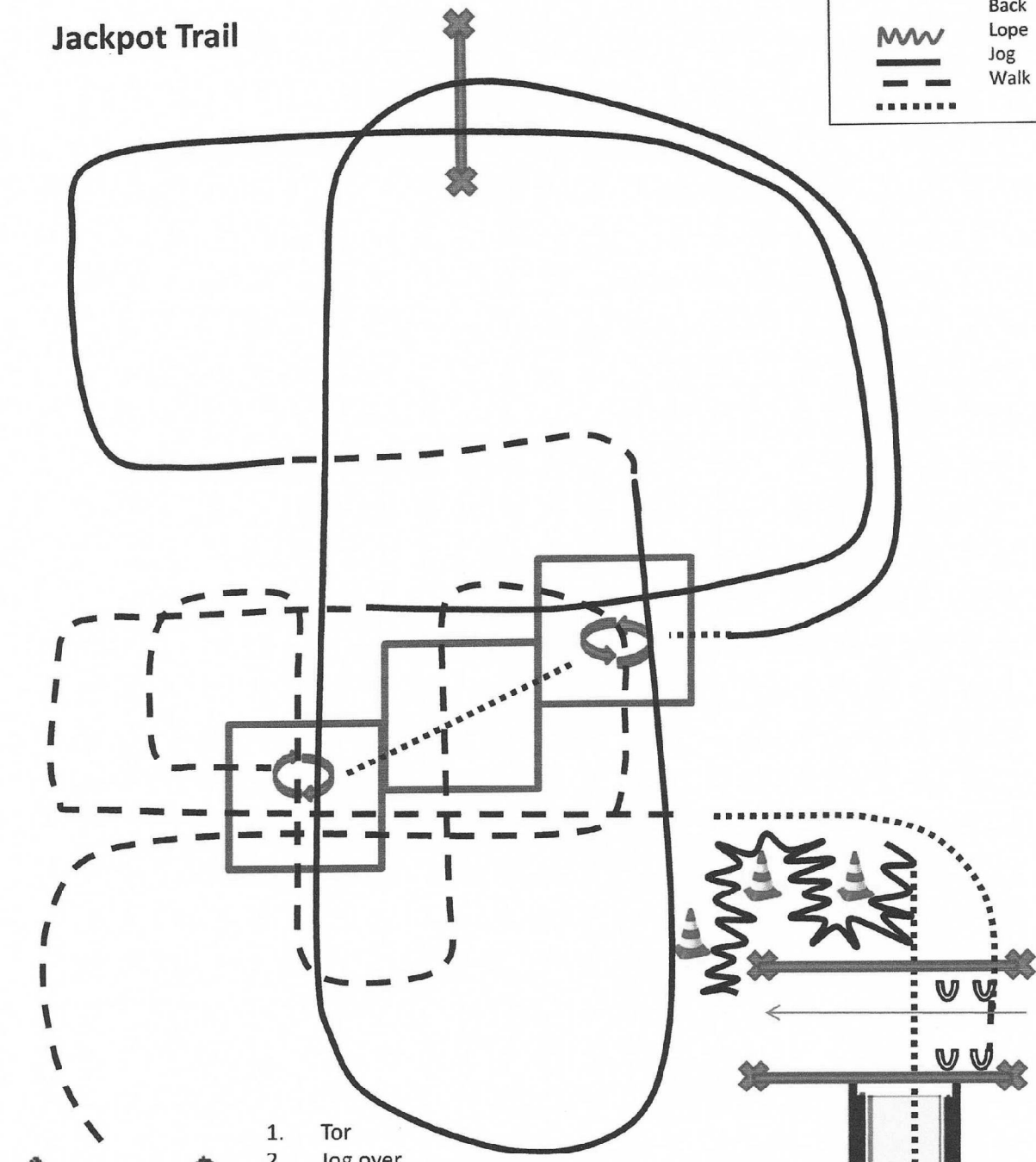

1. Tor
2. Jog over
3. Box Drehung 360 rechts
4. Walk over, Box Drehung ca 360 links
5. Walk, Lope over (inkl. Sprung)
6. Jog, Lope over, (inkl. Sprung)
7. Jog over, walk in
8. Sidepass rechts
9. Back Pylonen
10. Walk over, Brücke

Start

Ende

# WHS LK 1 + LK 2A

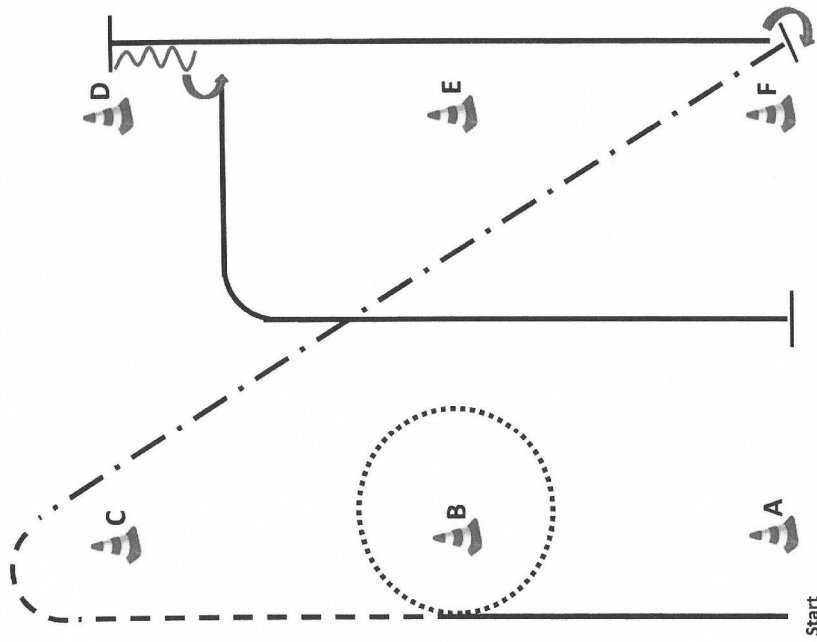

LINE UP / WARM UP AREA

1. Aus dem Stand A bis B Rechtsgalopp, Rechts-Walk-Volte um B, Jog bis C, C bis F extended Jog. Bei F Stop, HHW rechts ca. 210°, F bis D Rechtsgalopp, bei D Stop,
2. mind. eine Pferdelänge rückwärts, HHW links 90° Linksgalopp, zwischen A und F Stop
3. Im Walk zum Line up/warm up

Back	~~~~~
Lope	—————
Jog	- - - - -
Ext. Jog	- . - . -
Walk	.....



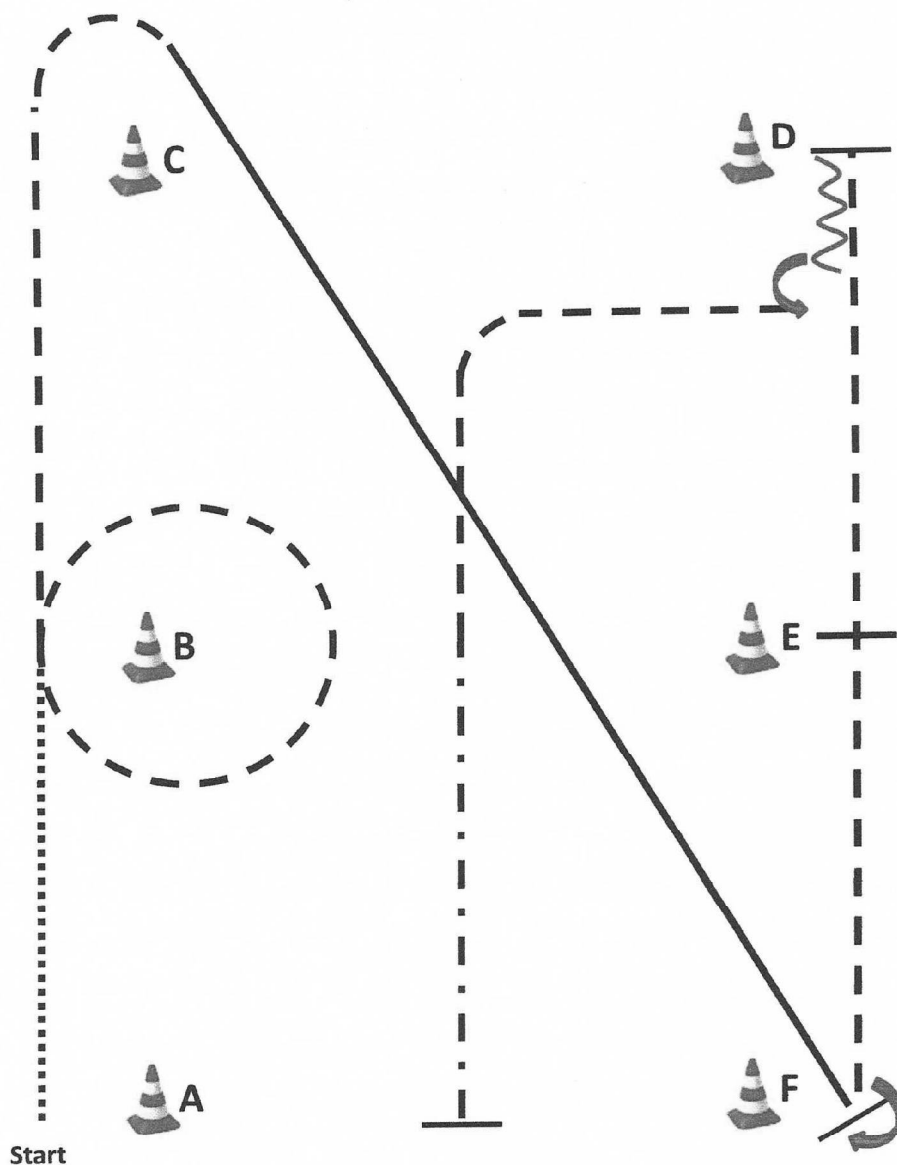

## WHS LK 3



*LINE UP / WARM UP AREA*

1. Aus dem Stand A bis B Walk, Rechts-Jog-Volte um B, Jog bis um C, C bis F Lope (**rechts oder links**), Bei F Stop
2. HHW **rechts** ca. 210°, F bis E Jog, bei E Stop, E bis D Jog, bei D Stop,
3. mind. eine Pferdelänge rückwärts, HHW **links** 90°, Jog, zwischen B und E extended Jog, zwischen A und F Stop

Im Walk zum Line up/warm up

	Back
	Lope
	Jog
	Ext. Jog
	Walk

# WHS LK 4A+B

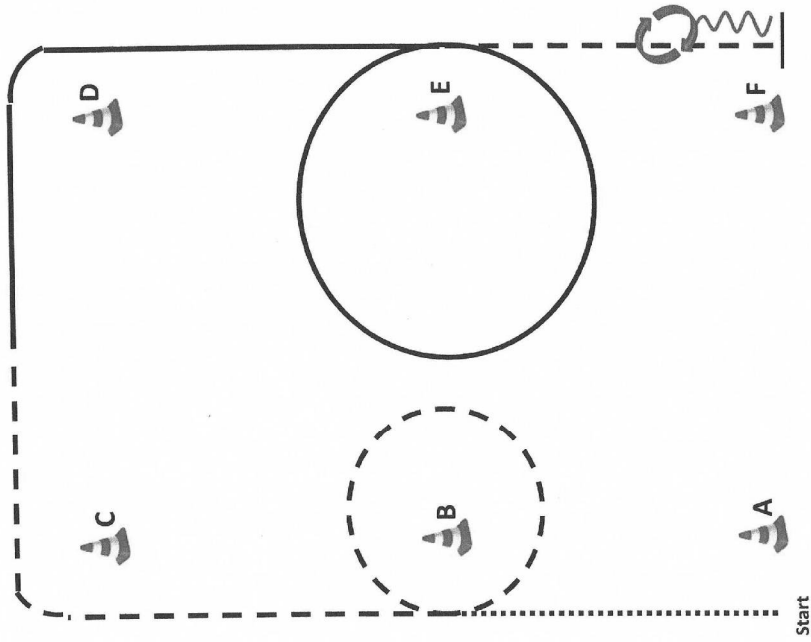

LINE UP / WARM UP AREA

<p>1. Aus dem Stand A bis B Walk, Jog-Volte um B, Jog, zwischen C und D Rechtsgalopp, große Rechts-Lope-Volte um E</p> <p>2. E bis F Jog, bei F Stop, mind. eine Pferdelänge rückwärts, HHW 360° rechts oder links</p> <p>3. Im Walk zum Line up/warm up</p>	<p>Back Lope Jog Ext. Jog Walk</p> <p>~~~~~ ===== - - - .....</p>
--	---





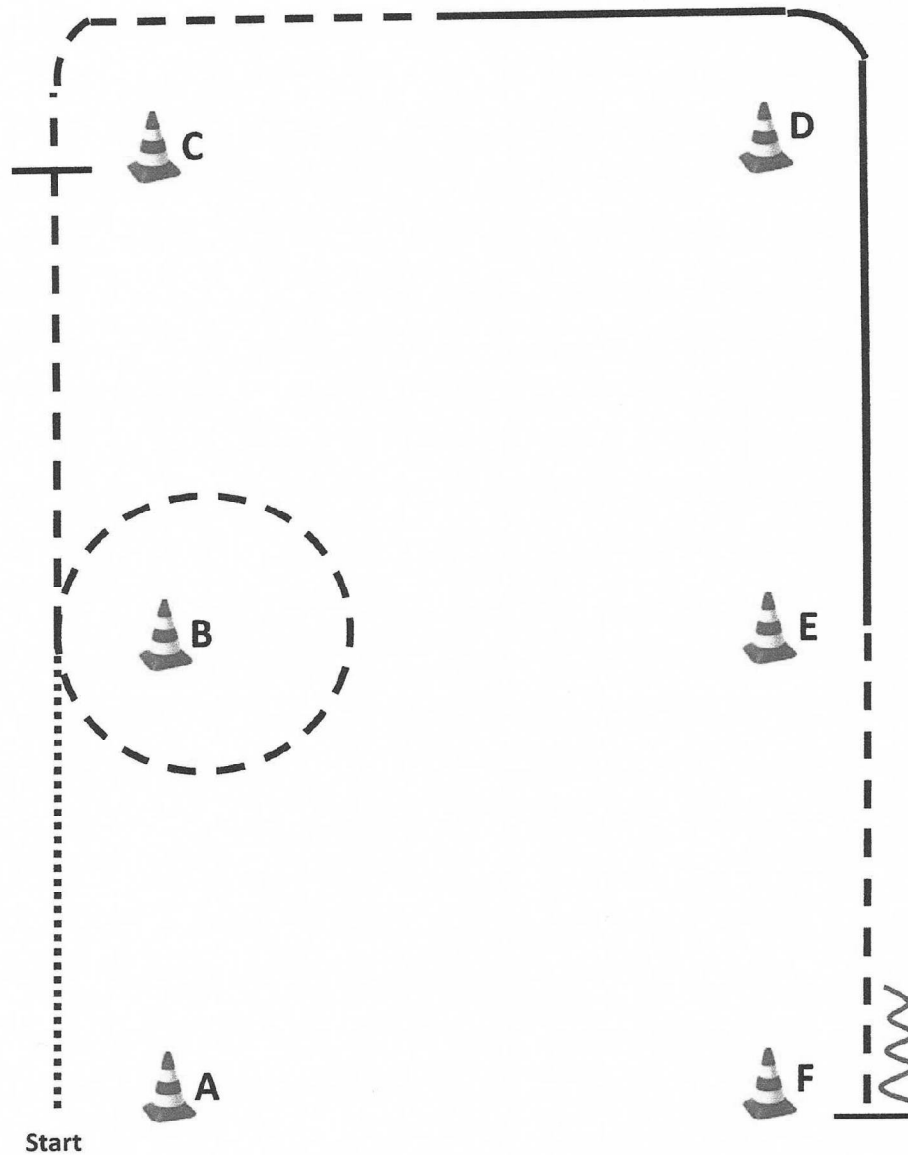

## WHS LK 5



*LINE UP / WARM UP AREA*

1. Aus dem Stand A bis B Walk, Jog-Volte um B, Jog,
2. Jog bis C, Stop, weiter im Jog, zwischen C und D Rechtsgalopp
3. E bis F Jog, bei F Stop, mind. eine Pferdelänge rückwärts,  
Im Walk zum Line up/warm up

	Back
	Lope
	Jog
	Ext. Jog
	Walk

# WHS Walk Trot bis 14j. + ab 14j.

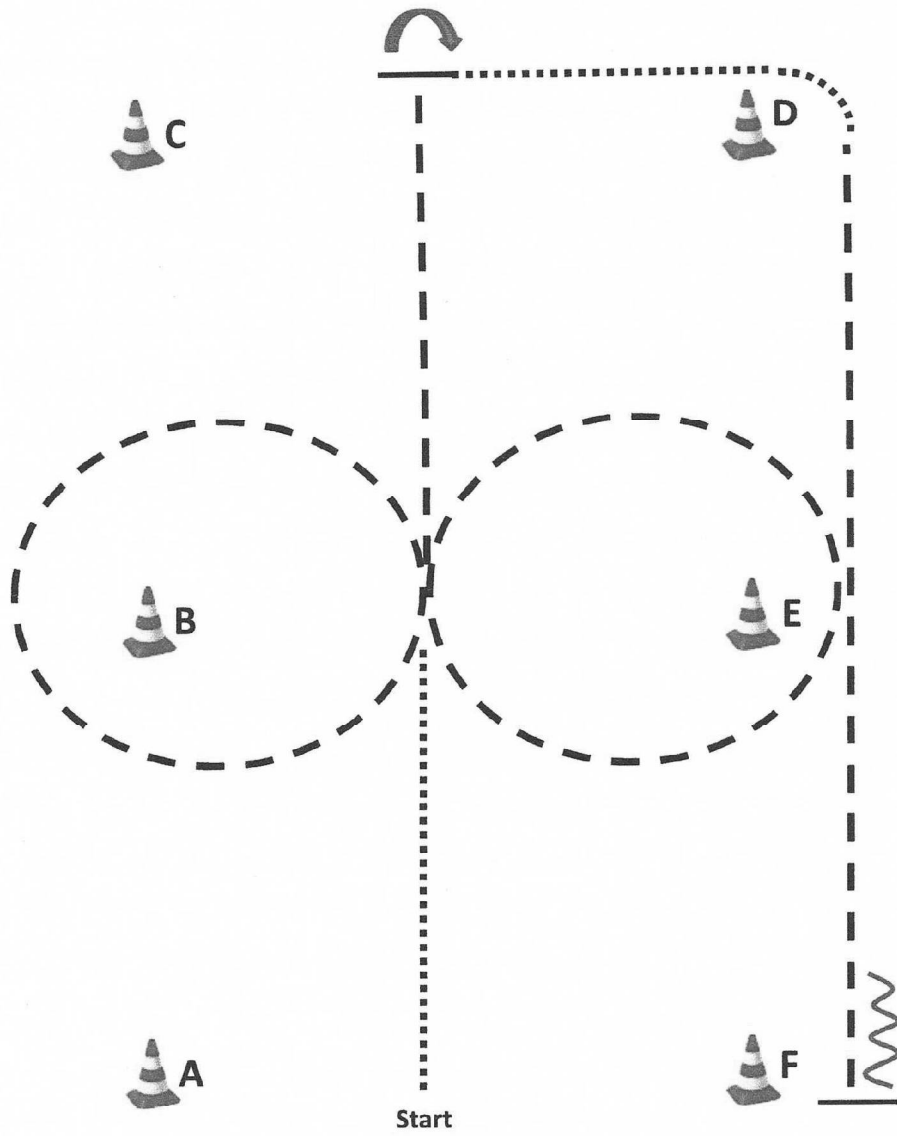

**LINE UP / WARM UP AREA**

1. Aus dem Stand zw. A und F Walk, zwischen B und F Jog-Volte nach **links**
  2. Zwischen B und E Jog-Volte nach **rechts**, weiter im Jog, zwischen C und D Stop, HHW 90° **rechts**
  3. Walk um D, D bis F Jog, bei F Stop, mindestens eine Pferdelänge rückwärts
- Im Walk zum Line up/warm up

	Back
	Lope
	Jog
	Ext. Jog
	Walk