

## Patternübersicht AQ Heiligenwald

<b>Disziplin</b>	<b>Tag</b>	<b>Pattern</b>
<b>C-Turnier</b>		
LK 4A und 4B RN	Freitag	#12
LK 3A und 3B RN	Freitag	#2
LK 3 A/B WR	Freitag	#5
<b>A/AQ-Turnier</b>		
LK 1/2 WR all Ages	Samstag	#7
LK 1A, 2A, 1/2B SUHO	Samstag	#5
LK 3A und 3B RN	Samstag	#4
LK 1/2B RN	Samstag	#4
LK 1A und 2A sen RN	Samstag	#6
LK 1 und 2 jun RN	Samstag	#5
JUPF BA 4jährig	Samstag	#3
JUPF BA 5jährig	Samstag	#4
Q LK 2/1 WR all Ages	Sonntag	#7
Q LK 2/1A und B sen SUHO	Sonntag	#4
Q LK 2/1 jun RN	Sonntag	#8
Q LK 2/1A und B RN	Sonntag	#9
JUPF TH 4jährig	Sonntag	#2
JUPF TH 5jährig	Sonntag	#3
JUPF RN	Montag	#2

### 3. JUPF Basis-Pattern 3 (4-jährig)

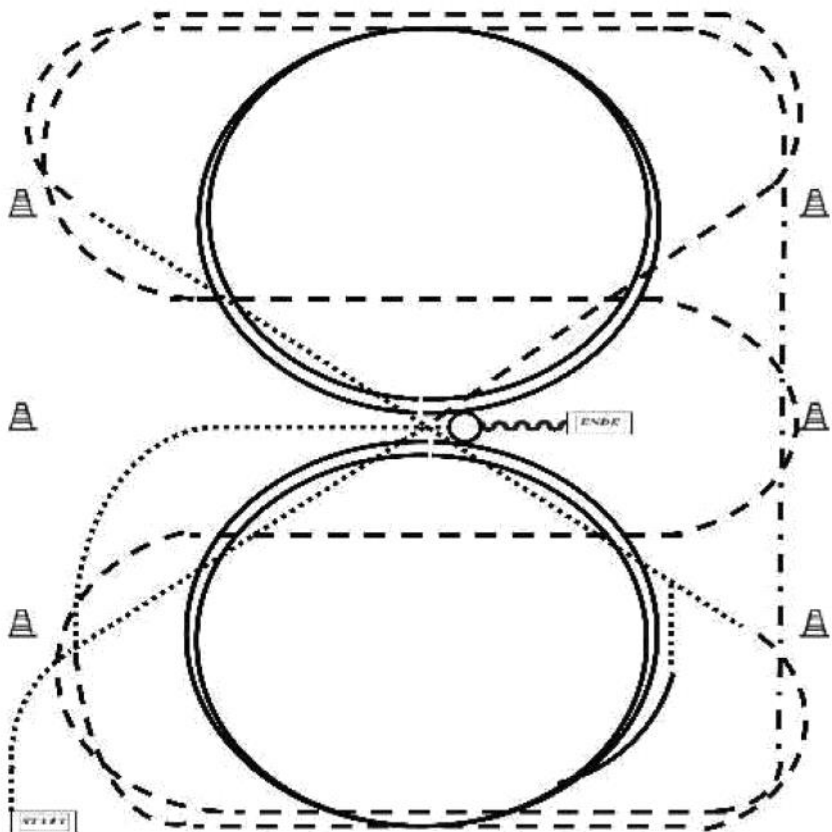

- 1) Walk durch die ganze Bahn, bei X antraben, ab A 3-fache Schlangenlinien durch die ganze Bahn
- 2) An der langen Seite extended Trot verlängern (Leichttraben erlaubt)
- 3) Mitte der kurzen Seite Linksgalopp, 2 große Zirkel, Mitte der kurzen Seite Trab
- 4) Durch die ganze Bahn wechseln, nach dem abbiegen auf die gerade Übergang zum Walk vor dem Hufschlag wieder Jog/Trot
- 5) Mitte der kurzen Seite Rechtsgalopp, 2 große Zirkel, Mitte der kurzen Seite Jog/Trot
- 6) An der Pylone Walk bis X, Stop, 1 1/2 Spin (links oder rechts), eine Pferdelänge Back Up

Verharren, um das Ende der Prüfung anzuzeigen.

#### 4. JUPF Basis-Pattern 4 (5-jährig)

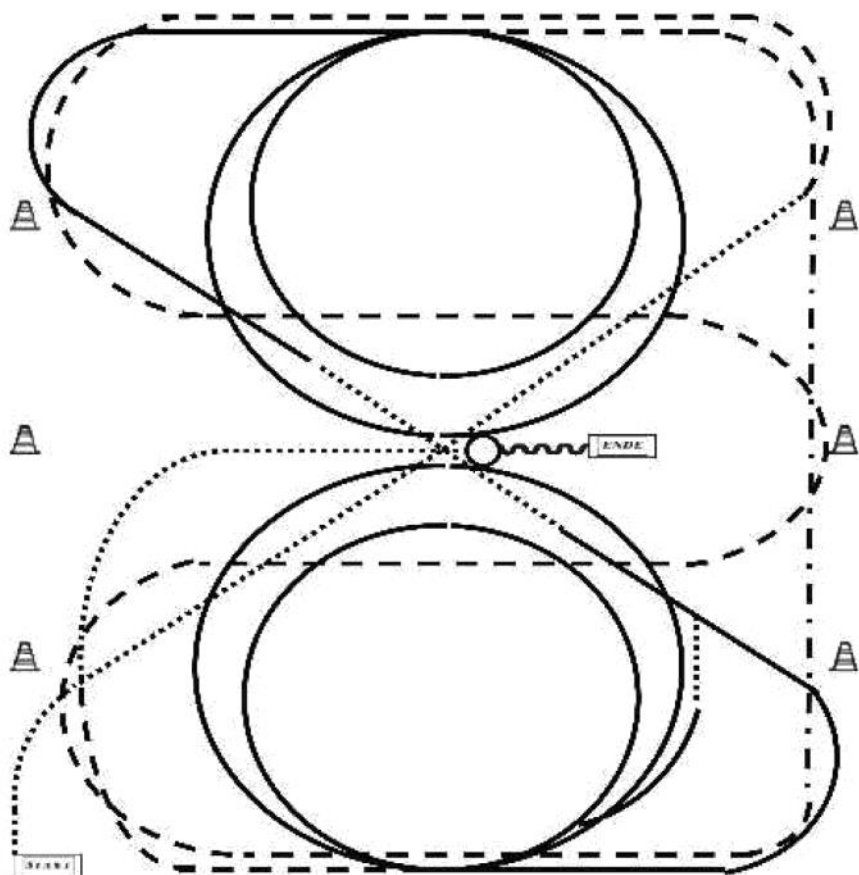

- 1) Schritt durch die ganze Bahn, vor dem Hufschlag antraben, ab A 3-fache Schlangenlinien durch die ganze Bahn, ab C ganze Bahn und Tritte verlängern.
- 2) Bei A links angaloppieren und 1 großer Zirkel und 1 kleiner Zirkel, durch die ganze Bahn wechseln, vor X einfacher Wechsel über Schritt (mind. 3 Pferdelängen)
- 3) Rechtsgalopp, ab C 1 großer Zirkel und 1 kleiner Zirkel
- 4) Bei C Übergang zum Trab, beim Zirkelpunkt Übergang Schritt bis X, bei X anhalten, 540° HHW links oder rechts, dann 1 Pferdelänge rückwärts richten.

Verharren, um das Ende der Prüfung anzuzeigen.

# Qualipattern H&D 2015

## #1: LK 1/2 A/B



05/2015

	Back
	Lope
	Jog
	Walk

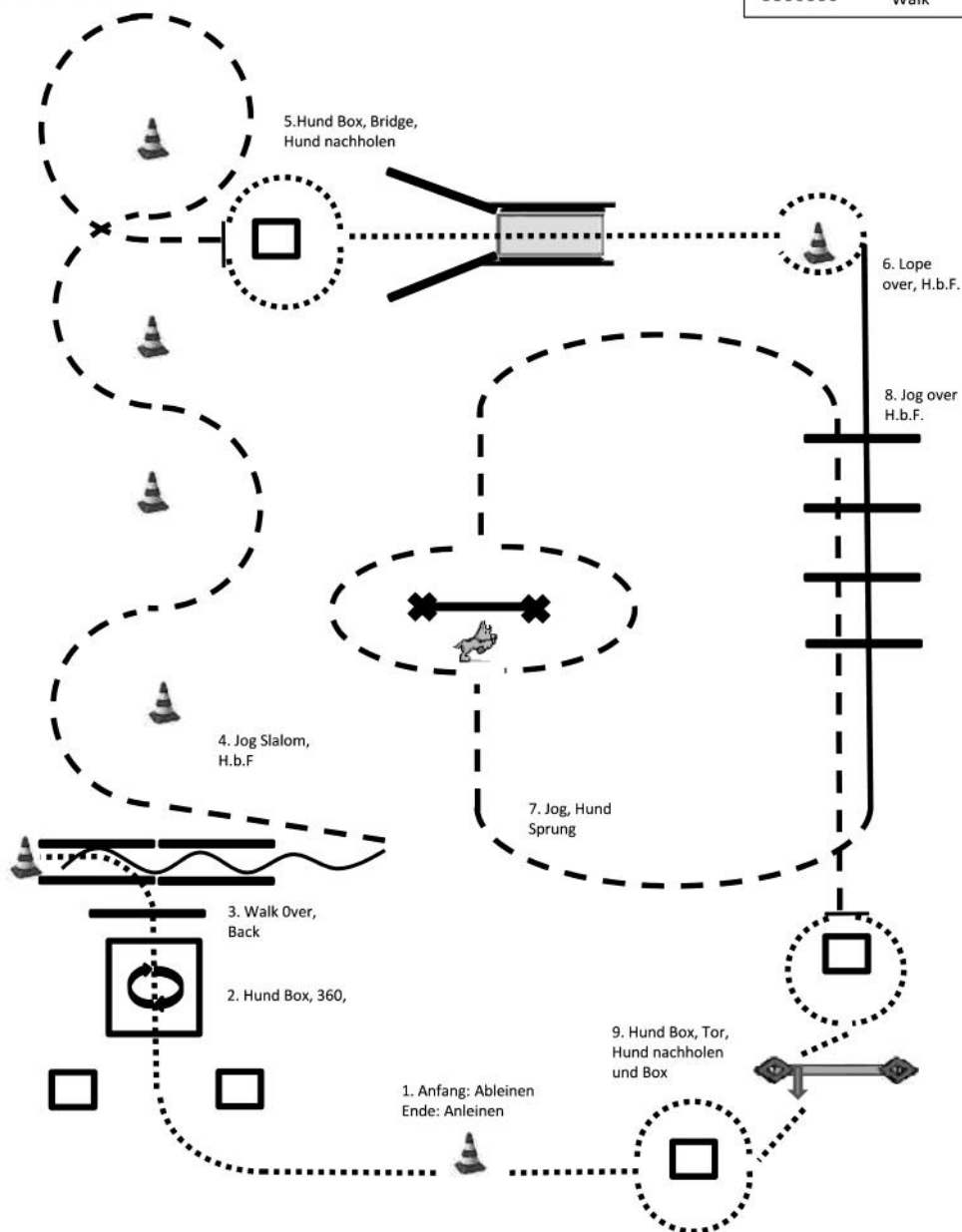

## #1: LK 1/2 A/B

### Beschreibung der Ausführung

Nr.	Pferd	Hund
1.	wartet	Am Anfang: wird abgeleint. Am Ende: wird angeleint. (Wertungen ergeben einen Gesamtwert)
2.	Walk, aus der Bewegung Hund in eine kleine Box schicken und Sitz o. Platz machen lassen. Walk in die Box 360° Turn (rechts o. links).	Geht in die Box und wartet da im Sitz o. Platz (je nach Kommando).
3	Walk out an over. Back up aus dem Hindernis raus. Hund bei Fuß rufen.	Geht in die Box und wartet da im Sitz o. Platz (je nach Kommando). Bei Fuß kommen.
4.	Jog Slalom	Bei Fuß
5.	Vor der kleinen Box anhalten. Hund in die kleine Box schicken und Sitz o. Platz machen lassen. Rechts o. links an der Box im Walk vorbei und über die Brücke im Walk. Hinter die Pylone stellen mit Blickrichtung zur Brücke. Hund abrufen, damit er über die Brücke ins Bei Fuß kommt.	Geht in die Box und wartet da im Sitz o. Platz (je nach Kommando).  Über die Brücke ins bei Fuß kommen.
6.	Lope over.	Bei Fuß.
7.	Jog, Hund über den Sprung schicken, am Sprung rechts o. links vorbei reiten.	Bei Fuß, über den Sprung springen.
8.	Jog over.	Bei Fuß.
9.	Vor der kleinen Box anhalten. Hund in die kleine Box schicken und Sitz o. Platz machen lassen. Rechts o. links an der Box im Walk vorbei bis zum Tor. Tor öffnen, Hund abrufen, damit er durch das Tor geht und in die kleine Box schicken, in der er Sitz o. Platz machen soll. Tor schließen. Walk an der Box rechts o. links vorbei, Hund in der Bewegung bei Fuß rufen und zur Pylone weiter reiten.	Geht in die Box und wartet da im Sitz o. Platz (je nach Kommando).  Durch das geöffnete Tor laufen. Geht in die Box und wartet da im Sitz o. Platz (je nach Kommando).  Bei Fuß.

## Horse & Dog Trail LK 3 - 5

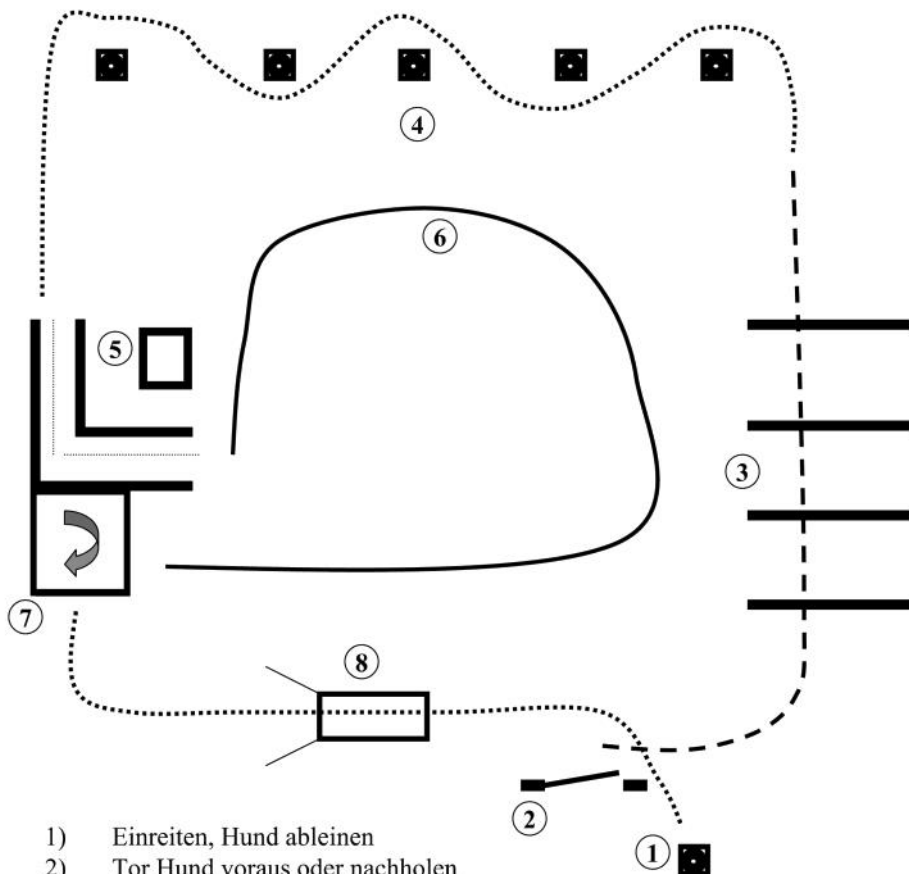

- 1) Einreiten, Hund ableinen
- 2) Tor Hund voraus oder nachholen
- 3) Jog over Hund bei Fuß
- 4) Walk Slalom Hund bei Fuß,
- 5) Back Up L Hund vorher in Viereck ablegen
- 6) Hund abrufen, Rechtsgalopp bis vor Box Hund bei Fuß
- 7) Hund ablegen, Walk in Box 45 Grad Drehung links, Walk out.
- 8) Hund abrufen, Brücke Hund voraus, Absteigen und Hund anleinen.

## Horse & Dog Trail LK 1 - 2

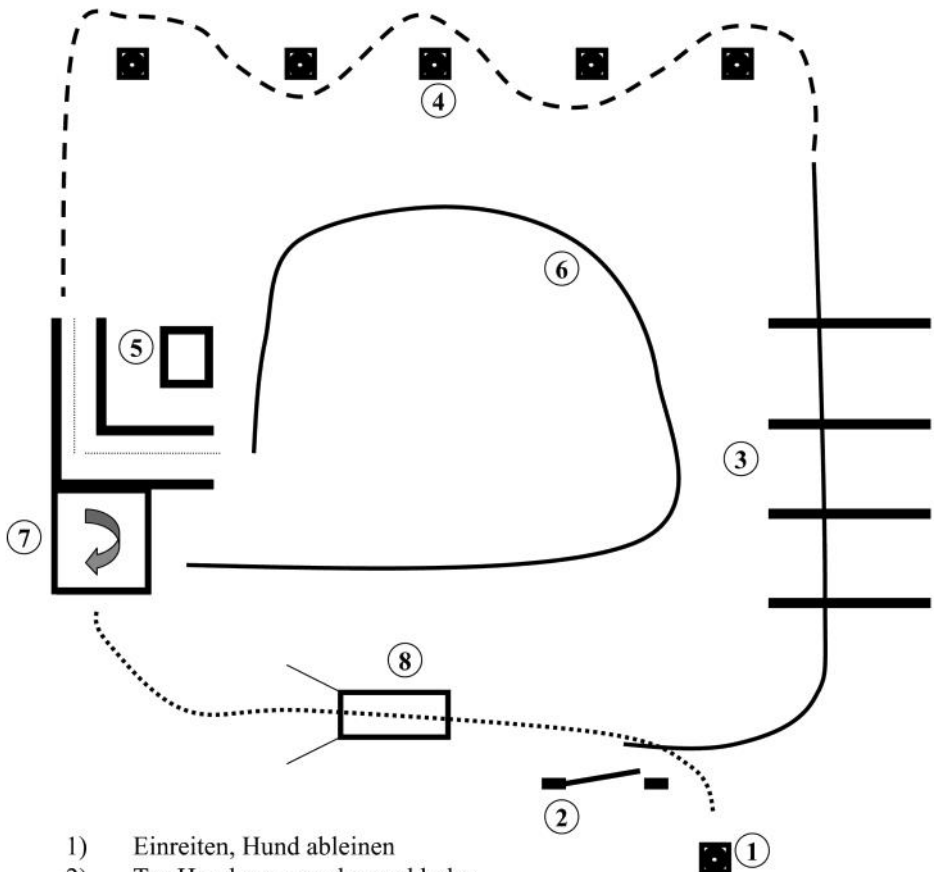

- 1) Einreiten, Hund ableinen
- 2) Tor Hund voraus oder nachholen
- 3) Lope over Hund bei Fuß
- 4) Jog Slalom Hund bei Fuß,
- 5) Back Up L Hund vorher in Viereck ablegen
- 6) Hund abrufen, Rechtsgalopp bis vor Box Hund bei Fuß
- 7) Hund ablegen, Walk in Box 45 Grad Drehung links, Walk out.
- 8) Hund abrufen, Brücke Hund voraus, Absteigen und Hund anleinen.

## 2. JUPF Reining-Pattern 2

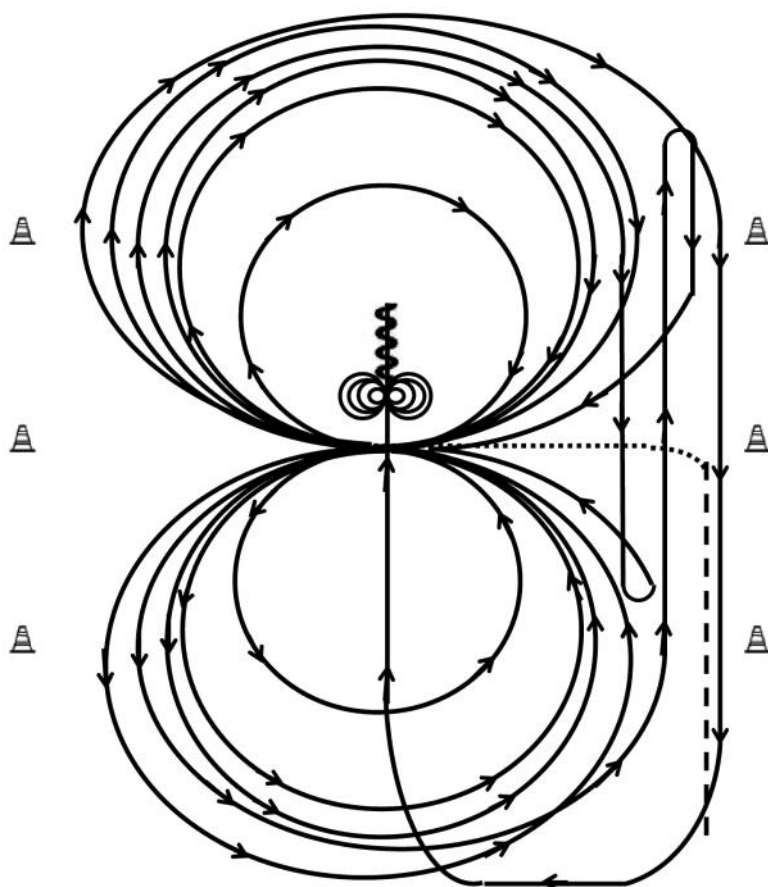

Beginnend im Trab bis Mitte kurze Seite, Übergang zum Schritt und abwenden bei X.

- 1) Bei X 3 Zirkel rechts, Groß, Groß, Klein,
- 2)  $\frac{3}{4}$  Zirkel rechts, Galopp entlang der linken Seite bis hinter Mittelmarker, Stop, Rollback links
- 3) Bei X 3 Zirkel links, Groß, Groß, Klein,
- 4)  $\frac{3}{4}$  Zirkel links, Galopp entlang der rechten Seite bis hinter Endmarker, Stop, Rollback rechts
- 5) Galopp zu X, 1 großen Zirkel rechts, einfacher oder fliegender Galoppwechsel, Zirkel links einfacher oder fliegender Galoppwechsel, Zirkel rechts der nicht geschlossen wird
- 6) Galopp entlang der langen Seite (rechte Hand). Mitte der kurzen Seite abbiegen auf Mittellinie, hinter dem Mittelmarker Stop, dann rückwärtsrichten.
- 7) Volle 4 Spins rechts, verharren
- 8) Volle 4 Spins links, verharren, um das Ende der Prüfung anzuzeigen.



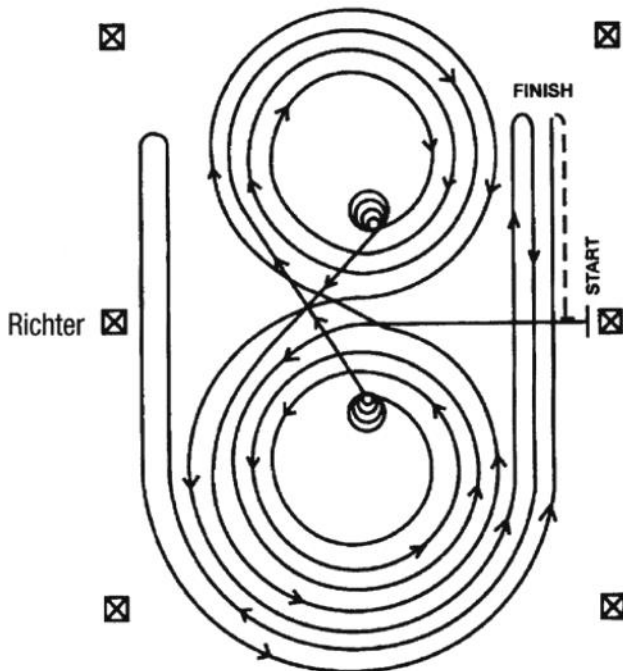

Im Walk oder Trab zur Mitte der Bahn. Beginn der Aufgabe aus dem Walk oder aus dem Halten.

Beginnend in der Mitte der Bahn mit Blickrichtung auf die linke Bande.

- 1) Beginnend im Linksgalopp, 3 vollständige Zirkel nach links, die beiden ersten Zirkel groß und schnell, der 3. Zirkel klein und langsam. Stop im Mittelpunkt der Bahn
- 2) Volle 4 Spins nach links – verharren
- 3) Beginnend im Rechtsgalopp, 3 vollständige Zirkel nach rechts, die beiden ersten Zirkel groß und schnell, der 3. Zirkel klein und langsam. Stop im Mittelpunkt der Bahn
- 4) Volle 4 Spins nach rechts – verharren
- 5) Beginnend im Linksgalopp mit einem großen, schnellen Zirkel nach links, Galoppwechsel im Mittelpunkt der Bahn – weiter mit einem großen, schnellen Zirkel nach rechts, Galoppwechsel im Mittelpunkt der Bahn
- 6) Weiter mit einem großen, schnellen Zirkel auf der linken Hand, der nicht geschlossen wird – Lope entlang der rechten Seite bis hinter den Mittelmarker – Rollback nach rechts – mind. 6 m von der Bande entfernt – kein Verharren
- 7) Weiter auf dem vorherigen Zirkel – nun auf der rechten Hand, der Zirkel wird nicht geschlossen. Lope entlang der linken Seite bis hinter den Mittelmarker – Rollback nach links – mind. 6 m von der Bande entfernt – kein Verharren
- 8) Zurück auf dem vorherigen Zirkel – nun wieder auf der linken Hand, der Zirkel wird nicht geschlossen. Lope entlang der rechten Seite bis hinter den Mittelmarker – Sliding Stop – mind. 6 m von der Bande entfernt. Rückwärts- richten von mind. 3 m. Verharren, um das Ende der Prüfung anzuzeigen.

Der Reiter muss das Kopfstück (Bridle) zur Kontrolle des Bits vor dem Richter abnehmen.

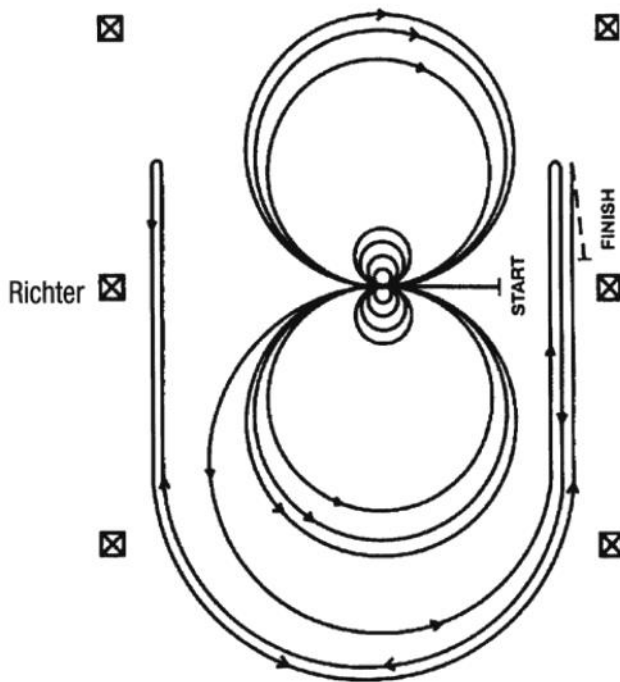

Im Walk oder Trab zur Mitte der Bahn. Beginn der Aufgabe aus dem Walk oder aus dem Halten.

Beginnend in der Mitte der Bahn mit Blickrichtung auf die linke Bande.

- 1) Volle 4 Spins nach rechts
- 2) Volle 4 Spins nach links – verharren
- 3) Beginnend im Linksgalopp, 3 vollständige Zirkel nach links, die ersten beiden Zirkel groß und schnell, der 3. Zirkel klein und langsam. Galoppwechsel im Mittelpunkt der Bahn
- 4) 3 vollständige Zirkel nach rechts (im Rechtsgalopp), die ersten beiden Zirkel groß und schnell, der 3. Zirkel klein und langsam. Galoppwechsel im Mittelpunkt der Bahn
- 5) Weiter mit einem großen, schnellen Zirkel nach links, der nicht geschlossen wird. Lope entlang der rechten Seite der Bahn bis hinter den Mittelmarker – Rollback nach rechts – mind. 6 m von der Bande entfernt – kein Verharren
- 6) Zurück auf dem vorherigen Zirkel – nun auf der rechten Hand, der Zirkel wird nicht geschlossen. Lope entlang der linken Seite der Bahn bis hinter den Mittelmarker – Rollback nach links – mind. 6 m von der Bande entfernt – kein Verharren
- 7) Zurück auf dem vorherigen Zirkel – nun wieder auf der linken Hand, der Zirkel wird nicht geschlossen. Lope entlang der rechten Seite der Bahn bis hinter den Mittelmarker – Sliding Stop – mind. 6 m von der Bande entfernt. Rückwärtsrichten von mind. 3 m. Verharren, um das Ende der Prüfung anzuzeigen.

Der Reiter muss das Kopfstück (Bridle) zur Kontrolle des Bits vor dem Richter abnehmen.

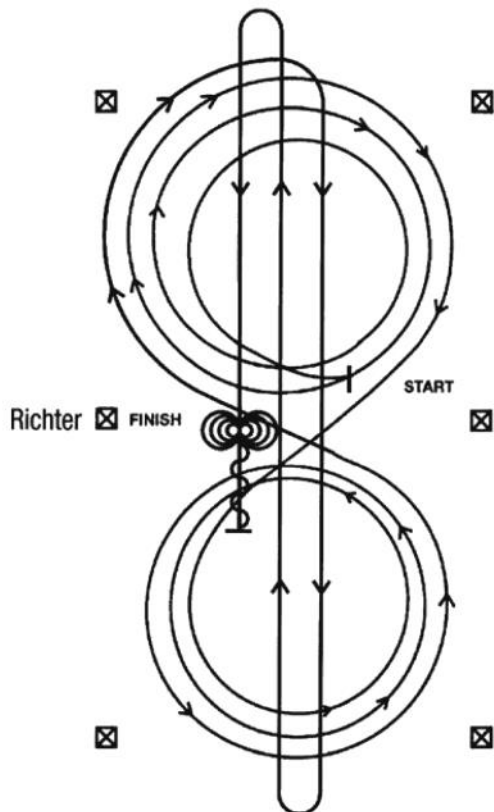

Im Walk oder Trab zur Mitte der Bahn. Beginn der Aufgabe aus dem Walk oder aus dem Halten.

Beginnend in der Mitte der Bahn mit Blickrichtung auf die linke Bande.

- 1) Beginnend im Rechtsgalopp, 3 vollständige Zirkel nach rechts, der 1. Zirkel klein und langsam, die 2 weiteren Zirkel groß und schnell. Galoppwechsel im Mittelpunkt der Bahn
- 2) 3 vollständige Zirkel nach links (im Linksgalopp), der 1. Zirkel klein und langsam, die 2 weiteren Zirkel groß und schnell. Galoppwechsel im Mittelpunkt der Bahn
- 3) Weiter mit einem Zirkel auf der rechten Hand, an der Mitte der kurzen Seite abwenden auf die Mittellinie. Schneller Lope durch die Mitte der Bahn bis zum äußersten Ende bis hinter den Endmarker – Rollback nach rechts – kein Verharren
- 4) Schneller Lope durch die Mitte der Bahn zum entgegengesetzten Ende bis hinter den Endmarker – Rollback nach links – kein Verharren
- 5) Schneller Lope durch die Mitte der Bahn bis hinter den Mittelmarker – Sliding Stop – rückwärtsrichten bis zur Mitte der Bahn oder von mind. 3 m – verharren
- 6) Volle 4 Spins nach rechts
- 7) Volle 4 Spins nach links. Verharren, um das Ende der Prüfung anzuzeigen.

Der Reiter muss das Kopfstück (Bridle) zur Kontrolle des Bits vor dem Richter abnehmen.

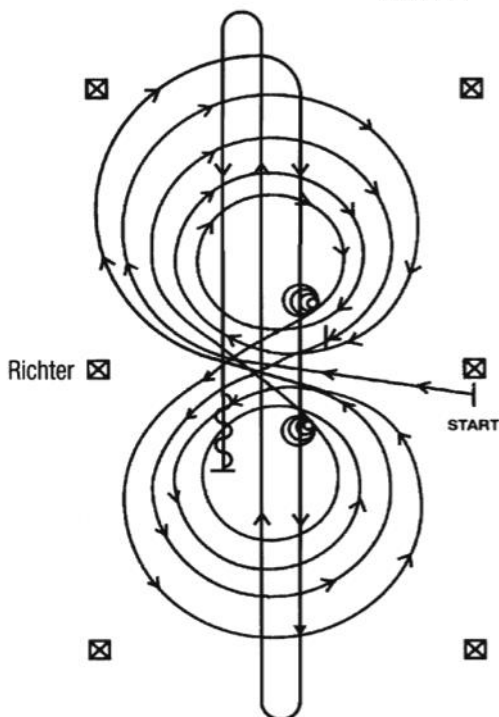

Im Walk oder Trab zur Mitte der Bahn. Beginn der Aufgabe aus dem Walk oder aus dem Halten.

Beginnend in der Mitte der Bahn mit Blickrichtung auf die linke Bande.

- 1) Beginnend im Rechtsgalopp, 3 vollständige Zirkel nach rechts, die ersten beiden Zirkel groß und schnell, der 3. Zirkel klein und langsam. Stop im Mittelpunkt der Bahn – verharren
- 2) Volle 4 Spins nach rechts – verharren
- 3) Beginnend im Linksgalopp, 3 vollständige Zirkel nach links, die ersten beiden Zirkel groß und schnell, der 3. Zirkel klein und langsam. Stop im Mittelpunkt der Bahn – verharren
- 4) Volle 4 Spins nach links – verharren
- 5) Beginnend im Rechtsgalopp mit einem großen, schnellen Zirkel nach rechts, Galoppwechsel im Mittelpunkt der Bahn, weiter mit einem großen, schnellen Zirkel nach links, Galoppwechsel im Mittelpunkt der Bahn
- 6) Weiter mit einem Zirkel auf der rechten Hand, an der Mitte der kurzen Seite abwenden, auf die Mittellinie Lope durch die Mitte der Bahn bis zum äußersten Ende bis hinter den Endmarker – Rollback nach rechts – kein Verharren
- 7) Lope durch die Mitte der Bahn zum entgegengesetzten Ende bis hinter den Endmarker – Rollback nach links – kein Verharren
- 8) Lope durch die Mitte der Bahn bis hinter den Mittelmarker – Sliding Stop – rückwärtsrichten von mind. 3 m. Verharren, um das Ende der Prüfung anzuzeigen.

Der Reiter muss das Kopfstück (Bridle) zur Kontrolle des Bits vor dem Richter abnehmen.

## § 7840 Reining-Pattern 12 (nur für LK 4)

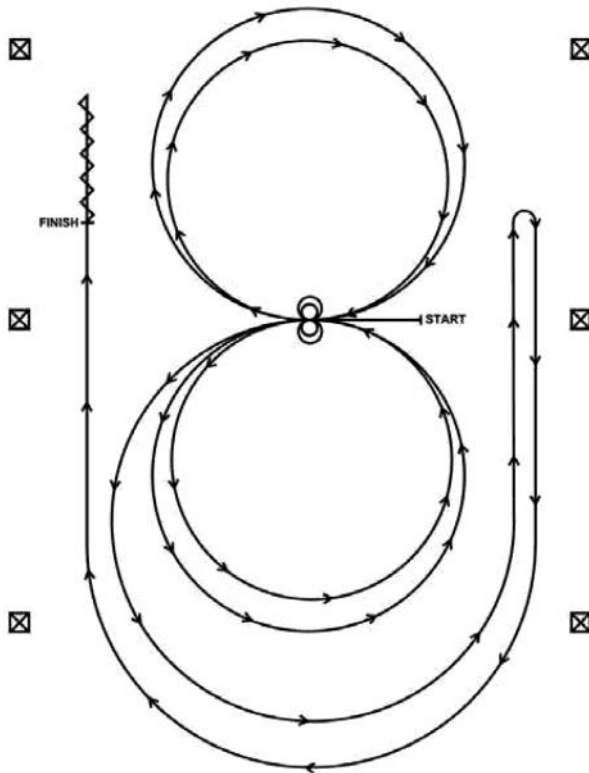

Einreiten im Schritt oder Trab zur Mitte der Bahn. Beginn der Aufgabe aus dem Schritt oder aus dem Halten. Beginnend in der Mitte der Bahn mit Blickrichtung auf die linke Bande.

- 1) Beginnend im Linksgalopp, 2 vollständige Zirkel nach links. Stop im Mittelpunkt der Bahn – verharren.
- 2) Volle 2 Spins nach links – verharren.
- 3) Beginnend im Rechtsgalopp, 2 vollständige Zirkel nach rechts. Stop im Mittelpunkt der Bahn – verharren.
- 4) Volle 2 Spins nach rechts – verharren.
- 5) Beginnend im Linksgalopp, einen großen, schnellen Zirkel auf der linken Hand, der nicht geschlossen ist. Run Down auf der rechten Seite der Arena mind. 6 m von der Bande entfernt, bis hinter den Mittelmarker – Stop – Rollback nach rechts.
- 6) Weiter im großen, schnellen Zirkel auf der rechten Hand, im Galopp entlang der linken Seite der Bahn, Run Down mind. 6 m von der Bande entfernt, bis hinter den Mittelmarker – Stop – Rückwärtsrichten von mind. 3 m – verharren, um das Ende der Prüfung anzuzeigen.

Der Reiter muss das Kopfstück (Bridle) zur Kontrolle des Bits vor dem Richter abnehmen.

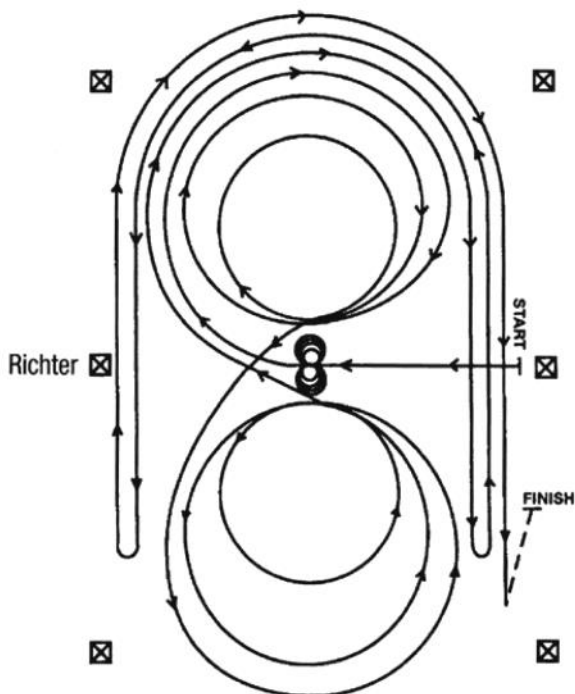

Im Walk oder Trab zur Mitte der Bahn. Beginn der Aufgabe aus dem Walk oder aus dem Halten.

Beginnend in der Mitte der Bahn mit Blickrichtung auf die linke Bande.

- 1) Volle 4 Spins nach links – verharren
- 2) Volle 4 Spins nach rechts – verharren
- 3) Beginnend im Rechtsgalopp, 3 vollständige Zirkel nach rechts, der 1. Zirkel groß und schnell, der 2. Zirkel klein und langsam, der 3. Zirkel groß und schnell. Galoppwechsel im Mittelpunkt der Bahn
- 4) 3 vollständige Zirkel nach links (im Linksgalopp), der 1. Zirkel groß und schnell, der 2. Zirkel klein und langsam, der 3. Zirkel groß und schnell. Galoppwechsel im Mittelpunkt der Bahn
- 5) Weiter mit einem großen, schnellen Zirkel auf der rechten Hand, der nicht geschlossen wird. Lope entlang der rechten Seite der Bahn bis hinter den Mittelmarker – Rollback nach links – mind. 6 m von der Bande entfernt – kein Verharren
- 6) Zurück auf dem vorherigen Zirkel – nun auf der linken Hand, der Zirkel wird nicht geschlossen. Lope entlang der linken Seite der Bahn bis hinter den Mittelmarker – Rollback nach rechts – mind. 6 m von der Bande entfernt – kein Verharren
- 7) Zurück auf dem vorherigen Zirkel – nun wieder auf der rechten Hand, der Zirkel wird nicht geschlossen. Lope entlang der rechten Seite der Bahn bis hinter den Mittelmarker – Sliding Stop – mind. 6 m von der Bande entfernt. Rückwärtsrichten von mind. 3 m. Verharren, um das Ende der Prüfung anzuzeigen.

Der Reiter muss das Kopfstück (Bridle) zur Kontrolle des Bits vor dem Richter abnehmen.

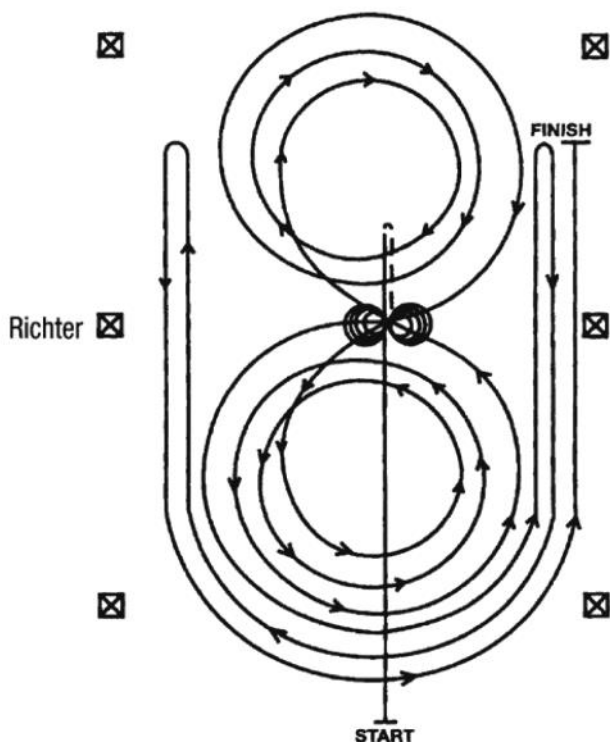

- 1) Schneller Lope durch die Mitte der Bahn bis hinter den Mittelmarker – Sliding Stop – rückwärtsrichten bis zur Mitte der Bahn oder von mind. 3 m – verharren
- 2) Volle 4 Spins nach rechts – verharren
- 3) Volle 4 1/4 Spins nach links, so dass das Pferd zur linken Bande sieht – verharren
- 4) Beginnend im Linksgalopp. 3 vollständige Zirkel nach links, der 1. Zirkel klein und langsam, die zwei weiteren Zirkel groß und schnell. Galoppwechsel im Mittelpunkt der Bahn
- 5) 3 vollständige Zirkel nach rechts (im Rechtsgalopp), der 1. Zirkel klein und langsam, die zwei weiteren Zirkel groß und schnell. Galoppwechsel im Mittelpunkt der Bahn
- 6) Weiter mit einem großen, schnellen Zirkel auf der linken Hand, der nicht geschlossen wird. Lope entlang der rechten Seite der Bahn bis hinter den Mittelmarker – Rollback nach rechts – mind. 6 m von der Bande entfernt – kein Verharren
- 7) Zurück auf dem vorherigen Zirkel – nun auf der rechten Hand, der Zirkel wird nicht geschlossen. Lope entlang der linken Seite der Bahn bis hinter den Mittelmarker – Rollback nach links – mind. 6 m von der Bande entfernt – kein Verharren
- 8) Zurück auf dem vorherigen Zirkel – nun wieder auf der linken Hand, der Zirkel wird nicht geschlossen. Lope entlang der rechten Seite der Bahn bis hinter den Mittelmarker – Sliding Stop – mind. 6 m von der Bande entfernt. Verharren, um das Ende der Prüfung anzuzeigen.

Der Reiter muss das Kopfstück (Bridle) zur Kontrolle des Bits vor dem Richter abnehmen.

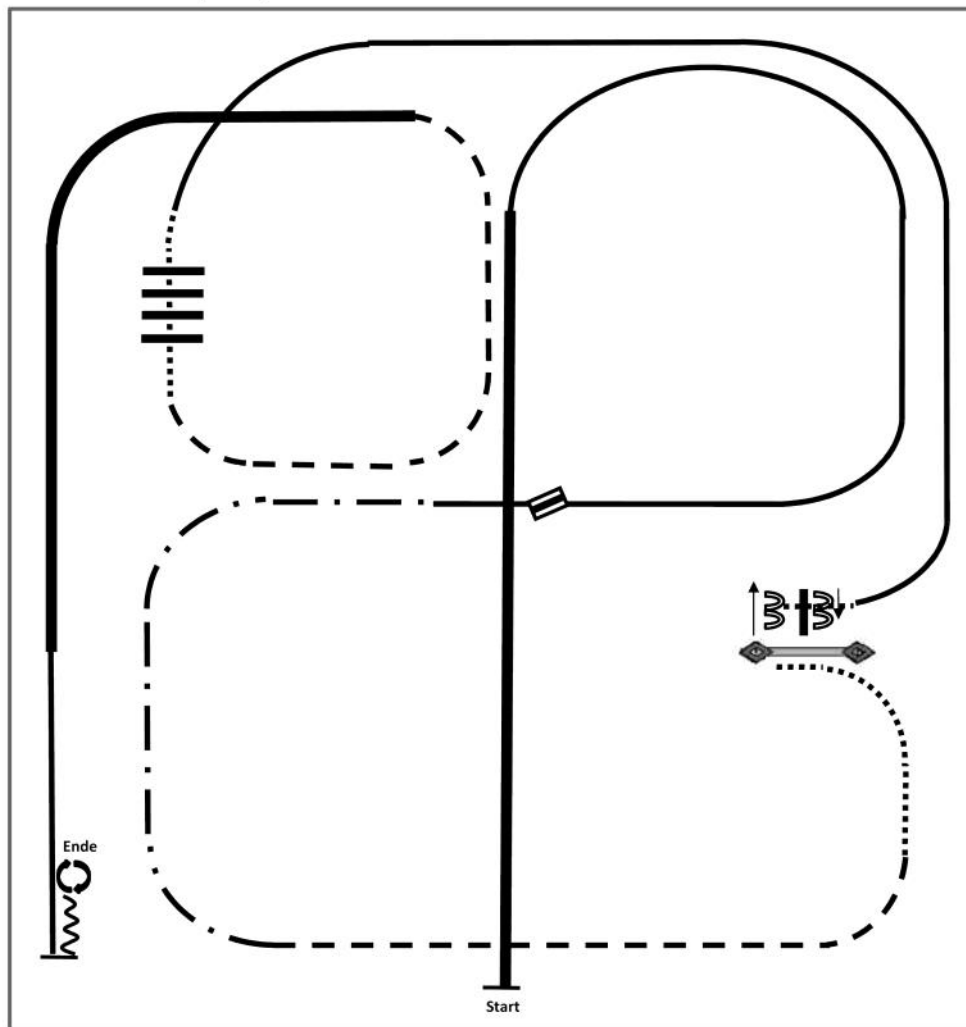

- |                                 |   |
|---------------------------------|---|
| 1. Ext. Lope right lead         | 8. Sidepass left, right ½ way               |
| 2. Lope right lead              | 9. Walk over, Lope left lead                |
| 3. Change leads, Lope left lead | 10. Walk over                               |
| 4. Ext. Trot                    | 11. Trot                                    |
| 5. Trot                         | 12. Ext. Lope left lead, Lope left lead     |
| 6. Walk                         | 13. Stop, Back                              |
| 7. Gate right hand push         | 14. Turn 360° each direct. (either way 1st) |

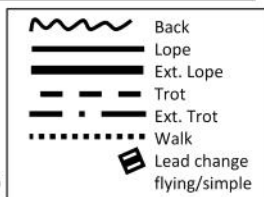



# 2015 Ranch Riding Pattern 4 (Arenagröße mind. 20x40):

## LK 3 A/B

A-Turnier

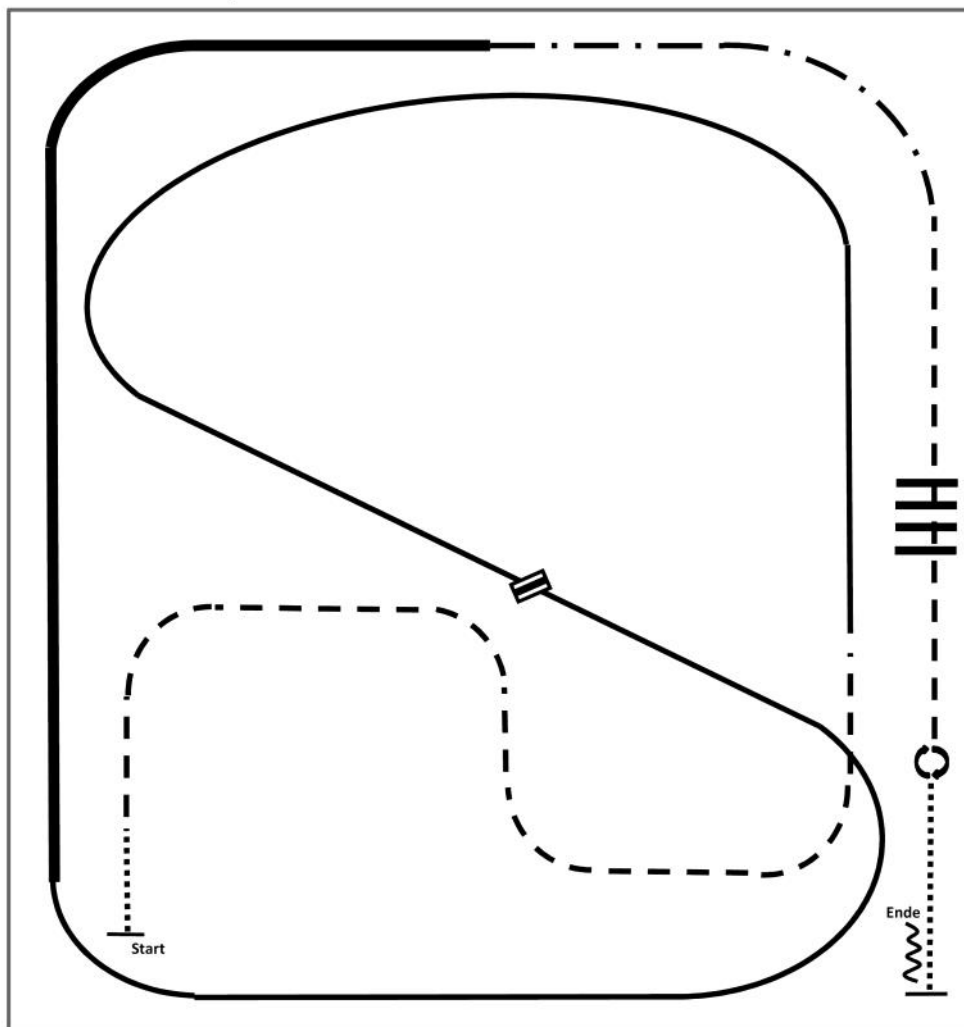

1. Walk
2. Trot
3. Lope left lead
4. Change leads
5. Lope right lead
6. Ext. Lope right lead
7. Ext. Trot

8. Trot
9. Trot over
10. Stop, Turn 360° each direction  
(either way first)
11. Walk, Stop, Back

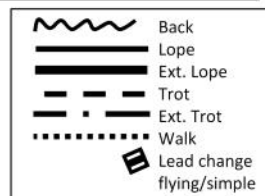

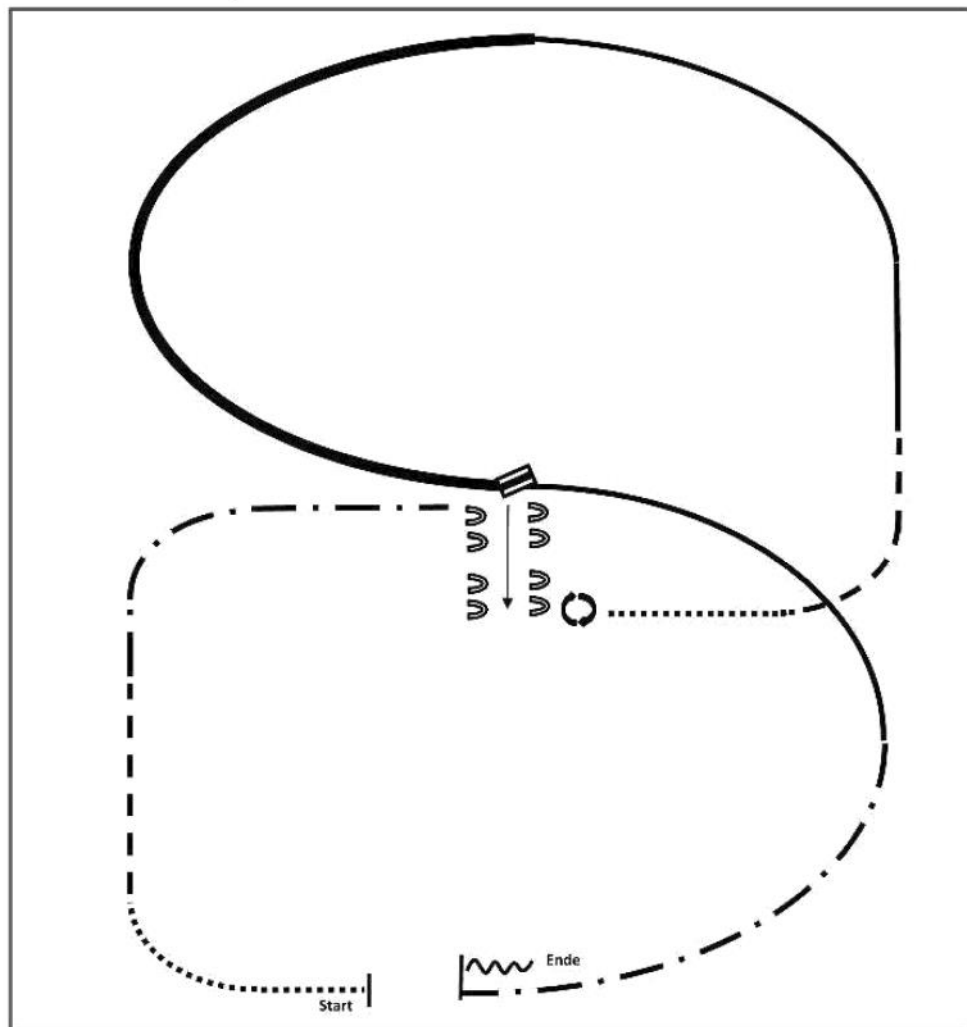

- |  |                       |
|--|-----------------------|
| 1.Walk   | 7.Trot                |
| 2.Trot   | 8.Lope left lead      |
| 3.Ext. Trot to the center                        | 9.Ext. Lope left lead |
| 4.Stop, Sidepass right                           | 10.Change leads       |
| 5.Turn 360° each direction<br>(either way first) | 11.Lope right lead    |
| 6.Walk   | 12.Ext. Trot          |
|  | 13.Stop, Back         |

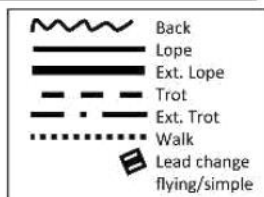



2015 Ranch Riding Pattern 17 (Arenagröße mind. 20x40):  
LK 4/5 A/B

03/2015

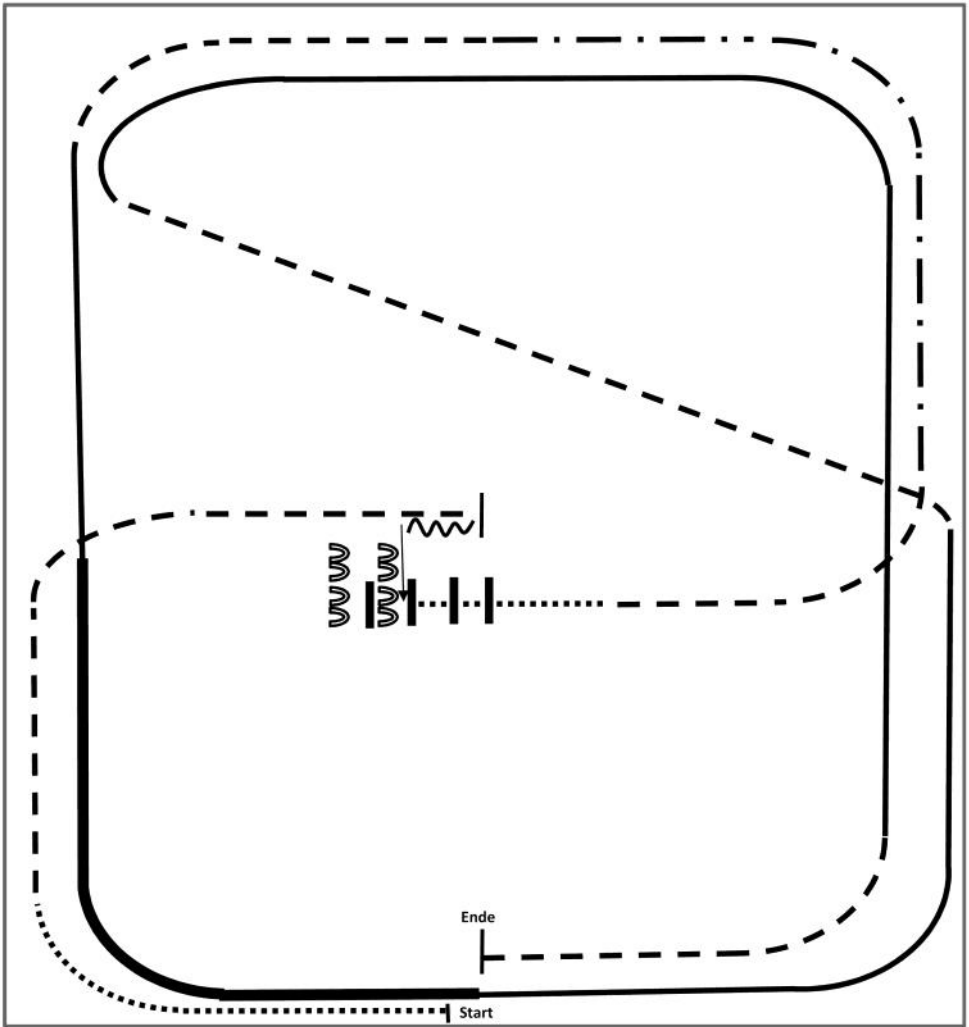

- 1.Walk
- 2.Trot
- 3.Stop, Back
- 4.Sidepass right ½ way
- 5.Walk over
- 6.Trot
- 7.Ext. Trot, Trot

- 8.Lope left lead
- 9.Ext. Lope left lead
- 10.Lope left lead
- 11.Trot
- 12.Lope right lead
- 13.Jog, Stop

	Back
	Lope
	Ext. Lope
	Trot
	Ext. Trot
	Walk
	Lead change flying/simple



## 2015 Ranch Riding Pattern 1 (Arenagröße mind. 20x40): Q LK 1/2 A/B Senior

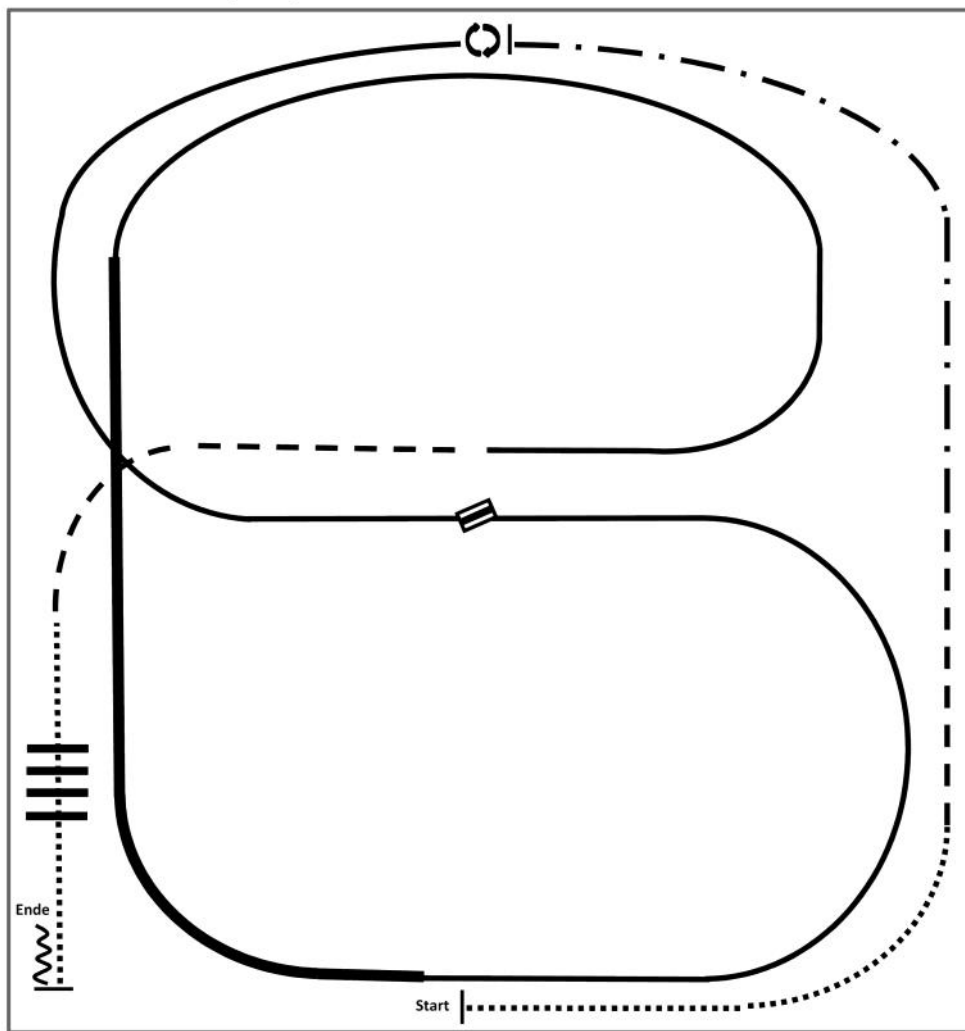

- |                   |                        |
|-------------------|------------------------|
| 1.Walk            | 8.Ext. Lope right lead |
| 2.Trot            | 9.Lope right lead      |
| 3.Ext. Trot, Stop | 10.Ext. Trot           |
| 4.Turn left 360°  | 11.Walk over           |
| 5.Lope left lead  | 12.Stop, Back          |
| 6.Change leads    |                        |
| 7.Lope right lead |                        |

